

Administrative & Editorial Board

RNI No. UPBILL/2015/63870

ISSN (Print) : 2350-0441

Shodh Chetna

IMPACT-FACTOR

SJIF - 6

A Peer-Reviewed & Refereed
International Multifocal Research Journal

Year : 9

Vol. - 3

(July to Sept., 2023)

ADVISORY BOARD

- Dr. Surya Naryan Gautam
(Director, Research & Development, Eklavya University, Damoh (M.P.))
- Prof. V.P. Upadhyay (Punjab University, Chandigarh)
- Prof. Safat Ahmad (SHUATS, Naini, Prayagraj-U.P.)
- Prof. L.C. Chaudhary (HOD, Animal Nutrition IVRI, Bareilly-U.P.)
- Prof. Sanjay Shanker Mishra (TRS College, Rewa-M.P.)
- Prof. Dinesh Singh (Education, UPRTOU, Prayagraj-U.P.)
- Prof. Ashok Kumar (Floriculture, NDUAT, Kumarganj, Ayodhya-U.P.)
- Prof. D.N. Tripathi (Aligarh-U.P.)
- Dr. Ram Dhani (Principal, Dr. Rajeshwar Sewashram Degree College, Pratapgarh-U.P.)

EDITORIAL BOARD

Chief Editor

Dr. Sheetla Prasad Verma
Kulbhaskar Ashram P.G. College, Prayagraj
Mob.: 9415645164

Chief Managing Editor

Sushil Kumar Kushwaha
Mob.: 9532481205
e-mail : ghpublication@gmail.com

Managing Editor

Harsh Kushwaha
Mob.: 9807520344

Sub Editors

1. Dr. (Mrs.) Aditi Sakia (Assoc. Prof. M.D.K.G. College, Dibrugarh-Assam)
2. Dr. (Smt.) Poonam Mishra (TRS College, Rewa-M.P.)
3. Dr. Dinesh Kumar Singh (Shri JJT University, Jhunjhunu-Raj.)
4. Dr. R.P. Chaturvedi (TRS College, Rewa-M.P.)
5. Dr. Umesh Kumar Mishra (Govt. Science College, Rewa-M.P.)
6. Shri Vineet Kumar Gupta (Govt. Acharya Sanskrit College, Alwar, Rajasthan)
7. Dr. Akhilesh Kumar Gupta (Education & Training Centre, Rewa-M.P.)
8. Dr. Sudha Soni (Govt. Girls Degree College, Rewa-M.P.)
9. Preeti Vishwakarma (Govt. Babu College, Navgown, Chhatarpur, M.P.)
10. Dr. Jeetendra Kumar Pandey (Govt. College, Nashtigawan, Rewa, M.P.)
11. Prof. Kalpana Mishra (Jawahar Lal Nehru College of Technology, M.P.)
12. Dr. (Smt.) Bhawana Pandey (Govt. Polytechnic College, Rewa, M.P.)
13. Ram Kumar Arya (Govt. Babu College, Navgown, Chhatarpur, M.P.)
14. Sheetal Surodhiya (Govt. Babu College, Navgown, Chhatarpur, M.P.)
15. Smt. Nisha Pandey (Govt. Polytechnic College, Rewa, M.P.)
16. Dr. Shrikant Shukla (Govt. P.G. College, Amarpatan, Satna, M.P.)

- The persons holding the posts of the Journal are not paid any salary or remuneration. The Journal's work is purely academic, non political, posts of Journal are honorary.
- The Journal will be regularly indexed and four issues will be released every year in (January to March)-Vol.-1, (Apr. to June) Vol.- 2, (July to Sept.) Vol.-3, (Oct. to Dec.) Vol.-4

स्वामी, मुद्रक एवं प्रकाशक : सुशील कुमार कुशवाहा द्वारा 'शोध चेतना', जी.एच. पब्लिकेशन, 121 शहराराबाग, प्रयागराज से प्रकाशित एवं श्री विष्णु आर्ट प्रेस, चक, जीरो रोड, प्रयागराज से मुद्रित
(Ph.) 0532-2563028, (M) 9532481205, E-mail : ghpublication@gmail.com, website : www.shodhchetna.com

जनरल में प्रस्तुत विचार और तथ्य लेखक का है, जिसके विषय में प्रकाशक, मुद्रक एवं सम्पादक मंडल सहमत हो, आवश्यक नहीं। सभी विवादों का न्यायिक क्षेत्र प्रयागराज रहेगा।

G.H. PUBLICATION

Registered Office :

121, Shahrarabag, Prayagraj-211 003

E-mail : ghpublication@gmail.com, website : www.shodhchetna.com

Branch Office :**R.L. VISHWAKARMA**

C/o Preeti Computer, Angoori Building, University Road, Rewa (M.P.)

LIST OF REVIEWERS

1. Prof. K.P. Chaudhary, Ag. Ext. (Aijol)
2. Dr. Vineet Verma, Mathematics (Lucknow)
3. Dr. Vikram Singh, Agronomy (Prayagraj)
4. Dr. Amitabh Dwivedi, Zoology (Prayagraj)
5. Dr. Sunil Chandra, Agronomy (Prayagraj)
6. Dr. Ramesh Chandra
Dairy Technology (Prayagraj)
7. Dr. Surya Narayan, Horticulture (Prayagraj)
8. Dr. Aradhana Kumari, History (Prayagraj)
9. Prof. Parvati Singh, H.Sc. (Prayagraj)
10. Dr. Praveen Singh, Chemistry (Prayagraj)
11. Dr. Aizaz Ahemad
Social Convention (Prayagraj)
12. Dr. Arvind Verma, Agri. Engg. (Mathura)
13. Dr. A.K. Verma, Animal Nutrition (Bareilly)
14. Dr. Saleem Uddin
Genetic & Plant Breeding
15. Prof. Shikha Verma, Education (Ayodhya)
16. Dr. Sandeep Singh Kashyap
L.P.M. (Sant Kabir Nagar)
17. Dr. A.K. Roy, Agri. Eco. (Prayagraj)
18. Dr. J.P. Verma, Economics (Lucknow)
19. Prof. Faizan Ahemad
Political Science (Badaun)
20. Dr. Dinesh Kumar Patel, English (Badayun)
21. Dr. Mansa Ram Verma, Sanskrit (Gonda)
22. Prof. Gyan Prakash Verma
Commerce (Varanasi)
23. Prof. P.K. Pachauri, Physical Education
(Prayagraj)
24. Dr. Vikram Singh, Physics (Prayagraj)
25. Dr. S.K. Tripathi, Agri. Chem. (Prayagraj)
26. Dr. Ratan Kumari Verma, Hindi (Prayagraj)
27. Dr. Deena Nath, Hindi (Prayagraj)
28. Dr. Vinay Kumar Singh Patel
Sociology (Bareilly)
29. Dr. Manvendra Verma
Defence Studies (Prayagraj)
30. Dr. Hanuman Prasad Gupta, Law (Prayagraj)
31. Dr. R.B. Singh, Statistics (Merrut)
32. Dr. Arun Kumar Verma, Hindi (Pratapgarh)
33. Pramod Yadav, Librarary Science (Prayagraj)

अप्रकाशित मौलिक शोध-पत्र, शोध-प्रबन्ध, पुस्तक समीक्षा एवं पुस्तकों
के प्रकाशन हेतु सम्पर्क करें-

जी.एच. पब्लिकेशन

रजिस्टर्ड कार्यालय : 121, शहराराबाग, प्रयागराज-211003

दूरभाष : 0532-2563028 मो.-9532481205

E-mail : ghpublication@gmail.com

शाखा कार्यालय : आर.एल. विश्वकर्मा द्वारा प्रीति कम्प्यूटर
अंगूरी बिल्डिंग, रीवा (म.प्र.)



भारत का राजपत्र The Gazette of India

असाधारण

EXTRAORDINARY

भाग III - खण्ड 4

PART III - Section 4

प्राधिकार से प्रकाशित

PUBLISHED BY AUTHORITY

सं. 271] नई दिल्ली, बुधवार, जुलाई 18, 2018/आषाढ़ 27, 1940
No. 271] NEW DELHI, WEDNESDAY, JULY 18, 2018/ASHADHA 27, 1940

विश्वविद्यालय अनुदान आयोग

अधिसूचना

नई दिल्ली, 18 जुलाई, 2018

विश्वविद्यालय अनुदान आयोग (विश्वविद्यालय और महाविद्यालयों में शिक्षकों और अन्य शैक्षिक कर्मचारियों की नियुक्ति हेतु न्यूनतम अर्हता तथा उच्चतर शिक्षा में मानकों के रखरखाव हेतु अन्य उपाय) संबंधी विनियम, 2018

[भाग III-खण्ड 4]

भारत का राजपत्र : असाधारण

105

Table 2

Methodology for University and College Teachers for calculating Academic/Research Score

(Assessment must be based on evidence produced by the teacher such as : copy of publications, project sanction letter, utilization and completion certificates issued by the University and acknowledge for patent filing and approval letters, students' Ph.D. award letter, etc.)

S. N.	Academic/Research Activity	Faculty of Science Engineering/Agriculture/ Medical/Veterinary Sciences	Faculty of Languages/ Humanities/Arts/Social Sciences/Library/Education/ Physical Education/Commerce/ Management & other related disciplines
1.	Research Papers in Peer-Reviewed or UGC listed Journals	08 per paper	10 per paper
2.	Publication (other than research Papers)		
	(a) Books authored which are published by :		
	International publishers	12	12
	National publishers	10	10
	Chapter in Edited Book	05	05
	Editor of Book by International Publisher	10	10
	Editor of Book by National Publisher	8	8

विशेष आवश्यक सूचना

आपको सूचित करते हुए हमें हर्ष की प्रतीति हो रही है कि

SHODH-CHETNA

शोध-चेतना

*A Peer-Reviewed & Refereed
International Multifocal Research Journal
(Frequency - Quarterly)*

में प्रकाशित माननीय शोधार्थियों के शोध-पत्र विभिन्न विश्वविद्यालयों
(केन्द्रीय/राज्य), महाविद्यालयों (शासकीय/अशासकीय),
शैक्षणिक संस्थानों एवं अन्य बौद्धिक मठों, आश्रमों/शोध-संस्थानों
के पुस्तकालयों में अनवरत् रूप से निःशुल्क भेजी जा रही है,
जिससे इन शोध दृष्टियों से
'बहुजन हिताय, बहुजन सुखाय'
का उद्देश्य पूर्ण हो सके।

..... प्रकाशक

◆◆ आज ही आदेश करें ◆◆

अप्रकाशित मौलिक शोध-पत्र, शोध-प्रबन्ध, पुस्तक-समीक्षा एवं पुस्तकों के
प्रकाशन हेतु सम्पर्क करें-

जी.एच. पब्लिकेशन

121, शहराराबाग, प्रयागराज-211003 (उ.प्र.)

दूरभाष : 0532-2563028 मो.: 9532481205

E-mail : ghpublication@gmail.com

© **Publishers**

- Registration Fee : **Rs. 1500.00**
Single Copy : **Rs. 250.00**
(Individual)
Annual Subscription : **Rs. 1000.00**
(4 Issues)
Life Time Member Fee : **Rs. 5000.00**
(Individual)
Life Time Member Fee : **Rs. 7000.00**
(Institution)

Mode of Payment :

DD/Cheque/Cash should be sent in favour of :

State Bank of India

Bahadurganj, Prayagraj-3

A/c. 42214287502

IFSC : SBIN 0050274

Or

Phone Pay (M.) 9532481205**Sushil Kumar Kushwaha**

Union Bank of India

A/c. 394302010996632

IFSC : UBIN0807095

Please Research Paper will be sent in our E-mail : ghpublication@gmail.com
&
Our Whatsapp No.: 9532481205

Our Life Time Member of Shodh-Chetna Research Journal

1. Shri J.J.T. University, Jhunjhunu, Rajasthan
2. Kulbhashker Ashram P.G. College, Prayagraj (U.P.)
3. International Federation of Astrology and Spiritual Science & Recognised by Govt. of India and Shri Lanka (Chandigarh)
4. Dr. Rajeshwar Sewashram Degree College, Pratapgarh (U.P.)
5. Baba Barua Das P.G. College Ambedkar Nagar (U.P.)
6. Elite Public B.Ed. Colleg, Palamu (Jharkhand)
7. Dr. Aditi Sakia M.D.K.G. College, Dibrugarh (Assam)
8. Dr. Poonam Mishra, T.R.S. College, Rewa (M.P.)
9. Dr. Jeetendra Kumar Pandey, Rewa (M.P.)
10. Dr. Shri Kant Shukla, Satna (M.P.)
11. Dr. Ram Kumar Arya, Chhatarpur (M.P.)
12. Prof. Sanjay Shankar Mishra, T.R.S. College, Rewa (M.P.)
13. Dr. Surya Narayan Gautam Eklovya University, Damoh (M.P.)

अनुक्रम

- | | |
|--|-------|
| 1. राजेन्द्र यादव की आत्मकथा : आत्माभिव्यक्ति की आवाज
सोनू पाण्डेय, डॉ. ओम प्रकाश द्विवेदी | 11-15 |
| 2. Emotional Landscape Of The Charecters In Stephanie Bishop's Novel The Other Side Of The World
Nand Lal, Prof. Dr. P.K. Jain | 16-17 |
| 3. Blend of Humour and Pathos in 'Dream Children' by Charles Lamb
Dr. Usha Sawhney | 18-24 |
| 4. ओमप्रकाश वाल्मीकि की कहानी सलाम में दलित चेतना
डॉ० प्रसेन जीत सागर | 25-28 |
| 5. Attainment of Peace and Enlightenment through Buddhist Meditation
Dr. Usha Sawhney, Dr. Prabha Kumari | 29-33 |
| 6. The Enduring Legacy of Liberalism: A Catalyst for Progress and Individual Rights
Dr. Ankit Krishna Pandey | 34-38 |
| 7. गोंड जनजाति का मृत्यु अनुष्ठान
डॉ० विनय कुमार तिवारी | 39-47 |
| 8. आदिकाल और उसके प्रमुख कवि
डॉ० बिकेस सिंह | 48-50 |
| 9. राजेन्द्र यादव की आत्मकथा : सम्बन्धों की विविध पारदर्शिता
आशुतोष दुबे, डॉ. सरोज गोस्वामी | 51-55 |
| 10. आचार्य रजनीश 'ओशो' की आधुनिक शिक्षा में प्रासंगिकता
रवीश वर्मा, डॉ. शिखा वर्मा | 56-59 |
| 11. सामाजिक सन्दर्भ में हरिराम मीणा का लेखन
पूजा चौधरी, डॉ. अमित शुक्ला | 60-65 |
| 12. The Modernizing Electronic Library Mangement Information System
Dr. Rautmale Anand S | 66-71 |
| 13. जौनपुर नगर की जनांकिकीय विशेषताएँ
प्रणव ओझा | 72-79 |

14. राघवेन्द्रचरितम् में शृङ्गार का वैशिष्ट्य श्यामाचरण उपाध्याय	80-83
15. आर्थिक विकास और शिक्षा डॉ. अरुण पाण्डेय	84-86
16. रीवा जिले का पुरालोकतान्त्रिक राजनैतिक परिदृश्य रेखा शुक्ला, डॉ. (श्रीमती) उपमा सिंह	87-92
17. कृषि एवं आर्थिक विकास संजीव कुमार चतुर्वेदी, डॉ. मनीष कुमार शुक्ला	93-105
18. बघेली साहित्य : अतीत के अदृश्य प्रतिमान और वर्तमान परिदृश्य बुद्धसेन पटेल, डॉ. राघवेन्द्र तिवारी	106-111
19. समकालीन दलित महिला साहित्य में नारी सुधा यादव, डॉ. राघवेन्द्र प्रसाद तिवारी	112-115
20. कृषि उपज विपणन संजीव कुमार चतुर्वेदी, डॉ. मनीष कुमार शुक्ला	116-120
21. नासिरा शर्मा के कथा साहित्य में वर्चस्ववादी दृष्टि डॉ. ऋचा शुक्ला	121-123
22. आधुनिकीकरण के आलोक में दीप्तिमान होता कोल समाज प्रतिमा कोल, डॉ. महानन्द द्विवेदी	124-130
23. नव-सामाजिक क्रांति के अगुआ : चंद्रिका प्रसाद जिज्ञासु सुधा यादव, डॉ. राघवेन्द्र प्रसाद तिवारी	131-134
24. नासिरा शर्मा के कथा साहित्य में आर्थिक-सामाजिक पराधीनता डॉ. ऋचा शुक्ला	135-137
25. Study on Mental Health of Teachers of Government, Aided and Self-financed colleges in Prayagraj District Shubhanshi, Dr. Anupama Mehta	138-143
26. शिक्षित पिछड़ी जाति की महिलाओं पर आधुनिकीकरण का प्रभाव ज्योति सिंह, डॉ. के.के. सिंह	144-147
27. महिला जनप्रतिनिधि अधिकार : शून्य से शिखर की ओर कीर्ति मिश्रा, डॉ. (श्रीमती) शशि त्रिपाठी	148-154
28. प्रगतिशील उपन्यास की विशेषताएँ रीना	155-157

29. **Organization and Management of Religious Libraries :** 158-162
A Study on Historical Context of Vaishnava Sect
Ram Kumar Sharma, Prof. U. C. Sharma
30. **Mathematics in Real World : Practical Applications** 163-169
Dr. Mandeep Kaur
31. **A revaluation of Reversible Logicgates and Few Applications** 170-176
PrateekshaYadav, Raj Kumar Tiwari





“राजेन्द्र यादव की आत्मकथा : आत्माभिव्यक्ति की आवाज”

□ सोनू पाण्डेय*

□ डॉ. ओम प्रकाश द्विवेदी**

शोध-सारांश

मानसिक प्रौढ़ावस्था के मोड़ पर लेखक के परिपक्व संस्कार, स्मृति, सत्य व साहस का संबल लेकर आत्माभिव्यक्ति के लिए व्यग्र हो उठते हैं, तब कलात्मक आत्मकथा का जन्म होता है। साहित्यिक आत्मकथाकार अपने अन्तर्मुखी मन को विशिष्ट स्व के प्रतिच्छायित करते हुए निजता का निर्वाह करते हैं। साहित्यकारों की आत्मकथाएँ तथ्याश्रिता के आधार पर अपना पृथक् रूपभेद निर्मित करती हुई प्रमाता के अन्तःकरण पर विशेष छाप छोड़ती हैं। राजेन्द्र यादव जी ने अपने आत्मकथांश ‘मुड़ मुड़ कर देखता हूँ’ के अन्तर्गत जीवन के उन अंशों को विवेचित किया है जो भावी पीढ़ी के निमित्त खाद स्वरूप निरूपित हो सकते हैं। पुरुष व्यक्तित्व के अनुद्घाटित आयामों को खोलते घर की लालसा, निर्बन्ध उत्तरदायित्वहीनता, रचनात्मक ऊर्जा का नवीनीकरण, महिलाओं की संगति के सन्दर्भ, अपनी विचाराधारा का सम्यक् निरूपण किया है। इस आत्मकथा के अन्तर्गत द्वन्द्वात्मकता को उकेरते हुए जीवन की भौतिकता व भावनात्मकता के समृद्ध होने के इतिहास को रेखांकित किया है।

मूल शब्द—आत्मकथा, राजेन्द्र यादव, सार्वजनिक, रचनात्मक साहित्य।

व्याख्या—आत्मकथा किसी व्यक्ति विशेष द्वारा विगत जीवन अनुभव को वर्तमान के स्तर पर निष्पक्षरूपेण प्रस्तुत करने का प्रयास है जिसे कलात्मक रीति से इस प्रकार का विशिष्ट बोध समष्टि के सहज बोध में परिणित हो सके। आत्मकथा भोगे हुए क्षणों का आदिदैविक, आधिभौतिक, आध्यात्मिक सुख-दुःखों का सच्चा लेखा-जोखा होता है। आत्मकथा में रचनाकार के जीवन अनुभवों का सार्वकालिक, सार्वदेहिक और सार्वजनिक पक्ष उद्घाटित

होता है। आत्मकथाकार स्व के बहाने से परिवेशगत चरित्रों, सामाजिक रूढ़ियों, राजनीतिक आन्दोलनों, सांस्कृतिक क्रियाओं-प्रतिक्रियाओं, शिथिलताओं का भी अंकन करता है। आत्म-प्रकाशन की अदम्य भावना आत्मकथा के लेखन का सशक्त प्रयोजन है। रागात्मकता वृत्ति की अधिकता के कारण भावनाओं का सहज उच्छलन आत्मकथा के प्रणयन का कारण हो सकता है।¹ जीवन के किसी विशिष्ट स्थिर बिन्दु पर पहुँचकर जब कोई

* शोधार्थी, हिन्दी-विभाग, अवधेश प्रताप सिंह विश्वविद्यालय, रीवा (म.प्र.), मो.: 9752617161

** शोध निर्देशक, डॉ. ओम प्रकाश द्विवेदी, यमुना प्रसाद शास्त्री स्नातकोत्तर महाविद्यालय, सिरमौर (म.प्र.)

अपने विगत जीवन का लेखा-जोखा अपने मन की शान्ति के लिए करना चाहे कि उसका संसार में अस्तित्व क्या है, वह कैसे विकसित हुआ, अपनी वर्तमान स्थिति को कैसे प्राप्त हुआ। इस ऊहापोह से भरे प्रश्नों के समाधान के लिए यह अपने विगत जीवन का सिंहावलोकन करता है।²

मानसिक प्रौढ़ावस्था में जब प्रख्यात व्यक्ति अपने अतीत पर दृष्टिपात करते हुए घटनाओं, पात्रों स्थितियों, परिस्थितियों आदि का निष्पक्ष होकर शृंखलाबद्ध वर्णन करता है, जो उसके व्यक्तित्व निर्माण में साधक या बाधक रही हो तो यह कृति आत्मकथा कहलाती है। आत्मकथा लेखक की स्थिति विशिष्ट अन्तर्द्वन्द्व से सम्पूरित होती है। साहित्यकारों के जीवन रहस्य को जानने का मानव मन में सहज कौतूहल होता है। आत्मकथाएँ इस कौतूहल के उपशासन में सहायक होती हैं। आत्मकथा साहित्य यह अपेक्षा रखता है कि लेखक अपने समस्त गुणों और अवगुणों का सम्यक् निरूपण करे लेकिन यह कार्य दुधारी तलवार पर चलने के समान कठिन व्यवसाय है।³

जीवन और साहित्य का अविच्छिन्न सम्बन्ध है। वैयक्तिक जीवन में साहित्य के गूढ़ तत्त्व निहित रहते हैं। सामान्यतः साहित्य को जीवन की आलोचना कहा जाता है, साहित्य में रचनाकार अपने परिदृष्ट अनुभवों, अर्जित स्मृतियों को असमर्थ संकेतों के द्वारा यथाशक्य सम्प्रेषित करने को आतुर रहता है। वास्तव में साहित्य एक बच्चा है साहित्यकार उसकी माँ है और परिवेश उसका पिता है। स्पष्ट है कि परिवेश ही साहित्यकार को साहित्य लिखने के लिए प्रेरित करता है। साहित्यकारों की आत्मकथाएँ अनुभव जगत के वसीयतनामे हैं जिनमें वैविध्य एवं एकांतिकता, सांसारिकता और फक्कड़पन जैसी परस्पर विरोधी धाराएँ सम्पूर्ण संवेदनशीलता से मिलती है। विश्वसनीयता व यथार्थ-बोध साहित्यकारों की आत्मकथा की विशिष्ट उपलब्धियाँ हैं।

भुक्त यथार्थ की अभिव्यंजना में आत्मकथा लेखक स्वयं अपने कार्यों का कार्य-कारण सहित ब्यौरा प्रदत्त करता है। साहित्यकारों ने अपने जीवन के रहस्यमय व प्रच्छन्न अनुभव अपनी आत्मकथा में लिखकर पाठकों

के सम्मुख विश्लेषणार्थ प्रस्तुत किये हैं।⁴ साहित्यकार स्त्री या पुरुष मानवीय सम्बन्धों की पृष्ठभूमि में जीवन मूल्यों को किस हद तक प्रभावित किया है। दाम्पत्य सम्बन्धों से जुड़ने की प्यास बहुआयामी होती है। दाम्पत्य सम्बन्धों में असन्तुष्टि को साहित्यकारों ने आत्मकथाओं में कितना बेबाकी से स्वीकार किया है। साहित्यकारों ने आत्मकथाओं में उन जमीनी सच्चाइयों का विश्लेषण किया है जिससे जीवन में ठहराव व गहराई संस्पर्शित होती है। आत्मकथाकारों ने नारी को अपने जीवन की आवश्यकता, अनिवार्यता के रूप में रूपायित किया है।⁵ साहित्यकारों ने आत्मकथाओं में 'स्व' को उद्घाटित करने की आन्तरिक विवशता से आत्मकथा लेखन सम्पन्न किया है। आत्मकथाओं में साहित्यकारों के व्यक्तिगत जीवन के पहलू स्वतः खुलते चले जाते हैं।

राजेन्द्र यादव जी ने दूसरों की दी हुई स्मृतियों को छीलकर अपने वास्तविक की तलाश का दूसरा नाम 'आत्मकथा' स्वीकारा है। अपने आत्मकथांश 'मुड़-मुड़ के देखता हूँ' के अन्तर्गत स्मृति खण्डों के अंशों को विवेचित किया है। तस्वीरों के माध्यम से अपने अक्स को पहचानने का उपक्रम राजेन्द्र यादव जी ने इस आत्मकथा के माध्यम से किया है। स्त्री पुरुष का आकर्षण सहज व स्वाभाविक होता है। यादव जी ने अपने अनुभव खण्डों का क्रम संधान करके आत्मनिरीक्षण किया है। स्त्री के प्रति पुरुष का मानसिक आकर्षण सार्वजनिक व सार्वकालिक सत्य है। पुरुष की जीवन साधना में स्त्री सबसे अधिक सहायक है। दाम्पत्य पूर्व सम्बन्धों के परिप्रेक्ष्य में राजेन्द्र यादव जी ने मीता के संग अपने सम्बन्धों का विश्लेषण बेबाकी से किया है। मीता के सम्बन्ध में यादव जी की अनुभूति प्रवणता का चित्र इस प्रकार है- 'यह थी भी दबंग और दुस्साहसी-घर भर से उसकी ही इच्छा आगरा के बाहर भी माँ को बताकर आती कि मेरे साथ जा रही है..... मैंने बोटल खोलने से पहले धीरे से पूछा, "सामने ये लोग हैं इनके सामने। उनका प्रतिपश्न था-तुम्हारे रिश्तेदार हैं क्या? नहीं, फिर भी उसने बात काट दी, "मेरे भी नहीं हैं।"..... हँसकर हमने घूँट भरे।"⁶

प्रेमी-प्रेमिका का प्रेम सम्बन्ध शाश्वत व सनातन

माना जाता है। प्रेम पात्र के प्रति निष्ठा का भाव राजेन्द्र जी के मन में विद्यमान था। लेकिन मीता ने जब वैवाहिक सम्बन्ध का प्रस्ताव रखा तो राजेन्द्र यादव जी ने अपनी भाव धारा को इस प्रकार सम्प्रेषित किया—“चौदह पन्द्रह साल की उम्र से मैं ही उसका एकमात्र भावनात्मक आधार रहा हूँ। क्या यह काफी नहीं। पति पत्नी बनने का आग्रह क्यों? ‘मैं तुम्हारी परिणिता बनकर रहूँ यह मेरा सपना कभी नहीं था.... इसके बाद भी अनेक बार हमने शादी की तारीखें तय कर ली। और उसने एक घर होने के सारे सपने सँजो लिए.... अपने इस विश्वासघात ने शायद मुझे ही बार-बार तोड़ा है।”⁷

मीता से न मिल पाने की विडम्बना का सशक्त प्रतिपादन राजेन्द्र जी ने किया है—“हम दोनों ही दो ऐसे स्वतन्त्र ध्रुव थे कि बीच का सेतु नहीं मिल रहा था.... मजबूरी यही थी कि अपनी कच्ची उम्र से ही हम एक दूसरे की चेतना का हिस्सा हो गये थे और किसी दूसरे की बात भी नहीं सोच पाते थे।”⁸

राजेन्द्र यादव जी ने आस्था और अविश्वास की आँख मिचौनी, सामाजिक व्यक्तित्व को लेकर विरक्ति, सम्बन्धों में स्थायित्वहीनता, एक दूसरे की खोज, प्रेमिका में अपनत्व का भ्रम, आदि विचारों के संगुम्फन में मीता के सम्बन्धों का पर्दाफाश किया है—“हमारे बीच वह क्या है हम एक छत के नीचे नहीं आ सके और आज भी एकान्त भोग रहे हैं हफ्तों साथ भी रहे हैं और बरसों असंवादी भी।”⁹

पुरुष व्यक्तित्व के अनुद्घटित आयामों को खोलते हुए रचनात्मक ऊर्जा का नवीनीकरण करके महिलाओं की संगति के सन्दर्भ में राजेन्द्र जी ने अपनी विचारधारा का सम्यक् निरूपण किया है—“मगर प्रारम्भिक देह जिज्ञासा की उम्र गुजरने के बाद वास्तविक सैक्स मेरी दिलचस्पी का केन्द्र कभी नहीं रहा। इसीलिए बीसियों सालों से भिन्नताएँ आज भी मेरा सहारा है। इसी भावात्मक अकुण्ठ मैत्री की चाह हमेशा बनी रहती है, वे पुरुष की अपेक्षा ज्यादा निर्भरणीय होती है।”¹⁰

महिला मित्रों के प्रति परिभाषना स्पष्ट करते हुए राजेन्द्र जी ने स्वीकार किया है कि दीदी मेरे हर सम्बन्ध

को भी संचालित कर रही थी और मीता से सम्मिलन की स्थिति में भी सहयोगी रही तथा कमल कश्यपन की मित्रता पर भी उन्होंने तूफान खड़ा किया। यादव जी ने कमल के साथ अपने सम्बन्धों को सूत्रबद्ध करते हुए स्पष्ट किया है—“जब कमल कश्यप मेरे साथ आकर रहने लगी.... अकसर वह मेरे कमरे में चक्कर लगाती..... मैं उन्हें अन्दर के अन्धेरो से बाहर निकालना चाहता था..... अब सहसा ही मेरा कमरा साफ और सलीके से रहने लगा।”¹¹ इस कमल प्रसंग पर दीदी से लेकर और मित्रों तक ने ऐसा हंगमा खड़ा कर दिया—सुशीला जी और भाभी जी ने तो घोषित कर दिया कि ‘राजेन्द्र जी का दिमाग खराब हो गया है।’¹¹

राजेन्द्र जी का महिला मित्रों के साथ पत्र-व्यवहार का क्रम निरन्तर चलता रहा। पत्रों के माध्यम से कीर्ति के प्रति राजेन्द्र जी की सहानुभूति, आश्वासन, आस्था, आत्मीयता सहज उद्भासित होती है—“कीर्ति वहीं भुवाली में थी डेढ़ वर्ष के बाद भी मैं कीर्ति को नहीं देखा था.... हम लोगों में आत्मीयता पनप आई थी।”¹³ “चलते समय कहा भी, “कीर्ति, तुम जरूर ठीक हो जाओगी। बीमारी को भी शायद तुम इसी तरह बहकाकर अपने पड़ोसियों पर डाल दोगी.... उसकी हँसी देर तक..... शायद आज तक गूँजती रही.....।”¹⁴

इस आत्मकथा के अन्तर्गत जीवन की भौतिकता व भावनात्मकता के समृद्ध होने के इतिहास को राजेन्द्र यादव जी ने रेखांकित किया है एवं अविश्वास व विश्वास को द्वन्द्वात्मकता को भी उकेरा है। अपने जीवन के महत्त्वपूर्ण क्षणों को पाठकों के साथ आबंटित करते हुए अपने को जिम्मेदारियों से भागने वाला इन्सान बताया है। राजेन्द्र जी ने मन्नू जी के साहस को स्वीकारने का परिचय इस आत्मकथा में विस्तारित किया गया है—“इस दृष्टि से कलकत्ता मेरा सबसे बड़ा उपचार केन्द्र रहा। इसे मैं मन्नू का असाधारण साहस ही कहूँगा कि उसने कलकत्ते के बन्द समाज में खुलेआम भी आजकल कोई नहीं जानता, मगर मन्नू बाई साब ने क्या सोचकर लंगड़े आदमी को चुना।”¹⁵

स्मृति का अवलम्बन लेकर गुजरे हुए अतीत को

राजेन्द्र यादव जी ने तरतीबबद्ध किया है। अतीत के उन अंशों को चयनित किया है जो उनके जीवन को गतिशील बनाये हुए हैं। राजेन्द्र जी ने अपने प्रति दूसरों के अविश्वास व स्वयं के विश्वास केन्द्र में 60 वर्षों का जीवन बिताया है। उनकी आत्मकेन्द्रिकता ने उत्तरदायित्वहीनता को प्रकट करते हुए प्रतिकूल परिस्थितियों में पत्नी के उपेक्षा भाव को उजागर किया है—“लेकिन मन्नू अपना सारा ध्यान घर में ही लगाती है और मेरा सारा ध्यान घर व अपने में ही केन्द्रित चाहती है अगर ऐसा नहीं तो उसकी उपेक्षा है.....।”¹⁶

भारतीय संस्कृति में परिवार को व्यापक फलक पर चित्रित किया गया है जिनमें गार्हस्थ भावना की पारिवारिक व्यापकता प्रकट होती है। पाश्चात्य संस्कृति के परिणामस्वरूप समाज में पति-पत्नी के मध्य स्थान निर्धारण का संघर्ष बना हुआ है। पत्नी पति की सहभागी के रूप में सम्बन्ध निर्वाह करना चाहती है, किन्तु समाज में पुरुष का दुहरा दृष्टिकोण सम्बन्धों में निरीहता उत्पन्न कर देता है। इस अवस्थिति को राजेन्द्र जी ने स्पष्ट अभिव्यंजित किया है—“मन्नू कहती है इसमें अहं तृप्त होता है..... ये ये बातें न हों तो बहुत ही अच्छे हैं मैं.... मान लेता हूँ कि उसके भाग्य में अच्छा पति पाना नहीं—एक बार अच्छा पति पाने की सलाह देकर सो जाता हूँ।”¹⁷

राजेन्द्र जी ने पारिवारिक नियन्त्रण हेतु बच्चों के पालन-पोषण व संरक्षण, भोजन-वस्त्र व्यवस्था आदि कार्यों से विच्छिन्नता का प्रारूपगत निरूपण किया है—“टिंकू की देखभाल से लेकर घर की जिम्मेदारी, उसने ही निभाई। कॉलेज, ट्यूशन टिंकू फिर अपना लिखना, मेहमानों मित्रों का आना जाना..... सभी कुछ तो उसी का जिम्मा था। मन्नू का विद्रोह तब युग शुरू हुआ। जब उसने पाया..... मैं घरेलू जिम्मेदारी से हाथ झाड़ कर अलग हो जाता हूँ।”¹⁸

पति पत्नी के सम्बन्धों की दृढ़ता का आधार एक दूसरे की भावनाओं का सम्मान करना है। राजेन्द्र जी ने मन्नू जी के व्यक्तित्व का विश्लेषण करते हुए स्वभावगत परिचय दिया है—मन्नू बहुत खुले दिल से हँसती है और

मुझे उसकी हँसी पसन्द है। उससे भी सहज कहानियाँ लिखती है एक के बाद दूसरी। पत्नी के स्वभाव में परिवर्तन की जिम्मेदारी राजेन्द्र जी ने स्वयं पर आरोपित की है। पत्नी से अलगाव के उपरान्त स्वयं से पत्नी को प्रतिदान न दे पाने की असमर्थता का उल्लेख किया है—“मन्नू ने पहले मेरी इन हरकतों को प्यार, सहानुभूति, सहिष्णुता से सुधारने या समझने की कोशिश की फिर विरोध या विद्रोह शुरू हुआ..... उसका प्रतिदान शायद मेरे लिए असम्भव है।”¹⁹

पत्नी से विलग होने पर राजेन्द्र जी ने भावधारा को विचारधारा में परिणित करना चाहा। राजेन्द्र जी ने मन्नूके स्वभाव की विराटता का प्रत्यंकन करते हुए जमीनी सच्चाइयों से जीवन में ठहराव व गहराई का भी चिन्तन मनन भी किया है। पत्नी के प्रति राजेन्द्र जी द्वारा किये गये अन्याय को अपराध बोध के रूप में रूपायित किया गया है। राजेन्द्र यादव जी ने अपनी जीवन-शैली में दोस्ती की अनिवार्यता पर बल दिया है तथा अपनी जिन्दगी को अन्याय के प्रति दस्तावेजित भी किया है—“आत्मकेन्द्रिकता ने न मुझे अच्छा पति रहने दिया, न पिता, न प्रेमी—सिर्फ मैं दोस्त ही अच्छा हूँ। क्योंकि दोस्ती किशतों में निभाई जाने वाले जिम्मेदारी है..... 24 घण्टों या पूरी जिन्दगी तो मैंने कहीं और दे रखी है वहाँ पता नहीं उसका कुछ बना है या नहीं।”²⁰

महानगरों में वासित पति-पत्नी के आपसी सम्बन्धों में बदलाव दृष्टिगत हो रहा है, जो बदलते हुए परिवेश का प्रतिरूप है। राजेन्द्र जी ने पारिवारिक तनाव को कम करने हेतु 42 साल की वैवाहिक जिन्दगी में अलग होने के स्वतन्त्र प्रयोगों पर भी कार्यान्वयन किया तथा पत्नी के जीवन में यन्त्रणा की पुनरावृत्ति का भी अवलोकन किया है—“आज तो बेटी भी कहती है कि आप लोगों को बहुत पहले अलग हो जाना चाहिए था। यह दो पीढ़ियों की मानसिक बनावट का अन्तर है।”²¹

राजेन्द्र यादव जी की पत्नी ने प्यार, सहानुभूति, सहिष्णुता से उन्हें सुधारने की कोशिश की तथा उनके विचार में राजेन्द्र जी की क्रान्तिकारी मौलिकता लम्पटता का विस्तारण करके वैचारिक भ्रष्टाचार में परिणित हो

गयी। मानवीय सम्बन्धों के समक्ष राजेन्द्र जी ने अपने बौनेपन का इजहार करके स्व को प्रक्षेपित करते हुए अपरिहार्य व अनिवार्य मानने के मुगालते का भी वर्णन किया है।²² अपने जीवन में रचना प्रक्रिया की अनिवार्य आवश्यकता पर बल देकर रातों की नींद, आँखों की रोशनी, दिमागी शान्ति का अमूर्तन किया है। पुरुष व्यक्तित्व के अनुद्घाटित आयामों को खोलते हुए घर की लालसा, निर्बन्ध उत्तरदायित्वहीनता, रचनात्मक ऊर्जा का नवीनीकरण, विरोधी सैक्स या महिलाओं की संगति के सन्दर्भ परिभावना स्पष्ट करते हुए अपनी विचारधारा का सम्यक् निरूपण किया है। राजेन्द्र जी ने दूसरों के अविश्वास व स्वयं के विश्वास के द्वन्द्व में 60 वर्षों का जीवन बिताया एवं जीवन की भौतिकता व भावनात्मकता के समृद्ध होने के इतिहास को रेखांकित करते हुए अविश्वास व विश्वास की द्वन्द्वात्मकता को भी उकेरा है।

सन्दर्भ-ग्रन्थ

1. कमलेश सिंह—हिन्दी आत्मकथा स्वरूप एवं साहित्य, नेशनल पब्लिशिंग हाऊस, दिल्ली, 1989
2. बैजनाथ सिंहल—हिन्दी विधाएँ स्वरूपात्मक अध्ययन, हरियाणा साहित्य अकादमी, चण्डीगढ़, 1988
3. विनीता अग्रवाल—हिन्दी आत्मकथाएँ : सिद्धान्त एवं स्वरूप विश्लेषण, सचिन प्रकाशन, नई दिल्ली, 1989
4. शान्ति खन्ना—आधुनिक हिन्दी का जीवनीपरक साहित्य, सन्मार्ग प्रकाशन, दिल्ली, 1943
5. विश्वबन्धु व्यथित—हिन्दी का आत्मकथा साहित्य, राधा प्रकाशन, दिल्ली, 1989
6. राजेन्द्र यादव—'मुड़-मुड़ के देखता हूँ', राजकमल प्रकाशन, नई दिल्ली, 2001, पृ. 115
7. वही, पृ. 116
8. वही, पृ. 121
9. वही, पृ. 122
10. वही, पृ. 123
11. वही, पृ. 104
12. वही, पृ. 105
13. वही, पृ. 108
14. वही, पृ. 44
15. वही, पृ. 48
16. वही, पृ. 127
17. वही, पृ. 44
18. वही, पृ. 129
19. वही, पृ. 99
20. वही, पृ. 18
21. वही, पृ. 130
22. राजेन्द्र यादव—एक दुनिया समानान्तर, अक्षर प्रकाशन, दिल्ली, 1961





Emotional Landscape Of The Characters In Stephanie Bishop's Novel The Other Side Of The World

□ Nand Lal*

□ Prof. (Dr). P.K. Jain**

ABSTRACT

Stephanie Bishop, one of The Sydney Morning Herald's Best Young Australian Novelists is a writer of the modern age. The Other Side of the World" searches into the complexities of love, marriage, and the pursuit of happiness. Stephanie Bishop's evocative prose captures the emotional landscape of the characters and explores the tensions between dreams and responsibilities, as well as the yearning for a place to call home.

Throughout the novel, Bishop weaves together themes of longing, displacement, and the search for personal fulfillment. The vivid descriptions of both England and Australia provide a rich backdrop for the characters' internal struggles and external journeys.

Key words: longing, displacement,

Introduction

Stephanie Bishop's novel. The other side of the world, is garnering much praise amongst critics and readers. Expressing the theme of the name, longing, identity and love Bishop presents the story of a Charlotte a wife and mother who reluctantly agrees to emigrate from England with her husband. Henry, a British Indian in search of a fresh start in this sunny premises of Australia. Bishop's poetic description is admirable. Bishop vis-

ited in 'The other side of the world trust expectations and responsibility within a family, Despite the strong themes the story lack cohesiveness. The unusual elements contrived and distracting, although there was an oddly satisfying.

The parts of the story that explored Leon's psychotic were interesting, however there is a thin line between creating a plot point and conflating certain behaviors with a particular mental illness when you start to

* Research Scholar, Department of English Literature, A.P.S.U. Rewa

** Supervisor Govt. P.G. College, Satna

get into the territory of generalizations without clear expectations.

In this novel Bishop illustrates the deep ambivalence one human feels towards marriage and motherhood with breath taking insight. Bishop skill as a writer is unquestionable. She has a poet eye for the world particularly landscape and her evocation of 1960,s Cambridge and Perth.

Charlotte is struggling with motherhood with the changes brought on by marriage and parenthood with newer having the time or energy to paint. Her husband Henry can not face the thought of another English winner.

‘The other side of the world’ is an exquisite mediation on motherhood, marriage and the meaning of home. The novel, Bishop’s second, is a rich period piece that captures an era when “every man and his dog” seemed to be moving to Australia as the country sought to swell its population by offering assisted passage to Britons who were “healthy and of good character.” Staring at the brochure, Henry “finds himself filled with a strange nostalgia-for the light, the color of the sky, as if he’d already been there, to Australia.”

In fact, the picture makes him think of his childhood in India, before the war, before he was sent to England. Nostalgia is a recurring motif in this novel, and Henry and Charlotte are both, in their own ways, already mourning their pasts before they embark on their future. Henry, when Charlotte first meets him, is literally surrounded by books, “piled in a circle around the armchair like a corrugated fortress.” A dreamy sort, he is predisposed toward nostalgia. Even when he reads poetry, he “prefers the memory of a

poem to the actual reading.”

Charlotte’s initial loss is of herself: A talented artist, she now struggles to paint. Sleep-deprived and disoriented, she has lost track of time and language and has withered physically, with “grey-brown circles under her eyes” and a “yellow wing” to her skin. She stares at the letter announcing scholarship to the Royal College of Art that she was awarded at age 17 “as if it were a riddle. A code for a past life now irretrievable”.

The couple’s problems multiply under the southern sun. Charlotte, deeply homesick, meets an attractive male suitor. As an Anglo-Indian, Henry is undermined by racism in casual encounters and at the university where he is a lecturer. Wherever you go, there you are, as the saying goes; and in Perth, Charlotte reflects that they are both nostalgic, this time for “the good life.

Conclusion

Stephanie Bishop has been written three novels which reveal different belief and brooding. The novels are meaningful which highlight some families’ problems like lack of understanding and homesick. In other words, problem of migration to one country to another country and then remember always about homeland or native land. Another issue which is described is incomplete love and promise.

The Other Side of World describes crisis of woman, problems of losing oneself in marriage and motherhood and difficulties of adjusting to a relocation of one’s life.

References

Bishop, Stephanie (2016), *The other side of the world*.
Bishop, Stephanie. *The Other Side of the World*. 2016.
Headline Publishing Group.





Blend of Humour and Pathos in ‘Dream Children’ by Charles Lamb

□ Dr. Usha Sawhney*

ABSTRACT

This study analyses and comprehends the humour in Charles Lamb’s essay ‘Dream Children’. This work proves to be a wonderful example of creating balance between Humour and Pathos. He is somewhere found to be lost in humour and somewhere immersed in grief. Charles Lamb’s humour is a blend of laughter and tears. It is somewhat similar to Pathos. He used Humour as his saving grace. It detaches him from sensing the negatives and ills of the mankind. Lamb acquired it with dispassionate and artistic instincts which brought out his emancipation. Lamb held a strong position as a humourist, it wasn’t easy to usurp it. Lamb’s style existed in his way of expressing the humour. He often interrupted a grave discussion with laughter. This essay is decorated with all shades of humour and fragile irony at the same time. Pathos was an essential aspect of his humour. It is a consciousness out of the pathetic circumstances of his life that made him laugh. He laughed so as to safeguard himself from weeping. Nostalgia and melancholic longing are often observed behind his laughter. In short Lamb’s humour is a blend of ‘Joy and Tears’. In dream children, Charles Lamb depicts every emotion of his life in a very simple manner. He has shared both happy and sad moments equally. Laughter is followed by tears of sympathy in many of his essays. In others, we have both these elements coexisting in such a manner that Pathos and Humour can be observed as the two aspects of the same passion.

Keywords: *Autobiographical familiarity, Variety of theme, Experiences of life humanitarian, Laughter Tears, Dispassionate, Emancipation, Emotion, Sympathy Humour and Pathos.*

* Assistant Professor, Department of English, SMP Govt. Girls PG College, Meerut
Mobile: 7618180707, Email ID: usha.sawhney01@gmail.com

Aim of the Study

The aim of this research is to signify Charles Lamb's humour and pathos. Lamb's essays reveal touching pathos and humour both at the same time and in an equal capacity which differentiates him from the essay writers of his time and after his time as well. He is considered as the most original humorist of all. It is the humour that comes out of his life itself which is presented in his essay with a variety of styles. This same humour and also pathos has been experienced in his life. He never cherished any bitter feeling in his heart rather he saw his life with a touch of comedy, in steady way and as a whole. He is good at extracting comedy from the meanest stuff of human nature. He believed in those plays with the elements of life which creates a fantastic world of its own. His essays are full of absurd details, funny situations, puns and boisterous laughter. The terms wit, humour and fun are often confused but they are really different in meaning. The first is based on intellect, the second on insight and sympathy, the third on vigour and freshness of mind and body respectively. A good balance had been found between the humour and pathos in his essays. He was conscious of his pathos of his life which has played a significant aspect of humour, in his essay.

Introduction

Humour is a literary tool that makes audience laugh or it induce amusement or laughter into the reader. In Charles Lamb's essays' humour plays a vital role. Lamb often brings out both the sides of a coin. One of the sides is 'Laughter' and the

other side is 'Pathos'. In his essay, 'Dream Children', Lamb talks about personal emotions, that is, the sorrows and joys. In day to day life, one experiences giggling or laughable moments especially when one talks about fun and joy situations, which is also known as Humour.

Pathos means to create a sad emotion which means 'Pain' that leads to trouble and finally which gives birth to satire. Charles Lamb quotes examples of heartbreak in his essay. Lamb followed the rhythmic style in writing essays. His essay reveals the eloquent style of authors like Montaigne and Cowly. Pathos is highlighted through the use of proper language, sound diction, and an apt explanation of images to create an emotional outburst inside the reader. The most common types of pathos are 'anger' at social injustice, 'sympathy' for another misfortune or 'laughter' at a humorous or illogical state of affairs. Unlike logos, pathos appeals rely heavily on emotional manipulation. Pathos can trigger any kind of emotions in the reader beginning from sadness and reaching upto anger even. Pathos, or the appeal to emotion, means to persuade an audience by purposely evoking certain emotion to make them feel the way the author wants them to feel.

Author has made deliberate word choices, use perfect and meaningful language, and floats appropriate examples and stories so that required emotions can be evoked.

In his essay "Dream Children", Lamb discusses about personal unhappiness and cheerfulness. He provides expression to his unfulfilled longings and desires.

Lamb's essays touch pathos and humour, in a way that it enables him to detach himself from the painful realities of his life. He never cherished any bitter feeling in his heart rather he saw his life in a view of comedy, in steady way and as a whole. He drew out comedy of the meanest stuff of human nature. He believed in the art of living which talks about the laments of life creating a happy-go-lucky world of its own. His essays are full of absurd details, funny situation, puns and boisterous laughter. In the introduction to their edition of his essays of Elia; Hallward and Hill pointed out "*The terms Wit, Humour and Fun are often confused but they are really different in meaning. The first is based on intellect, the second on insight and sympathy, the third on vigour and freshness of mind and body*".

There was a good balance between the two in his essays and pathos which is a significant aspect of humour, it was artistically woven. He was conscious of his pathos of his life which was reflected in the form of humour in his essays. His 'Dream Children' is a notable matter of humour and pathos. Lamb was a strong person and a good author as well blessed with a gift of humour that enabled him to detach himself from the harsh realities, and build a new world of humanity in which one can find a soft reflection of the real happenings or the real world.

Lamb's humour was not something with a low importance. But the plucking of the flower from the nettle of peril and awe were painted structurally. In fact, Lamb's humour and Pathos imprints different shapes in

different essays. In any well written and drafted literary piece humour is added to and followed by pathos. Lamb's widowhood and parenthood both arouse joys and sorrows. But the most excited and thrilling source of humour is his fictitious development of the characters of children. Actually, the sub title of the essay- 'A Reverie' truly means 'a day dream' or 'a fantasy', prepares us for the pathos of the return to reality although the essay begins on a deceptively realistic note. Lamb himself characterizes his own writing style as a 'Self-pleasing quaintness.' 'Dream children - A Reverie', lets the reader comprehend all Lamb's strength as an essayist. Though, it is short but truly effective in encircling a variety of moods.

Review of Literature

Dream-Child: A Life of Charles Lamb by Eric G. Wilson, Yale University Press, 521pp.

Charles Lamb often complained of not being able to think on his own. "I dare not think, lest I (should think) wrong, " he told Dorothy Wordsworth in 1805, when his sister, Marry, disappeared once more into the local madhouse " I am like a (fool, bere) ft of her co – operation". The death in 1834 of Coleridge, his close confidante since their school days, felt like the end of thinking altogether.

This article by Stephen Gilbert was first published by The Enfield Society in newsletter 182 , summer 2011

"I shall do very well. Enfield is beautiful" (Charles Lamb, 1828)

Charles lamb, who grew up close to Fleet Street, is famous for his "Essays of Elia

“and “Tales of Shakespeare“(1775-1834), the latter written for young readers with his sister Marry (1764-1847) . In 1827 they moved to Enfield, where Charles hoped that rural fresh air and quite would be better for Marry. In letters to his many of these can be seen on the Enfield Society heritage walks around Enfield Town and Church Street Edmonton.

Use of Imagination

Lamb courted Ann Simmons but he could not marry her in her real life. He also was fond of children and wanted to have his own but could not have any. Therefore, he portrays a real pathetic description by the end of his essay. This can be understood by the following words that he tries to mention in front of his Imaginary offspring:

“We are nothing; less than nothing, and dreams. We are only what might have been, and must wait upon the tedious shores of Lethe millions of ages before we have existence, and a name”.

–Alice, “Dream Children; A Reverie”

The big revelation takes place in this essay when the disembodied voice of Alice is made to utter these lines. Elia realizes that as he does not have his own children, he is simply left with an option to dream of his Imaginary children. In Greek mythology, Lea is a river in the underworld made related and connected to the oblivion. Lamb uses this very analogy so as to create these unreal children in a kind of purgatory of his Imaginations.

He steps into the realm of imagination and develops the stories in the presence of his imaginary beliefs. He narrates his

childhood days of Mrs. Field, his grandmother and John Lamb, his brother. Even though he was surrounded with the bitter realities of life, he does not miss to allow the eyes of the readers with a joyous shine. Death, separation and distress all inject us with long standing sorrows into our heart. Mrs. Field died of Cancer and John Lamb also passed in prematurity but still Lamb didn’t stop looking at the optimistic sides of the life. In his real life, Lamb loved Anny Simmons but could not marry her. He also wished to have children but could not fulfill that wish too. Due to such life experiences, he draws an extremely sympathetic note towards the end of his essay and also does not forget to maintain a light mode in his writings.

The essay is a superb specimen of personal or subjective essay, which had blended ‘fact’ and ‘fiction’ both at the same time. The essay justifies the day-dreaming or fantasy, through which it can be observed that the author at times becomes a huge nostalgic kind about his early life. He goes back to his past life along with remembering and recalling his near and dear ones. Dream Children is the reverie of a man who possessed truly sensitive and intensely humanitarian understandings but had to lead a life full of tragedies.

This essay is an example of a fair reverie because it consists of a fanciful or imaginary structure of his conversations with the imaginative children, those he never had and, therefore, they have been addressed as ‘dream children’.

The essay talks at large about the

reminiscences and anecdotes. Lamb recalls the life of his grandmother which was kind of lonely in real sense. He goes back to recalling the memories of his own early boyhood, wherein, recollections of the memories of his brother John come into writing of the essay. He gives a worthy shape to his unfulfilled paternal longings. Pathos is the keynote of his essay. There is an overbrimming writing of dreamy reminiscence and reflection which augments the pathos. The element of humour which is a characteristic of most of the essay of Lamb, is not absent even from this essay with a genuine pathos in it. The ways the children respond to their father's statements are humorous, irrespective of the fact that they are imaginary.

Charles Lamb became famous as the prince amongst the English essayists. His essays are known as the finest of its kind in English Prose. He brought the finest qualities of Romanticism to the genre of prose into literature. Lamb's readers appreciate him for being a wise person, full of humanity, his art of penning genial humour, also the profound Pathos, his sweet nature and cool temperament and above everything, for his writing style. Charles Lamb unites many of the characteristics of each of this writers – refined and wonderful taste of humour, a genuine and affable existence of pleasantry and heart touching pathos. His fancy is understood by extreme delicacy and tenderness; and even his conceits are wrapped up with human feeling and true passion. Lamb's sweet and charming personality reflected in his essay. Apart from

these biographical details Hill revealed in his essays, "the man himself is more than reflected in his work."

The main themes in "Dream Children: A Reverie" are imagination and dreams, nostalgia and regret, and identity and storytelling.

Imagination and Dreams

Elia's vivid imagination provides him with both comfort and pain, an escape from reality that feels all too brief. This attribute is the one which expresses the importance of fantasy and its resulting into liveliness.

Nostalgia and Regret

In telling the most cherished memories of his childhood, Elia is in turn reminded of the grief and guilt that inevitably follow. No one can say that there were not any pains, sorrows and tragic incidents in one's childhood. But the important part to be looked upon here in this essay is about changing the pain into humour through imagination. Still, while remembering the past, it leaves a nostalgic feel and somehow, overpowers with regretting as well.

Identity and Storytelling

Through the persona of Elia, Lamb discloses the details of his own life while crafting a tale that function independently. Lamb has used a character with this name so as to hide the originality of his life experiences but making it an autobiographical note as well.

Humour is a literary tool that makes readers laugh and get amused, or that intends to induce laughter or amusement. Its purpose is to provide a break from the pain, monotonous feel, boredom, and tedium, and

it pushes the readers' nerves to find some relaxation. The writer has used different techniques, tools, words and even proper complete sentences in order to inculcate lighter, refreshing and funny sides of life. Humor is often found in literature, theater, movies and advertising, where the major purpose is to make the people happy and feel entertained. Pathos is an essential aspect of the humour that Lamb brings into his writing. It is his own consciousness regarding the pathetic situations in life that introduced him to a laughing. He laughed to get saved from weeping due to the pains accruing in his life. Humour may be described as an extreme sensitiveness to the true proportion of things and pathos that appeals to our feelings of compassion and evokes sympathy. His humour makes for a sane appraisal of life. He does not jest with life, he cannot, for he has known all that is grim in life, but his humour relieves him of the painfulness and tedium of life. Charles Lamb very simply depicts every emotion of his life. In which he has shared both happy and sad moments. We find a cautious meaning of these two humour and pathos in the in his work. Laughter is followed by tears of sympathy in many of his essay.

Blending of Humor and Pathos

Lamb's humour is a blend of laughter and tears.

"Humour might be defined as extreme sensitiveness to the true proportion of things" and, "the power of imaginatively acknowledging the multiform aspects of the problems of life and thus getting oneself unfixed from one's own over-certainty and

smiling at one's own over tenacity".

With Charles Lamb, humour and wit is usually associated to pathos. The undercurrent of pathos always flows humorously through his wit, fun, playful fancy and whimsical exaggerations. Wit is immensely based on the intellectual comprehensions of things that project the ability to recognize subtle resemblance in those things that are not commonly associated. The series of portraits that he has created has a Hogarthian richness, but kept untouched by the satire of Hogarth, gives a clear picture of wit.

Dream Children is a broad picture of lively sketches of Lamb's grandmother and his elder brother. He turns no stone unturned in narrating the pathos in their lives. The visibility of gaiety of Lamb is mostly based upon heart-touching memories.

In this essay, Lamb unfolds the idea about how a fragile, poignant moment is transmuted into a pathetic reverie. Fun is basically an innate tendency to run under the pains existing in the lives of human beings. It also is to presume that everything around us is formed for our jest, sport and amusement, even if it's a real pain or a true tragedy. Fun transforms into humour when there is a mixture of reflection.

Lamb's strong urge for the freedom and his honest interest in life are expressed quite superbly in Dream Children and at the same time his agonies are also portrayed those are being denied the natural joys and desires of life. He was totally conscious of the morbid melancholy, loneliness and traumatic experiences but his manly spirit kept on

building up the strength to be a gay at the exterior so as to simply unwelcome undesired sympathy.

His simplicity watched the world with the spectacles of spreading warmth and affection both. He also observed the world at large comprehending their sorrow, which made his heart weep. He overlaid the pathos with fun and wit so that he can exhibit his own identity as a strong individual instead of being sentimental. These facts are absolutely evident in his address to the India House, where he confesses “*unhealthy contributor to my weal. Stern fosterer of my living farewell! In thee remain, not in the obscure collection of some wondering book sellers, my works!*”

Lamb’s grandmother, his elder brother, might-have-been wife and dream children all are treated with a sympathetic approach along with a sensitive touch. Charles Lamb is a great and an effective essayist of English literature. His contribution into literature by providing fine English essays is to be remembered forever. His writing style comprising of strong humor and true pathos makes him as an immortal one in the history of English essay. Lamb’s essays are quiet personal and with a reflection of autobiographical note. They reflect the grandeur of nobility in his soul. Charles Lamb is known as the Prince of English essayists.

Conclusion:

In the essay Dream Children, Lamb has very well portrayed the conscious self of his own personality. He has elaboratively talked about the Pathos of his life which was impressively reflected in the form of humour.

The essay is a proof of perfect fantasy. His idea of phantasm through this essay helps him in revealing most sincerely the deeper side of his mind.

It exhibits the nostalgic effect for what might have been and determines to “*wait upon the tedious shores of Lethe for millions of ages*” before “*they can have an existence and a name*”. With a heartfelt grave feelings and emotions Lamb describes: “*The children of Alice call Bart rum father*” humour and pathos mix up effectively and perfectly when Lamb’s dream children utter: “*We are nothing; less than nothing, and dreams. We are only what might have been.*”

He possesses a great quality of expressing Humour in a way that it enables him to dissociate himself from the true world. He builds up a new world of humanity in which people can observe slight picture or reality.

References:

- <https://www.gradesaver.com/Charles-lamb-essays/study-guide/summary-dream-children-a-reverie>.
- <https://www.thefreshreads.com/dream-children/>
- <https://www.litgalaxy2019.com/Dream-children-a-reverie-critical-analysis-Charles-lamb.html>.
- Carter, Ronald, and McRae, John: Literature in English: Britain and Ireland, Pearson Education LTD, England,2004.
- <https://www.azquotes.com/author/8423-charles-lamb/tag/dream>.
- <https://www.lkouniv.ac.in/site/writerddata/sitecontent/202004201521035216onkar-eng-dream-cildren.pdf>.
- <https://www.avinashigasc.in/learning-materials/files/128-prose%2011-unit%20111%20-%20Dream%20children%20-%20Charles%20Lamb.pdf>





ओमप्रकाश वाल्मीकि की कहानी सलाम में दलित चेतना

□ डॉ० प्रसेन जीत सागर*

शोध-सारांश

ओमप्रकाश वाल्मीकि चर्चित साहित्य हैं। 'सलाम' कहानी में उन्होंने भारतीय समाज में प्रचलित परम्परा और प्रथा के अमानवीय पहलुओं को उजागर किया गया है। समाज में गहरी पैठ रखने वाली जाति प्रथा और वर्चस्व की सोच को उजागर किया गया है। यह कहानी असमानता, अस्पृश्यता, भेदभाव, अपमान एवं जातिगत वर्चस्व की धिनौनी मानसिकता को बदलने तथा समतामूलक भारत के निर्माण की आकांक्षा को अपना लक्ष्य बनाती है। 'सलाम' कहानी में जातिगत संस्कारों पर चोट की गयी है। ओमप्रकाश वाल्मीकि ने 'सलाम' कहान के माध्यम से समाज और साहित्य को चुनौती देने का काम किया है। समाज में प्रथा के नाम पर 'सलाम' जैसी अमानवीय और अपमानित करने वाली प्रथा प्रचलित है। लेखक ऐसी प्रथाओं को अपमानित और आत्मविश्वास तोड़ने की साजिश मानता है। ओमप्रकाश वाल्मीकि की कहानी दलित जीवन की संवेदनशीलता और अनुभवों की कहानी है। यह कहानी ऐसे यथार्थ से साक्षात्कार कराती है। जहाँ हजारों साल की पीड़ा अंधेरे कोनों में दुबकी पड़ी है। यह कहानी दलितों के जीवन संघर्ष और उनकी बेचैनी का जीवन्त दस्तावेज है। इसमें दलित जीवन की व्यथा, छटपटाहट, सरोकार स्पष्ट रूप से दिखाई देता है। वर्ण और जाति समाज की सबसे बड़ी जड़ता रही है। वर्ण और जाति आधारित व्यवस्था को नकारकर समतामूलक समाज निर्मित करना दलित साहित्य का मुख्य स्वर है।

ओमप्रकाश वाल्मीकि एक ऐसे दलित कथाकार हैं जिनकी कहानियाँ कई दशकों से निरन्तर पत्र-पत्रिकाओं में प्रकाशित होती रही हैं। उनकी अपनी एक अलग पहचान है। ओमप्रकाश वाल्मीकि ने अपनी कहानियों में समाज के यथार्थ को बेझिझक अभिव्यक्त किया है। कहानियों की भाषा-शैली बेजोड़ है। उनकी कहानियों में दलित

उत्पीड़न की मानसिक, शारीरिक, सामाजिक और आर्थिक स्थितियाँ उभरकर सामने आ जाती हैं। उनकी कहानी पढ़ते हुए सम्पूर्ण दृश्य सामने आ जाता है जो कहानी को महत्त्वपूर्ण बना देता है। उनकी कहानियाँ गहरा सन्देश छोड़ जाती हैं। वास्तव में साहित्य का महती कार्य यह है कि समाज के हर उस रूप को उजागर करना जो समाज

* असि. प्रो. (हिन्दी), डॉ. राजेश्वर सेवाश्रम महाविद्यालय, ढिंढुई, प्रतापगढ़ (उ.प्र.)-230138
मो.: 9450021157, ईमेल : prasenjeetsagarhindi@gmail.com

में व्याप्त है। जिससे समाज में व्याप्त असमानताओं और विसंगतियों का निराकरण हो सके। ओमप्रकाश वाल्मीकि ने अपनी रचनाओं से हिन्दी दलित साहित्य को समृद्ध किया है। उनकी ज्यादातर कहानियों में दलितों की यथार्थ स्थिति झलकती है तथा आक्रोश का स्वर फूटता है। विपरीत स्थितियों में भी दलितों को प्रेरणा देने में सफल रहते हैं। दलितों के प्रति उपेक्षित व्यवहार को अपनी रचनाओं के माध्यम से हिन्दी दलित साहित्य में प्रासंगिक बनाया और साहसिक ढंग से दलित के सामाजिक यथार्थ को सामने लाया और दलितों को प्रेरित करने में भी सफल रहे। महात्मा बुद्ध, कबीर, रैदास, ज्योतिबा फुले, पेरियार, डॉ. अम्बेडकर आदि के विचारों व साहित्य ने इन्हें प्रेरित किया तथा पूरे शोषित वर्ग की पीड़ा को निरन्तर अभिव्यक्ति करने का संघर्ष जारी रहा। इन कहानियों में दलित विवश है, अन्याय और अत्याचार के दुखों को सहता है। दलित उसे भोगता है, परन्तु वह इन स्थितियों को बदलने में असहाय हो जाता है, परन्तु इन दलित कहानियों में छटपटाहट, प्रतिरोध और शोषक वर्ग के खिलाफ खड़े होने की चेतना आवश्यक है। हिन्दी दलित साहित्य में सातवें दशक से दलित कहानियों का आगाज होता है। ओमप्रकाश वाल्मीकि ने माना है कि इस दौर की कहानियों को हिन्दी सम्पादकों ने प्रकाशित करने में विशेष रुचि नहीं दिखाई है फिर भी दलित कहानीकारों ने अपनी रचनाकर्म को एक आन्दोलन की तरह जारी रखा। उन्होंने हिन्दी दलित कहानियों के प्रारम्भिक दौर की समस्याओं को रेखांकित किया है। 'हिन्दी दलित कहानी की यह यात्रा सहज और सरल यात्रा नहीं है। लम्बी संघर्ष यात्रा है, जो सातवें दशक से नवें दशक तक काँटों पर चलते हुए लहलुहान होकर भी अपने विस्फोटक तेवर की पहचान बनाने में सफल रही है। दलित कहानी ने समस्याओं से मुठभेड़ की है। अपने सर्जनात्मक, आक्रोशित स्वर को यथार्थ की भूमि पर खड़ा करके बदलाव के नये आयाम स्थापित किये हैं। यथार्थ की संघर्षपूर्ण स्थितियों, सामाजिक विषमताओं, भेदाभाव, अन्तर्विरोधों को चित्रित करने की प्रवृत्ति उसने किसी दबाव या प्रतिक्रिया के तहत ग्रहण नहीं की है। बल्कि

यह उसका अपना स्वाभाविक और वस्तुनिष्ठ स्वरूप है। आवेगपूर्ण विरोध के द्वारा परिवर्तन की पक्षधरता उसका जीवन मूल्य है।'¹

दलित साहित्य में कविता के बाद जिस विधा का सृजन सबसे ज्यादा हुआ है वह है कहानी। दलित साहित्य का सर्वप्रथम आगाज मराठी साहित्य में हुआ। डॉ. अम्बेडकर के आन्दोलनों से दलितों में एक नयी चेतना पैदा हुई। जिसके परिणामस्वरूप दलित साहित्य का सृजन हुआ। जो मानवीय सरोकारों की अभिव्यक्ति का माध्यम बना। हजारों साल से मूल बने दलितों को वाणी मिली। शिक्षा के अधिकारों से रूढ़ियों और आमनवीय परम्पराओं को नकारने की ताकत पैदा हुई। उस दौर में जगह-जगह सम्मेलन, आन्दोलन तथा जल से हो रहे थे, यह दौर इंकलाब का दौर था। इसी दौर में दलित रचनाकारों ने मुखर होकर स्वाभिमान और अस्मिता की लड़ाई को लड़ने का वीणा उठाया।

वरिष्ठ कथाकार ओमप्रकाश वाल्मीकि के विचार में हिन्दी दलित कहानी का समकालीन परिदृश्य आठवें और नवें दशक में तेजी से उभरता है जिसमें अनेक दलित कथाकारों ने अपनी मजबूत उपस्थिति दर्ज किया। "नवें दशक की दलित कहानी में जहाँ भारतीय गाँव में व्याप्त वर्ण-व्यवस्था और सामन्ती-व्यवस्था में पिसते दलितों की हाहाकार है, वहीं छोटपट्ट शहरों, महानगरों में बसे सरकारी नौकरियों में जीवन-निर्वाह करते अधिकारियों, कलर्कों, कर्मचारियों की व्यथा-कथाएँ हैं, साथ ही दलितों में उभरते आक्रोश, विरोध, संघर्ष की तीव्र चेतना छवि भी है। जो बदलाव का संकेत है।"²

हिन्दी दलित कथाकारों को 'हंस' (सं. राजेन्द्र यादव) ने एक मजबूत मंच दिया। नवें दशक में ओमप्रकाश वाल्मीकि, मोहनदास नैमिशराय, श्यौराज सिंह, बेचैन, सूरजपाल चौहान, डॉ. सुशीला टाकभौरैआदि की कहानियाँ हंस में छपीं। अन्य पत्र-पत्रिकाओं- 'लोकमत समाचार', 'राजस्थान-पत्रिका', 'कथानक', 'इण्डिया टुडे', 'वसुधा', 'पश्यन्ति', 'संचेतना', 'दस्तक', 'युद्धरत आदमी', 'दैनिक ट्रिब्यून' आदि ने हिन्दी दलित कहानियाँ प्रकाशित की। अनेक कथा संकलन भी आये।

ओमप्रकाश वाल्मीकि की कहानियाँ दलित सन्दर्भों से जुड़ी हैं। दलित जीवन के यथार्थ को अभिव्यक्त किया गया है। ये कहानियाँ मर्मस्पर्शी हैं, सामाजिक व्यवस्था के प्रति गहरा आक्रोश है। इनकी कहानियों में तर्क, विचार, अनुभव, सुख, दुख, संघर्ष तथा इनका तेवर तीखा है। ओमप्रकाश वाल्मीकि की चौदह कहानियों का संग्रह 'सलाम' की भाषा, शिल्प, कथ्य, सौन्दर्य पाठक को आकर्षित करते हैं। इनकी कहानियाँ समाज के यथार्थ को उजागर करती हैं और सवाल खड़ा करती हैं।

इस संग्रह की पहली कहानी 'सलाम' एक अच्छी कहानी है। इस कहानी का नायक हरीश भंगी समाज से सम्बन्धित है। पूरी कहानी का ताना-बाना हरीश के विवाह के चारों तरफ बुना गया है। कमल उपाध्याय अति उत्साह में हरीश के साथ हरजगह मौजूद था। वह केवल उसकी बारात में ही शामिल नहीं होता, बल्कि घर-परिवार के सदस्य की तरह सब जगह लगा रहता है। हरीश और कमल के सम्बन्ध ही कुछ ऐसे थे। हरीश की बारात देहरादून से मुजफ्फरपुर के पास के एक गाँव में पहुँचती है। सुबह उठते ही कमल चाय की दुकान पर पहुँच गया। दुकानवाला यह जानकर कि यह देहरादून से जुम्मन चूहड़े के यहाँ बारात में आया है, तो चूहड़ा (भंगी) ही होगा। कमल को चाय देने से मना कर देता है, यहाँ उसे अपमानजनक स्थिति से गुजरना पड़ता है। चाय वाला उसके साथ भेदभाव पूर्ण व्यवहार करता है। "यहाँ चूहड़े-चमारों को मेरी दुकान में तो चाय न मिलती... कहीं और जाके पियो!" तो कमल उससे जाति पूछ लेता है इसके बाद चाय वाले का संवाद इस प्रकार है। चाय वाला कमल के ऊपर भभक पड़ा, "मेरी जात से तुझे क्या लेना-देना। अब चूहड़े-चमार भी जात पूछने लगे.... कलजुग आ गया है कलजुग।" "हाँ! कलजुग आ गया है, सिर्फ तुम्हारे लिए, तुम अपनी जात नहीं बताना चाहते हो, तो सुनो-मेरा नाम कमल उपाध्याय है। उपाध्याय यानी ब्राह्मण।" कमल ने आँखें तरेर कर कहा। "चूहणों की बारात में बामन?" चाय वाला कर्कशता के साथ हँसा, "शहर में चूतिया बणाना..... मैं तो आदमी कू देखते ही पिछाण (पहचान) लूँ..... कि किस जात का है।" चाय

वाले ने शेखी बघारी।"³

'सलाम' कहानी भंगी जाति में प्रचलित शादी के समय अपमानित और निन्दित करने वाली 'सलाम' प्रथा को तोड़ती है। इसमें समस्याएँ आती हैं। एक तो समाज में व्याप्त सामन्ती रिवाज विवाह के बाद नवविवाहित वर-वधू को गैर दलित के दरवाजे पर सलाम करना होता है। यह रस्म दूल्हे और दूल्हन दोनों को अपनी-अपनी ससुराल में निभाना पड़ता है। लेखक ने कहानी के नायक हरीश के माध्यम से दलितों को अपमानित और आत्म-सम्मान को ठेस पहुँचाने वाली रीति को तोड़कर स्वातन्त्र्य चेतना का सन्देश दिया है। रांघड़ समुदाय के बल्लू रांघड़ जब ब्राह्मणवादी व्यवस्था को टूटते देखता है, तो जुम्मन के घर जाकर पूरे बारातियों के सामने डाँटता है। "जुम्मन तेरा जंवाई अब तक 'सलाम' पर क्यों नहीं आया। तेरी बेटी का ब्याह है तो हमारा भी कुछ हक बनता है। जो नेग-दस्तूर होता है, तो निभाना ही पड़ेगा। हमारी बहू-बेटियाँ घर में बैठी इन्तजार कर रही हैं। उसे लेके जल्दी आ जा.....।"

जुम्मन ने सिर पर लिपटा कपड़ा उतार कर बल्लू रांघड़ के पाँव में धर दिया, "चौधरी जी, जो सजा दोगे भुगत लूँगा। बेटी कू बिदा हो जाण दो। जमाई पढ़ा-लिखा लड़का है, गाँव-देहात की रीति ना जाणे है।"⁴

कहानी का दलित पात्र हरीश 'सलाम' की प्रथा को इन्कार करता है तथा अपने लोगों को समझाता है कि मैं इस रिवाज को आत्म-विश्वास तोड़ने की साजिश मानता हूँ। यह सलाम की रस्म बन्द होनी चाहिए। 'सलाम' दलितों में चली आ रही प्रथा को केन्द्र में रखकर लिखी गई कहानी है।

जुम्मन एक सरकारी कर्मचारी है। उसने अपनी बेटियों को शिक्षित किया है। वह एक जागरूक दलित है। वह जाति की पीड़ा से अपनी सन्तानों को मुक्त करना चाहता है। वह बल्लू रांघड़ के आगे गिड़गिड़ाता जरूर है, लेकिन अपने दामाद और बेटी के साथ खड़ा हातो है। वह जात-पाँत के कुँ में अपने बच्चों के ढकेलना नहीं चाहता है। इस पर बल्लू रांघड़ गुस्से से फनफनाता है और कहता है "कच्चा कबी बी हंस ना बण सके है।"⁵

यह बिल्कुल सही है कि कौवा कभी हंस नहीं बन सकता, परन्तु कहानी से स्पष्ट हो जाता है कि कौवा कौन है? और कौन हंस? प्रसिद्ध कथाकार राजेन्द्र यादव ने इसे “ब्राह्मणवाद के विरोध की कहानी कहा है।”

दलित और गैर-दलित और गैर दलित के बीच सम्बन्ध सिर्फ दुश्मनी और ऊँच-नीच का नहीं, बल्कि भाईचारे का भी है। ओमप्रकाश वाल्मीकि ने इसे कमल और हरीश के माध्यम से दर्शाया है। हरीश और कमल की गहरी मित्रता है। दोनों की दोस्ती इतनी गहरी है वे एक-दूसरे के लिए, कुछ भी करने को तैयार हैं, कमल जाति से उपाध्याय ब्राह्मण है। हरीश के बीच सम्बन्ध को ओमप्रकाश वाल्मीकि ने चित्रण इस प्रकार किया है। “शादी के रस्म पूरी होते-होते रात के दो बज गये थे। ज्यादातर बाराती सो चुके थे। गिने-चुने लोग ही दूल्हे के साथ विवाह-मण्डप में मौजूद थे। कमल उपाध्याय अतिरिक्त उत्साह में हरीश के हाथ हर जगह मौजूद था। घर-परिवार के सदस्य की तरह सारी व्यवस्था कमल उपाध्याय की देख-रेख में सम्पन्न हो रही थी। हरीश और कमल के सम्बन्ध ही कुछ ऐसे थे।”⁶

‘सलाम’ कहानी में जातिगत संस्कारों पर चोट किया गया है। कहानी के अन्त में ओमप्रकाश वाल्मीकि ने हिन्दू-मुसलमान के छुआछूत के भेद को दिखाया है। सलाम करने न जाकर जिस हरीश को स्वाभिमान और आत्म-सम्मान के लिए संघर्ष करते हुए दिखाते हैं वहीं एक छोटे लड़के के ये बोल सुनने को दिखाते हैं कि मैं मुसलमान के हाथ की बनी रोटी नहीं खाऊँगा। लेखक ने इस कहानी के माध्यम से जाति के साथ-साथ धार्मिक भेदभाव की समाज में गहरी पैठ की ओर इशारा किया है। “नहीं..... नहीं, मैं मुसलमान के हाथकी बनी रोटी नहीं खाऊँगा, नहीं खाऊँगा.... नहीं खाऊँगा।”⁷

निष्कर्ष : ओमप्रकाश वाल्मीकि दलितों के साथ विषमताओं पर मुखर रहे हैं। जिससे समाज ऐसी विषमता, समाप्त हो और उनका आपसी सद्भाव बढ़ सके। ये कहानियाँ समाज की वास्तविक तस्वीर प्रस्तुत करती हैं। जिसे प्रायः अनदेखा किया जाता रहा है। समतामूलक, न्यायसंगत और मानव मूल्यों की स्थापना के लिए ऐसे मुद्दों को विमर्श का विषय बनाया जाना आवश्यक है। ओमप्रकाश वाल्मीकि ने कहानी के माध्यम से समाज और साहित्य को चुनौती देने का काम किया है। भारत में प्रथा के नाम पर कुछ अमानवीय प्रथाएँ प्रचलित हैं। उन्हीं में से एक है ‘सलाम प्रथा’ जिसको केन्द्र में रखकर लेखक ने जातिभेद के कारण हो रहे अन्याय-अत्याचार का चित्रण किया है। यह प्रथा अपमानित और आत्मविश्वास को तोड़ने की साजिश मानता है। कहानी का नायक इस रस्म को बन्द करना चाहता है। यह सम्भव होता है हरीश के शिक्षित होने के कारण है। यह कहानी दलित वेदना की कहानी है। यदि हमारा जातीय समाज हरीश और कमल की भाँति शिक्षित और जागरूक हो जाय तो परिदृश्य अवश्य बदलेगा।

सन्दर्भ

1. ओमप्रकाश वाल्मीकि, दलित साहित्य का सौन्दर्यशास्त्र, राधाकृष्ण प्रकाशन, नई दिल्ली, दूसरा संस्करण 2015, पृ० 110
2. वही, पृ० 112
3. ओमप्रकाश वाल्मीकि, सलाम कहानी संग्रह, राधाकृष्ण प्रकाशन, दिल्ली, दूसरा संस्करण 2014 पृ० 12
4. वही, पृ० 17
5. वही, पृ० 18
6. वही, पृ० 9
7. वही, पृ० 19





Attainment of Peace and Enlightenment through Buddhist Meditation

□ Dr. Usha Sawhney*
□ Dr. Prabha Kumari**

ABSTRACT

All human beings desire to attain peace, comfort and security. It is universally accepted that the human being is the most superior among all other beings. For an individual, primarily seeking peace is the real source of happiness. Generally, people in search of peace put efforts here and there but couldn't realize that they are revolving around the wrong places. The understanding of peace is being observed in accumulation of wealth, with an idea that lots of money means lots of happiness but unfortunately, it is not a key to peace and happiness. The path of making money or desire to collect money proves to be perfectly wrong in the attainment of peace and happiness.

The seed of peace in real sense is found within the human being. It is not imposed from the outside on an individual or a nation. Peace, by its very nature, is linked to the spiritual aspects of the human being and not to the physical sphere.

Buddha, who has been revered by millions of followers for some 2500 years, gave everything he had, to the poor and went out to lead a very simple life. He concentrated on the practice of virtue which enabled him to find genuine peace within himself. He laid Nibbana (Nirvana) as the ultimate goal of human life, which can be attained within this life.

Buddhists believe that minds of all living beings are totally inter-connected and inter-related, whether they are consciously aware of it or not. So, each thought in the mind of each and every one of us brings the world either a little closer to the brink of global disaster or helps to move

* Assistant Professor Department of English, SMP Govt. Girls PG College, Meerut.

** Principal, Ch. Jagan Singh Educational Institute Tuhiya, Bharatpur, Rajasthan.

the world a little farther away from the brink. If each time we feel irritated, annoyed, thwarted, outraged or just plain frustrated, we reflect on the consequences of our thoughts, words and actions. If we concentrate in putting our mind at peace then we can broadcast and generate peace through our action and mental processing. The meditation path laid by Buddha help us to lead us a peaceful and enlightened life.

Introduction:

Peace does not mean absence of differences of opinion or even conflicts of ideas and interests. Each human is different because of his genes and upbringing. Each, therefore, has a different perception of truth about things around him. In a peaceful society people would resolve their differences and conflicts by discussion and dialogue, respecting each other's dignity, convincing each other. The decade (2000-2010) has been declared the international Decade for Culture of Peace and Non - violence for the children of the world by United Nations. So, there is growing urge for peace all over the world.

Peace is being calm and loving inside. The people at peace get along with others well; they neither have ill - feelings about others nor they hurt them either by words or deed . Peace is having positive thoughts about self and others. Peace is living in harmony and not fighting with others. Peace means loving all that is live. Source of peace is in the individual. To stay peaceful requires strength and compassion for the provocation are many. Peace is the main characteristic of a civilized society. Peace is practice of love and ahimsa. Peace means uplift of a man to a higher level of consciousness. Man is destined to move up from conscious to super

conscious state. As he moves up the ladder of consciousness, he gets closer to peace. A super- conscious men like Buddha, Christ, Mohammad, Gandhi and many others were epitomes of peace.

At our innermost cores we are all exactly the same, we are human beings who wish to have happiness and to avoid suffering. If one simply decides to become peaceful, gentle and caring in all his / her interactions with other beings and world, then he/she can enjoy a culture of peace. Yet to achieve such a culture is not easy. To do requires effort, resolve, patience, cooperation and practice. All of the major world religions tried to make people happy and peaceful. Buddhism too tried the same.

Buddha, who has been revered by millions of followers for some 2500 years, gave everything he had to the poor and went out to lead a peaceful and simple life. He offered practical methods to help us deal with a violent world and develop lasting peace, first with ourselves and then systemically. He taught that the first step on the path of peace understands the causality of peace. When we understand what causes peace, we know where, to direct our efforts. When the causes are identified, Buddha's suggestions for dealing with them and eliminating them can be discussed. The Buddha taught that peaceful

minds lead to peaceful speech and peaceful actions. If the minds of living beings are at peace, the world will be at peace.

Nibbana is the ultimate goal of Buddhism, which is attainable in the present life itself if the seeker fits himself for it. Meditation is the very heart of Nibbana. It's a method to look deeply into the origins of our various prejudices with regard to ourselves as well as towards others and to transform them. The way to Nibbana is the middle path (Majjhima Patipada) which avoids the extreme of self mortification that weakens the intellect and the extreme of self - indulgence that retards moral progress.

The Middle Path consists of eight factors: Right Understanding, Right Thought, Right Speech, Right Action, Right Livelihood, Right Effort, Right Mindfulness and Right Concentration, which are classified in three i.e, morality (sila), concentration (samadhi) and wisdom (panna) knowns Grand Highway that leads to Nibbana.

Samadhi is one extreme point of the mind. It is concentration of the mind on one object to the entire exclusion of all else. Before practicing Samadhi, the qualified aspirant should given a careful consideration to the subject of meditation. But, if no competent teacher is available, the aspirant must exercise his own judgment and choose one, which he thinks most suited to his character. Early in the morning when the mind is fresh and active, or before bedtime, if one is not overtired, is generally the most appropriate time for meditation. But whatever the time selected, it is advisable daily to keep to that particular hour, for our minds then become

conditioned to the practice.

The meditating posture too severs as a powerful aid to concentration. A person should sit cross - legged, with the body erect. When this triangular position is assumed, the whole body is well balanced. The right hand should be placed on the left hand, the neck straightened so that the nose is in a perpendicular line with the navel. The tongue should rest on the upper palate. The belt should be loosened, and clothes neatly adjusted. Some prefer closed eyes so as to shut out all necessary light and external sights. The Buddhas usually sit with half closed eyes looking through the tip of the nose not more than a distance of four feet away.

According to Buddhism there are forty subjects of meditation (Kammatthana) which differ according to the temperaments of individuals.

They are:

- (a) The ten Kasinas (devices)—namely, (i) Earth kasina, (ii) Water kasina, (iii) Fire kasina, (iv) Air kasina, (v) Blue kasina, (vi) Yellow kasina, (vii) Red kasina, (viii) White kasina, (ix) Light kasina, and (x) Space kasina
- (b) The Impurities (asubha)—namely, ten corpses which are respectively : (i) Bloated (uddnumataka), (ii) Discoloured (vinilake), (iii) Festering (vipubbaka), (iv) Dissected (vicchiddaka), (v) Gnawed-to-pieces (vikkhayitaka), (vi) Scattered-in-pieces (vikkhittaka), (vii) Mutilated and Scattered-in-pieces (hata-vikkhittaka), (viii) Bloody (lohitaka), (ix) Worm-infested (pulapaka), and (x) Skeleton (atthika).

- (c) The ten Reflections (anussati) – namely, eight Reflections on : (i) The Buddha (Buddhanussati), (ii) The Doctrine (Dhammanussati), (iii) The Sangha (Sanghanussati), (iv) Virtue (silanussati), (v) Liberality (raganussati), (vi) Devas (devatanussati), (vii) Peace (upasamanussati), (viii) Death (marananussati), respectively, together with. (ix) Mind fulness regarding the body (kayagatasati) and, (x) Mindfulness regarding respiration (anapanasati).
- (d) The four Illimitables or the four Modes of Sublime Conduct (Brahmavihara)–namely, (i) Loving-kindness (metta), (ii) Compassion (karuna), (iii) Appreciative Joy (mudita), and (iv) Equanimity (upekkha).
- (e) The one Perception- i.e., the Perception of the loathsomeness of material food (ahare patikkulasanna).
- (f) The one Analysis–i.e., The Analysis of the four Elements (catudhatuva vatthana).
- (g) The four Arupa Jhanas– namely, (i) The Realm of the Infinity of Space (Akasanancayyatana), (ii) The Realm of the Infinity of Consciousness (Vinnanacayatana), (iii) The Realm of Nothingness (Akincannayatana), and (h) The Realm neither Perception nor Non-Perception (N’eva sannan asannayatana).
- Temperaments (Caritas) signify the intrinsic nature of a person which is revealed when one is in normal state without being preoccupied with anything. The temperaments of people differ owing to the diversity of their actions of kamma. Habitual actions tend to form particular temperaments. There are six kinds of temperaments. They are :
- (1) Lustful Temperament (ragacarita)
 - (2) Hateful Temperament (dosacarita)
 - (3) Ignorant Temperament (mohacarita)
 - (4) Devout Temperament (saddhacarita)
 - (5) Intellectual Temperament (buddhacarita) and
 - (6) Discursive Temperament (vitakkacatita)
- Combining these six with one another, we get 63 types. With the inclusion of speculative temperament (ditthacarita) there are 64 types.
- One who meditates may be attacked by the ten armies of Evil one, mentioned in the Sutta Nipata. They are:
- (i) Sensual desires (kama),
 - (ii) Discouragement (arati),
 - (iii) Hunger and thirst (khuppipasa),
 - (iv) Attachment (tanha),
 - (v) Sloth and torpor (thinamiddha),
 - (vi) Fear (bhaya),
 - (vii) Doubt (vicikiccha),
 - (viii) detraction and stubbornness (makkha, thambha)
 - (ix) gain, praise, honour and ill-gotten fame (labha, sitoka, sakkara, micchayasa)
 - (x) selfpraise and contempt for others (attukkamsana paravambhana).
- On such occasions the following practical suggestions given by the Buddha will be beneficial to all.
1. Harboring a good thought opposite to the encroaching one, e.g., loving and kindness in case of hatred.

2. Reflecting upon possible evil consequences, e.g., anger sometimes results in murder.

3. Simple neglect of becoming wholly inattentive to them.

4. Tracing the cause which leads to the arising of the unwholesome thoughts and thus forgetting them in the retrospective process.

5. Direct physical force.

By following above mentioned path we can change our minds, views and become more peaceful. In Buddhism, one is taught to use the end as the means, that is, in order

to become a Buddha, we must begin now to act and think as Buddha.

References:

1. Bhalerao, D.R. (2003), International Journal of Buddhist Thought and Culture, Vol – 2, p.p. – 383-386
2. Hanh, Thich Nhat (2008), Buddha Mind, Buddha Body: Walking Toward Enlightenment, Jaico Pub. House, New Delhi
3. Mukalel, Joseph C. (1997), Gandhian Education, Discovery Pub. House, New Delhi
4. Narada, (2008), The Buddha and His Teachings, Jaico Pub. House, Mumbai
5. www.google.com





The Enduring Legacy of Liberalism: A Catalyst for Progress and Individual Rights

□ Dr. Ankit Krishna Pandey*

ABSTRACT

This research paper explores liberalism as a political ideology, its historical development, core principles, and its contemporary relevance in today's world. The paper discusses the evolution of liberalism from its origins in the Enlightenment era to its modern forms. It examines the key principles of liberalism, including individual liberty, equality, limited government, and the protection of human rights. Additionally, the paper explores the challenges and criticisms faced by liberalism in the current socio-political context. Overall, this paper aims to provide a comprehensive understanding of liberalism as a political ideology and its significance in modern society.

Keywords: *Liberalism , Political ideology , Individual liberty, Abolitionism ,Women's suffrage ,LGBTQ+ rights ,Foster innovation ,complex issues and collective interests.*

Introduction :

Origins of Liberalism: The roots of liberalism can be traced back to the Enlightenment era, when thinkers such as John Locke and Immanuel Kant advocated for the protection of individual rights and the limitation of state power. This intellectual movement laid the foundation for the principles of liberalism, emphasizing the importance of

freedom, rationality, and human dignity.

Liberalism is a political ideology that places an emphasis on individual rights, freedom, and progress. It has had a profound impact on the development of modern society, shaping political systems, promoting equality, and fostering economic growth. This journal paper aims to explore the enduring legacy and significance of liberalism

* Assistant Professor, Political Science, Govt. Vivekanand P.G. College, Maihar, Satna (M.P.).

in today's world, highlighting its contributions and implications for society.

Liberalism as a political ideology emerged during the Enlightenment era in the 17th and 18th centuries as a response to the prevailing feudal and absolutist systems of governance. The intellectual movement of the Enlightenment emphasized reason, individualism, and progress, and it provided the philosophical foundation for the development of liberalism.

During this time, liberal thinkers sought to challenge the arbitrary power of monarchies and promote individual freedom, tolerance, and equality. They argued for the protection of natural rights and the establishment of limited government that respects and safeguards these rights. Key figures in the development of liberalism include John Locke, Adam Smith, and Montesquieu, whose ideas significantly influenced the evolution of liberal thought.

John Locke, in his seminal work "Two Treatises of Government," asserted that political authority should be based on the consent of the governed. He argued that individuals possess natural rights to life, liberty, and property, which the government should protect. Locke's ideas laid the groundwork for liberal concepts such as individual autonomy and limited government intervention.

Adam Smith, known for his advocacy of free markets and economic liberalism, published "The Wealth of Nations" in 1776. Smith argued that individuals pursuing their own self-interest would lead to overall economic prosperity and societal progress. He emphasized the importance of free trade, competition, and the division of labor, which became central tenets of liberal economic

thought.

Another influential thinker of the time was Montesquieu, who proposed the separation of powers in his influential work "The Spirit of the Laws." He argued that dividing political power among different branches of government would prevent tyranny and ensure the protection of individual liberties.

The rise of liberalism coincided with significant historical events, such as the American and French Revolutions. The American Revolution, driven by liberal ideals of freedom, democracy, and individual rights, resulted in the creation of the United States, a nation founded on liberal principles. The French Revolution, although more radical in nature, was also inspired by liberal ideas of equality and popular sovereignty.

Throughout the 19th and 20th centuries, liberalism continued to evolve and adapt to changing social and political contexts. In the 19th century, liberal thought played a crucial role in promoting abolitionism, women's suffrage, and the expansion of civil liberties. The rise of industrial capitalism led to the emergence of new concerns, such as workers' rights and social justice, which prompted the development of social liberalism.

In the 20th century, liberalism faced new challenges brought on by totalitarian ideologies and the rise of collectivist movements. Despite these challenges, liberalism experienced a resurgence after World War II, particularly in Western democracies. Liberal democratic societies embraced principles such as individual freedoms, rule of law, pluralism, and representative government.

Today, liberalism continues to be a dominant political ideology, albeit with various interpretations and manifestations. It re-

mains influential in shaping modern democracies and international organizations. Liberal principles such as individual rights, equality before the law, and the protection of civil liberties are seen as essential foundations for a just and inclusive society.

In conclusion, liberalism emerged as a response to feudal and absolutist systems, with influential thinkers such as Locke, Smith, and Montesquieu shaping its principles. The American and French Revolutions furthered the spread of liberal ideals, leading to the establishment of democratic nations. Throughout history, liberalism has adapted to new challenges and continues to be relevant in modern society, promoting individual freedom, equality, and limited government intervention.

Promotion of Individual Rights: Central to liberalism is the belief in the inherent rights and freedoms of individuals. Liberalism asserts that governments should protect and respect these fundamental rights, including freedom of speech, assembly, and religion. By focusing on individual autonomy and expression, liberalism creates an environment conducive to creativity, innovation, and personal fulfillment. Liberalism emphasizes the promotion and protection of individual rights as one of its core principles. Liberalism recognizes that every individual possesses inherent and inalienable rights simply by virtue of being human. These rights include, but are not limited to, the right to life, liberty, and property.

Liberalism asserts that these individual rights should be universally recognized and respected by the government and society as a whole. The government's role, according to liberalism, is to safeguard these rights and

create an environment that allows individuals to exercise their freedoms without undue interference.

Individual rights, as promoted by liberalism, encompass various aspects of human life. These rights include political rights, such as freedom of speech, expression, assembly, and association. They encompass civil liberties like the right to privacy, due process, and equal protection under the law.

Additionally, liberalism supports economic rights, such as the right to engage in voluntary contracts, pursue one's chosen occupation, and enjoy the fruits of one's labor. Economic liberalism emphasizes the importance of free markets and limited government intervention in economic affairs to ensure individual economic freedom.

Furthermore, liberalism advocates for social and cultural rights, such as the right to freedom of religion, conscience, and belief. It recognizes the importance of diversity, tolerance, and pluralism, allowing individuals to express their identities and live according to their own values and beliefs.

Liberalism also seeks to address historical inequalities and ensure equal opportunities for all individuals. It promotes the principle of social justice and advocates for policies aimed at mitigating discrimination, exclusion, and disadvantage.

Overall, the promotion of individual rights through liberalism is grounded in the belief that every individual possesses inherent worth and dignity. It recognizes that individuals are best able to flourish when they have the freedom to exercise their rights and make choices about their own lives, as long as they do not infringe upon the rights of others. By safeguarding and promoting indi-

vidual rights, liberalism seeks to create a society that is just, inclusive, and respectful of human dignity.

Economic Impact: Liberalism has played a crucial role in shaping economic systems worldwide. The liberal market economy, characterized by free trade, competition, and private property rights, has proven to be the most efficient way to drive economic growth, foster innovation, and reduce poverty. Free markets, underpinned by liberal principles, encourage entrepreneurship and create opportunities for individuals to improve their economic well-being. The economic impact of liberalism can be seen in several ways: **Market Efficiency:** Liberal economic policies generally aim to promote competition and reduce barriers to entry, which can lead to more efficient allocation of resources, higher productivity, and innovation. By allowing individuals and businesses to freely pursue their economic interests, liberalism can encourage market-driven solutions and foster economic growth. **Economic Growth:** Liberalism can have a positive impact on economic growth, as it promotes an environment that encourages investment, entrepreneurship, and innovation. By reducing government interference and providing a level playing field, liberal economic policies can create opportunities for businesses to expand, create jobs, and drive overall economic development. **Wealth Creation and Prosperity:** Liberalism emphasizes individual freedom and property rights, which can provide individuals with incentives to work hard, save, and invest. This can lead to wealth creation and increased standards of living for individuals and societies as a whole. **International Trade:** Liberal eco-

nomie policies typically support free trade and globalization. By removing barriers to trade, such as tariffs and quotas, liberalism can open up opportunities for businesses to access larger markets, increase export revenues, and benefit from the specialization of production. This can positively impact economic growth and development. It's worth noting that there are differing perspectives on the impact of liberalism on economic outcomes. Critics argue that excessive deregulation and lack of government intervention can lead to income inequality, market failures, and exploitation. They emphasize the need for safeguards, regulations, and social safety nets to protect vulnerable individuals and ensure fair distribution of resources.

Overall, the economic impact of liberalism is a complex and multifaceted topic, with both positive and negative consequences depending on the specific context, implementation, and accompanying policies.

Social Progress and Equality: Liberalism's commitment to equality and social progress has driven significant societal changes throughout history. It has been a driving force in movements for civil rights, women's suffrage, and LGBTQ+ rights, advocating for equal treatment, non-discrimination, and inclusivity. By challenging traditional social norms and championing equal rights for all, liberalism promotes a more just and inclusive society. Liberalism advocates for social justice by addressing systemic inequalities and working towards a more equitable distribution of resources and opportunities. This can be achieved through policies such as progressive taxation, access to quality education and healthcare, and social safety nets. Liberalism sees the government

as having a role in creating a level playing field and promoting social mobility. It is important to note that while liberalism advocates for social progress and equality, the extent to which these ideals are achieved may vary depending on different interpretations, contexts, and specific policies implemented. Critics of liberalism argue that it may not go far enough in addressing systemic issues and that additional measures are often needed to address historic and ongoing inequalities.

Liberal Democracy: Liberalism and democracy are intrinsically linked, as liberal principles provide the foundation for democratic governance. Liberal democracy emphasizes the rule of law, protection of individual rights, and the accountability of government institutions. By advocating for checks and balances and an engaged citizenry, liberalism establishes a framework that prevents the abuse of power and ensures fair and transparent decision-making processes.

Challenges and Criticisms: While liberalism has undoubtedly made significant contributions to society, it also faces challenges and criticisms. Some argue that liberal policies, such as free-market capitalism, can exacerbate inequality and lead to social unrest. Others contend that the focus on individual rights can sometimes conflict with communal values and the common good. However, these debates underscore the ongoing relevance and adaptability of liberalism as societies grapple with complex issues and seek to strike a balance between individual and collective interests.

Conclusion :

Liberalism's enduring legacy can be observed in the widespread recognition of individual rights, the promotion of equality, and the pursuit of progress. While acknowledging the challenges and criticisms it faces, liberalism's contributions to human rights, economic development, and social progress cannot be overstated. As society continues to evolve, liberalism remains a vital ideology that empowers individuals, fosters societal well-being, and serves as a catalyst for positive change.

References :

1. Rawls, John. *A Theory of Justice*. Harvard University Press, 1971.
2. Mill, John Stuart. *On Liberty*. Penguin Classics, 2006.
3. Berlin, Isaiah. *Four Essays on Liberty*. Oxford University Press, 1969.
4. Sen, Amartya. *Development as Freedom*. Anchor Books, 1999.
5. Young, Iris Marion. *Inclusion and Democracy*. Oxford University Press, 2000.
6. Nussbaum, Martha. *Creating Capabilities: The Human Development Approach*. Harvard University Press, 2011.
7. Raz, Joseph. *The Morality of Freedom*. Oxford University Press, 1986.
8. Gutmann, Amy, and Dennis Thompson. *Democracy and Disagreement*. Belknap Press, 1996.
9. Sunstein, Cass R. *The Second Bill of Rights: FDR's Unfinished Revolution and Why We Need It More Than Ever*. Basic Books, 2004.
10. Kymlicka, Will. *Multicultural Citizenship: A Liberal Theory of Minority Rights*. Oxford University Press, 1995.





गोंड जनजाति का मृत्यु अनुष्ठान

□ डॉ० विनय कुमार तिवारी*

शोध-सारांश

प्रस्तुत आलेख में गोंड जनजाति का मृत्यु अनुष्ठान पर चर्चा की गई है। किसी भी समाज में मृत्यु का होना दुखद होता है। परिवार के किसी भी सदस्य के निधन होने पर मृतक को उत्सवपूर्वक इस मृत्यु लोक से विदा करने तथा अन्तिम संस्कार करने के बाद अनेक प्रकार के संस्कार/विधि को पूरा करने की परम्परा सभी जनजातीय समाज में प्रचलित है। प्रस्तुत अध्ययन गोंड समाज में प्रचलित मृत्यु संस्कार की विशेष रीति-रिवाजों से सम्बन्धित है। इस अध्ययन में मृत्यु से सम्बन्धित सभी क्रियाकलापों, छोटी-छोटी रस्मों, उनको सम्पन्न करने की प्रक्रिया और उन रस्मों के करने के पीछे निहित मान्यताओं और विश्वास पर आधारित है। इस अध्ययन में मध्यप्रदेश के मंडला की गोंड जनजाति को शामिल किया गया है। प्राथमिक सूचनाओं का संकलन एकल-सामूहिक साक्षात्कार, परिचर्चा एवं सहभागी अवलोकन द्वारा शोधकार्य के लिए किया गया है।

कुंजी शब्द—मृत्यु अनुष्ठान, रस्म, मान्यता और विश्वास।

परिचय

किसी भी समाज में मृत्यु का होना बहुत ही करुणादायक होता है। मृत्यु का होना एक शाश्वत सत्य है। जन्म के बाद मृत्यु का होना प्रकृति का एक अटल नियम है। जन्म और मृत्यु का सम्बन्ध दिन-रात के जैसा है। जहाँ एक ओर जन्म का होना सुखद होता है तो दूसरी ओर मृत्यु का होना दुखद। जब परिवार में किसी बच्चे का जन्म होता है, तो घर के आँगन में खुशियाँ मनाई जाती हैं। नाचने-गाने का कार्यक्रम होता है, जबकि इसके विपरीत किसी की मृत्यु होती है, तो घर में शोक की

लहर दौड़ जाती है। पूरा परिवेश ही करुणा के सागर में डूब जाता है। हमारे प्राचीन ऋषि-मुनियों ने भारतीय वांगमय में जन्म और मृत्यु तथा जीवन और ब्रह्म पर गम्भीरतापूर्वक विचार करके इस निष्कर्ष पर पहुँचे हैं कि—यह संसार नाशवान है। न जाने किस पुण्य प्रताप से मनुष्य योनि में जन्म मिला है, तो सत्कर्म करना चाहिए जिससे बार-बार जन्म-मरण से मुक्ति मिल सके अर्थात् जीवन मोक्ष की प्राप्ति हो सके, लेकिन माया, मोह और ममता आदि ऐसे विकार हैं, जो जीव को इस लोक से बाँधे रहते हैं। अतः जीव को इस संसार से नाममात्र का

* सहायक आचार्य, लुप्तप्राय भाषा केन्द्र, इंदिरा गाँधी राष्ट्रीय जनजातीय विश्वविद्यालय, अमरकंटक, (म०प्र०)

ईमेल : vinaygbpi@gmail.com

लगाव होना चाहिए।

जीव की मृत्यु होने पर उनके परिचनों के द्वारा उसके संस्कार की कोई-न-कोई विधि अवश्य ही सम्पन्न की जाती है। मृतक के साथ अति निकट सम्बन्धों के कारण मरणोपरान्त भी उसके मंगल की कामना और मुक्ति के लिए अनेक प्रकार के रस्में, अनुष्ठानों का आयोजन (मृतक के सम्मान में किया जाने वाला कर्मकाण्डों का अनुष्ठान) किया जाता है। गोंड समाज में भी मृतक की आत्मा की शांति के लिए कई प्रकार के कर्मकाण्ड किये जाते हैं। इसके पीछे यह मान्यता और विश्वास है कि इस प्रकार के आयोजन करने से मृतात्मा के सुख एवं शान्ति का दायक तथा लोकान्तर में उसके मार्ग में आने वाली बाधाओं से बचा जा सके।

गोंड जनजाति में मृत्यु संस्कार की विधि बहुत ही सरल है। शव को जलाने या दफनाने की दोनों ही विधियाँ प्रचलित हैं। इसके बाद कई प्रकार के छोटे-छोटे रस्म, रीति-रिवाज किये जाते हैं। इस रस्मों को सम्पन्न करने के लिए रिश्तों का बहुत महत्त्व होता है। शव को जलाने या दफनाने से पूर्व जो रस्म-रिवाज किया जाता है, उसमें गोत्र और समधी के रिश्ते की भूमिका प्रमुख होती है। मृत्यु संस्कार के प्रमुख रस्म, रीति-रिवाज इस प्रकार से हैं।

मृत्यु की सूचना

गाँव में जैसे कोई पुरुष/स्त्री मर गया या कोई स्थान (बुजुर्ग) मर गया तो दूर स्थान के सगे सम्बन्धियों को कोटवार के माध्यम से खबर देते हैं और आस-पास के लोग सुन-सुन कर जुट जाते हैं। कोटवार सबके घर पर जाकर मट्टी के बुलब्बा करके बोलता है। इसके बाद खबर सुनते ही सब लोग मृत्यु-स्थल पर जुड़ जाते हैं।

यदि मृत्यु चारपाई पर हुई है तो शरीर को नीचे जमीन पर उतार कर रख देते हैं। शव को जमीन पर इसलिए रखा जाता है कि सभी लोग जमीन पर ही सोते हैं। तब उसके शव को कफन से ढाँक देते हैं।

शव को दाह/मिट्टी देने की तैयारी

मरने के बाद शव को कफन ओढ़ाकर श्मशान ले जाने से पूर्व कई प्रकार की रस्में सम्पन्न की जाती हैं।

कफन का कपड़ा सभी सगे सम्बन्धी लेकर आते हैं। यदि मृतक महिला है तो लाल रंग का और यदि पुरुष है तो सफेद रंग का कफन ओढ़ाते हैं। लगभग दो-ढाई मीटर कफन का कपड़ा लाना पड़ता है। शव को घर के आँगन में रखते हैं। इसके बाद शव को रखकर उस पर हल्दी तेल लगाकर पूरे शरीर में हल्दी तेल लगाते हैं फिर उसके ऊपर कफन से ढाँककर इसके बाद गुलाल, लाई, अमुराँ और कुछ पैसा शव के ऊपर छिड़कते हैं। कई जगह पर नहलाते भी हैं, इत्र लगाते हैं लेकिन हमारे यहाँ पर इसी प्रकार से शव को तैयार करते हैं। शव को नीम पत्ती से ढाँकते हैं क्योंकि नीम पत्ती से उसका बास नहीं आती है। मडीया दाना भी छिड़कते हैं। मगर मडिया दाना नहीं है तो कोदई धान कुटकी जो भी उसको छिड़कते हैं। ऐसी मान्यता है कि अगर मृतक के शरीर में कुछ भी भूतप्रेत लगा हो वो उनके साथ में चले जाते हैं। इसके बाद शव को कटरी, चारपाई या हाथी-हाथ में लेकर जाते हैं। कटरी एक बांस की लकड़ी का, सीढ़ीनुमा होता है जिस पर शव को बाँध कर श्मशान की ओर ले जाते हैं। पुरुष लोग शव को उठाकर श्मशान की ओर दाना छिड़कते हुए जाते हैं। सेरेमिया वाले बाई (पत्नी) द्वारा घर में गोबर से लिपाई-पोताई किया जाता है, जिससे घर शुद्ध हो जाता है।

श्मशान की रस्म

सभी लोग सेरेमिया के साथ में श्मशान में पहुँचते हैं। शव को उत्तर-दक्षिण की दिशा में रख देते हैं। सब लोगों का सेरेमिया अलग-अलग रहता है जैसे कि धुर्वे का अलग, मरावी का अलग, उड़के का अलग। अपने परिवार के हिसाब से उसको नात (समधी) भी कहते हैं। इनका निर्धारण गोत्र के अनुसार से होता है अर्थात् उसी गोत्र का नहीं होना चाहिए। समधी के रिश्ते का होना चाहिए।

ज्यादातर लोग दफनाते हैं लेकिन कई जगह पर सयाने बुजुर्ग को जलाते भी हैं। कुँवारे लोग को मिट्टी उत्तान (सीधा पीठ के बल) रखते हैं और यदि पुरुष है तो खपकईया (उलटा-पेट के बल) चीता पर रखते हैं।

इसके बाद उसके ऊपर उफले (गोबर का कण्डा), राल, मिट्टी का तेल, पुवाल रखकर शव को ढाँक दिया जाता है। घर का बड़ा लड़का पीठ की ओर पीछे हाथ करके आग लगा देता है। यदि लड़का नहीं है तो बेटी-दामाद भी मुखदाग दे सकते हैं।

मृतक को दफनाने की क्रियाविधि

गोंड समाज के लोग शव को ज्यादातर अपने खेत में ही दफनाते हैं। खेत में दो चार लोगों को (नात-सगा भाई) पहले से ही भेज देते हैं। ये सभी लोक गड्डा बनाकर तैयार करते हैं। जो व्यक्ति देर से पहुँचता है तो उसको मिलना-जुलना है वो लोग मिल लेते हैं। इसके बाद शव को गड्डे में डाल देते हैं। महिला या पुरुष हो सबको सीधा ही लेटाते हैं। इसके बाद पलाश का पत्ता उसके मुँह पर रख कर धीरे-धीरे मिट्टी डालते हुए कफन का कपड़ा पैर की तरफ से खींचते जाते हैं। पूरा कपड़ा निकालने के बाद फिर मिट्टी डालते हैं, उसके बाद ऊपर से पत्थर डाल देते हैं। कई लोग नमक भी डाल देते हैं। मिट्टी डालकर पारी सेरेमिया कुल्हाड़ी लेते हैं फिर तीन बार कुल्हाड़ी को फेकते हैं। इसके बाद मन्त्रों से बाँध देते हैं। इसके बाद काँटेदार पौधों से पूरे मरघट्टी (कब्र) के चारों तरफ से ढाँक दिया जाता है, जिससे कि शव को जंगली जानवरों से किसी प्रकार की नुकसान न पहुँचे।

इसके बाद कुल्हाड़ी रख कर नहाने के लिए नदी में जाते हैं। नदी में नहाने के लिए महिलाएँ भी जाती हैं, लेकिन वो दूसरे घाट की तरफ जाती हैं। जैसे लड़का का पिता खत्म हो गया है तो उसका बल (मुण्डन) घाट पर ही कर देते हैं। इसके बाद एक दोनों में बाल को रखकर नदी में प्रवाहित कर देते हैं। इसके बाद नारियल फोड़ते हैं और वापस एक लाइन बनाकर आते हैं। रास्ते में लौटते समय एक पत्थर (गोटी) लेते हैं और बायाँ हाथ से पत्थर गोटी पर छूककर पीछे के लोग को देते जाते हैं। रास्ते में बेर के पेड़ में सेरेमिया इस गोटी को वहीं पर मन्त्र से बाँध देते हैं। इसके बाद घर पहुँचकर पानी की पतली धार से हाथ-पेर को धोते हैं और शुद्ध हो जाते हैं। इसके बाद घर में प्रवेश करते हैं और हल्दी तेल लगाते हैं। घर के सदस्यों के लिए और गाँव के लिए अलग-

अलग हल्दी तेल की व्यवस्था होती है, क्योंकि छूक (अपवित्र) मानते हैं। तेल की कटोरी या मिट्टी के बर्तन में रखते हैं।

मृतक के परिजन की देखभाल

मृतक के घर पर दो तीन दिन तक चूल्हा नहीं जलता है। पास-पड़ोस के लोग खाना-पीना की व्यवस्था करते हैं। इसके बाद दशगात्री का निर्णय करते हैं। दशगात्र अपनी व्यवस्थानुसार तीन दिन (तिजरा), नौ दिन, दस दिन में करने का निर्णय लिया जाता है। छोटा दशगात्री कार्य तीन दिन में कर (तिजरा) देते हैं और यदि सामर्थ्य नहीं है तो साल भर बाद भी कर सकते हैं। छूतक काट देते हैं, पूरा परिवार सभी लोग आते हैं और साथ में मिलकर खानाखिलाते हैं, इसके बाद बारानी (बरसी) करते हैं।

मृत्यु अनुष्ठान (दशगात्री)

दशगात्री के दिन रिश्तेदार और गाँव वाले मृतक के घर आते हैं। सभी लोग नदी पर जाते हैं। एक सागवान के पत्ते पर गुड़ और आटे की रोटी का मलिंगा बनाकर उसको दोने में रखकर नदी में प्रवाहित कर देते हैं और कई लोग बकरा नारियल देकर नहाकर निकल जाते हैं। इसके बाद वहाँ पर मृतक परिवार, के सभी पुरुषों का मुण्डन किया जाता है। केवल कुछ विशेष गोत्र के लोग ही सखियाँ (चुन्नी) छोड़ते हैं। जो बाल निकलता है वो समथी के रिश्ते का होना चाहिए, जैसे यदि मृतक छः देव का है तो सात देव का निकालेगा या पाँच देव का निकालेगा। बाल निकाल देने के बाद वहाँ बहन है फूआ है तो उस बाल को छेकते हैं। घर की बेटी जो है वो बाल लेती हैं, जिसकी शादी हो जाती है वही लेती है, कुवाँरी भी ले लेती हैं सिर्फ जो बेवा होती है वह नहीं लेती है, क्योंकि उसका हाथ खाली हो जाता है। इसके बाद छिटका बूँदी करके पाँग का नियम करते हैं।

छिटका बूँदी रस्म

छिटका बूँदी की रस्म में लम्बी लोग नदी में जाते हैं। गोंड जनजाति के लोगों का मानना है कि जो मृत आत्मा है वो नदी में रहने वाले किसी जीव-जन्तु में प्रवेश कर जाती है, इसी मान्यता के कारण सभी लोग

जीवन पकड़ने के लिए नदी जाते हैं। नदी के जीव-जन्तु उस समय बहुत मुश्किल से मिलता है। मेढक, मछली, केकड़ा मिल जाता है। जीवन को नदी में से पकड़ कर ले आये, इसके बाद घर पर छोड़ देते हैं। जीवन जिन्दा रहता है फिर मढ़ा (ढँक कर) इस जीव को घर के आँगन में रख देते हैं। इसके बाद पता करते हैं कि मृतक आत्मा का जीव कैसे चला गया। घर के लोग दाना डालते हैं और पूजापाठ करके फिर उसको अलग से छोड़ देते हैं। घर वाले नहीं छूते, सेरेमिया लाता है। एक घड़ा में आटा डालकर लाते हैं तो इसमें उस जीवन की निशानी हाथ, पैर आदि का चिन्ह पद बन जाता है। इसको ढाँककर रखते हैं। बाद में इसी आटे को भून कर फिर पूजापाठ करते हैं। सब लोगों को निमन्त्रण देते हैं और पाग का नियम उसी दिन या बाद में भी करते हैं।

परिवार का उत्तराधिकारी (पगबंधी की रस्म)

पगबंधी का मतलब उत्तराधिकार से है। पगबंधी में गाँव के मेहमान आते हैं तो उनके बैठने के लिए पाल बिछाया जाता है। पाल बिछाने के बाद फिर या आसपास चिल्लाते हैं कि पाक दो पाक दो यदि हाँ तो पाक जुट जाने के बाद फिर जो बहन बेटा होती है वो पाक का नियम करते हैं। उस समय उसके सिर में चादर ढाँक देते हैं। इसमें दस रुपया, बीस रुपया, पचास रुपया डाल देते हैं। इसके बाद फिर हटा देते हैं। इसके बाद फिर जो पारी सेरेमिया होता है वो सबको पाक बाँधने लगता है। जिसके परिवार में मृत्यु हुई है, उसको पाक बाँधता है।

पाटो अर्थात् मृतक की पत्नी का पुनर्विवाह की रस्म करना। यह गाँव के पंच की देखरेख में सम्पन्न किया जाता है। पाटो मुख्यतः तीन प्रकार का होता है— एक पाटो, दूसरा पंच पाटो और तीसरा नाती पाटो (महिला कि सेवा भाव नाती ही करता है उसका खर्चा वही उठाता है)। यदि महिला देवर के साथ रहेंगी तो वही उसकी देखभाल करता है। इसमें महिला और उसके देवर की सहमति अनिवार्य होती है। यदि देवर असहमत है तो उसे बहन या बुआ के रिश्ते के बराबर माना जाता है और यदि सहमति है तो देवर पाटो की रस्म करता है। पहले इसका प्रचलन अधिक था, लेकिन अब कोई-कोई करता

है। जैसे ही महिला को देवर ने पाटो पहनाई तो उसका खेती-बाड़ी सब कुछ इसके देवर का अधिकार हो जाता है।

कोई महिला अगर कहती है कि मुझे देवर पाटो भी नहीं चाहिए न ही पंच पाटो। मैं अब अकेले ही अपना जीवन जीऊँगी, तो उसको पंच लोग उस महिला को समझाते हैं और कहते हैं कि यदि तुम नहीं मानोगी तो हम दशगात्री का भोजन नहीं करेंगे। तो महिला मान जाती है और यदि कोई है, तो उसके साथ उसका विवाह कर दिया जाता है। यदि जवाब नहीं देती और घर का छप्पर पकड़ लेती है, तो पंच लोग समझ जाते हैं कि ससे अपने ही घर में अकेले ही रहना है। वो फिर पंचों के पक्ष में रहेगा वो किसी के पक्ष में नहीं रहेगा। इसके बाद सभी भोजन कर वापस चले जाते हैं।

दशगात्री के बाद दूसरे दिन बहन, बुआ आते हैं और अपने साथ में मछली लाते हैं। मृतक को बिसरा यानि भूल जाओ। इसके बाद मृतक की याद में परम्परानुसार गीत गाने का कार्यक्रम किया जाता है। सभी लोक मृतक को याद करके गीत गाते हैं। ये गीत मुख्यतः वेदना से भरे हुए होते हैं। कुछ गीत भावार्थ सहित दिये जा रहे हैं जो इस प्रकार से हैं—

वेदना गीत

हाय गा मारे मा माटी हाय।

जीयत मजा कर ले, मारे मा माटी रे।।

भाई बंधु कुटुंब कबीला अर बेटा पर नारी।

बखत परे भा कम न आवे सब सम्पत के साथी।।

गा मारे मा माटी हाय।

जीयत मजा कर ले, मारे मा माटी रे।।

खायले पीयले लैय दैय कर ले भोग बिलासा।

काल परों तैय मर हर जावे छतिया मा जम ही घासा।।

गा मारे मा माटी हाय।

जीयत मजा कर ले, मारे मा माटी रे।।

शब्दार्थ—जीयत मजा कर ले = जिन्दगी में मजा कर लो, मारे मा माटी रे = मृत्यु के बाद शरीर मिट्टी में मिल जाएगा, बखत परे = समय पर, सम्पत = सम्पत्ति, छतिया मा जम ही घासा = शरीर छाती के ऊपर घास

जमेगी।

भावार्थ—हाड़ माँस से बना यह मिट्टी का शरीर, मृत्यु के बाद मिट्टी में ही मिल जायेगा, इसीलिए जब तक जिन्दगी है, तब तक मजा कर लो। भाई, पुत्र, परिवार और रिश्तेदार सभी हैं, लेकिन वक्त पड़ने पर कोई भी साथ नहीं देता है। ये सभी केवल सम्पत्ति भर के साथी हैं। चार दिन की जिन्दगी है, खा पीकर मौज कर लो और पुण्यकार्यों में मन लगाकर पुण्य कमा लो। उम्र पूरी हो जाने पर अर्थात् मृत्यु हो जाने पर इस शरीर को जला दिया जायेगा और उसके ऊपर घास जमेगी।

वेदना-गीत

आड़ा ही हाय आगू आगू मोटर जाथैय पीछू।
रे रेल जाथैय सरगेय रसीनी ल मोर।
जोड़ा उतारैय रे, पांडवन के अन मुन।
टुन मुन चढ़ गैय सिंहासन मा।
हीरा नदी मा ओ हीरा बिसर के आवेयों।
साकस खोरी मा साथ हीटो विपट हीटो।
एकैय अगास गैइ से एकय पताल गैइसे।
बारा कोस ले छुमकी दैयसी माया।
धरनी फूटी भर जाना।।
प्रेम तो ऐसी चीज है लोटा कैसे डोर।
अपन गले फँसाय के प्राण बचावे मोर।
धरनी फूटी भर जाना।
सावन भादों उठैय पिहरी ओ हाय।
या चोला बारे माया कहाँ मिलही गा।
धरनी फूटी भर जाना।

शब्दार्थ—आगू-आगू मोटर = जीवन और मौत, जाथैय = जा रही है, पीछू रे रेल = कुटुम्ब परिवार, रिश्तेदार, सरगेय = स्वर्ग, रसीनी = सीढ़ी, बिसर = भूल गये, आवेयों = आए, साकस खोरी = सकरा रास्ता, एकैय = एक, अगास = अकाश, गैइसे = गये, धरनी फूटी भर जाना = धरती माता का फूट जाना, पिहरी = मशरूम, चोला = शरीर, माया = प्रेम।

भावार्थ—गीत में आगे-आगे मोटर चलने अर्थात् जीवन और मौत से है। पीछे से रेल गाड़ी का मतलब कुटुम्ब परिवार, रिश्तेदार से है। महिला विलाप करते हुए

कहती है कि—मेरे पति सीढ़ी से स्वर्गलोक में पहुँच गे होंगे। गुनिया पण्डा अपने आसन पर चुपचाप बैठे हुए हैं। हीरा नदी में हीरे के जैसी काया को छोड़कर वापस ऐसे लौट रहे हैं जैसे कि हम कुछ मूल कर आ गये हों। सँकरे रास्ते का अर्थ है जीवन में मुसीबतों, दुखों का सामना करते हुए बहुत दुख झेले मगर पार नहीं पाए। एक तो तुम धुएँ के रूप में स्वर्ग पहुँच गये हो या तो फिर यहीं जलकर खाक में बदलकर पाताल में पहुँच गये। मैंने तुम्हें भूलने की बहुत कोशिश की लेकिन मेरे सीने में तुम्हारी याद अभी भी वैसी ही बनी हुई है। भगवान इस तरह का दुख किसी को भी न दे। मन करता है कि यह धरती फट जाये और मैं उसमें समा जाऊँ। प्रेम एक कच्चे धागे की तरह है, तब भी तुमने अपने शरीर को मुसीबत में डालकर मेरी जान बचाई। सावन-भादों के माह में मशरूम उग जाते हैं। इसके समान सुन्दर शरीर मुझे अब कहाँ मिलेगा?

पहले बरसी में याद करने का नियम नहीं था, लेकिन अभी बदलाव हुआ है, कुछ लोग कर रहे हैं। इसको पितृपक्ष के समय में करते हैं। जिस तारीख में खत्म हो गये, उसी दिन बरसी करते हैं।

घुर्रा देव की पूजा-पाठ

पहले मृतक के सम्मान में कुवार-कार्तिक के महीने में मूर्ति (पत्थर का ढेर) रखते हैं। इस रस्म में सभी नात-रिश्तेदार शामिल होते हैं। सबसे पहले घुर्रा देव के समक्ष होमन-धूपन करते हैं। इसके बाद दूसरे दिन महिला खत्म हुई तो बकरी और पुरुष खत्म हुआ तो बकरा देते हैं। बकरी-बकरा काटने वाला सेरेमिया ही होता है। वह बकरी-बकरा को रस्सी में बाँधकर फरसे से एक ही झटके में काट देता है। निशाना इतना अचूक कि काटने के औजार में खून का निशान भी नहीं दिखाई पड़ता और एक ही बार में कट जाता है। उसके ऊपर खेरोदाई देवी की सवारी होती है। जिसको सवारी आती है, वह पुजारी गाँव में ही रहता है। जिसको सवारी आती है वही बकरा-बकरी काटता है। उसे 2-4 दिन पहले से ही निमन्त्रण देना पड़ता है नहीं तो वह नहीं आता। कोटवार से पहले ही निमन्त्रण भेज देते हैं कि इस दिन घुर्रा देव के पास

चलना है और वह तैयार हो जाता है।

कुंडा मिलावन (गुड्डी पुजाई) अनुष्ठान

यह एक महत्त्वपूर्ण अनुष्ठान का कार्यक्रम गोंड समाज में मृत्यु के लगभग तीन-चार साल बाद (तिसाला) किया जाता है। इस अनुष्ठान को गोत्र के परधान (पुजारी) और गढ़ के बरुवा द्वारा सम्पन्न किया जाता है। कुंडा मिलाने की रस्म गोत्र के अनुसार सम्पन्न किया जाता है, जैसे-धुर्वे, मरावी आदि। सबसे पहले क्षेत्र के परधान द्वारा कुंडा मिलावन (गुड्डी पुजाई) अनुष्ठान की सूचना भजन और कथा के माध्यम से दी जाती है। सूचना लगभग 15 दिन पहले दी जाती है। तय समय के अनुसार उस जगह (गढ़) में सब लोग जुट जाते हैं। अपने-अपने साथ में अपने परिवार के मृतक के नाम की पुड़िया (चावल/हल्दी का गाँठ) लेकर देव स्थान (गढ़) में जाते हैं। वहाँ पहुँच कर बड़ा के सामने पूजापाठ किया जाता है। मंद और बकरा, मुर्गा अर्पित किया जाता है। इसके बाद आये हुए परिवार के लोग मृतक के नाम की पुड़िया (चावल/हल्दी का गाँठ) लेकर गढ़ के आस-पास मिट्टी में एक गड्ढा करके छिपा देते हैं। इसके बाद बरुवा को बड़ादेव का भाव आने पर वह छिपाई हुई जगह से उसे खोज निकलता है। इसके बाद सभी मृतक के नाम की पुड़िया (चावल/हल्दी का गाँठ) को एक बड़े बर्तन में (पीतल की थाली/कसेड़ी/मोड़ा/किंजर) इकट्ठा करता है। इसके बाद एक बार फिर से पूजापाठ किया जाता है कि सभी गोत्र परिवार के लोग एक साथ में आ गये। इसके बाद बकरा की बलि दिया जाता है और सभी लोग मिलकर प्रसाद के रूप में ग्रहण करते हैं पंडे को नेग भी दिया जाता है। इसके साथ ही मृत्यु संस्कार की अन्तिम रस्म सम्पन्न हो जाती है।

इन रस्मों/अनुष्ठानों के सम्पन्न करने पे पीछे कई प्रकार के मान्यता और विश्वास इस समाज के लोगों का जुड़ा होता है जैसे-मृतक को इस लोक से हँसी-खुशी से विदा करने पर उसे स्वर्ग लोक में अच्छा स्थान प्राप्त होगा। इसीलिए उसे पूरे विधि-विधान से इस लोक से विदा करना चाहिए। कई बार ऐसा होता है-जब व्यक्ति की मृत्यु असमय (बीमारी के कारण/जंगली सर्प दंश या

बाघ के हमले के कारण या किसी प्रकार की मार्ग दुर्घटना के कारण) हो जाती है और समाज में प्रचलित विधि-विधान से उसका अन्तिम संस्कार नहीं पूरा किया जाता है, तब मृतक की आत्मा आस-पास ही भटकती रहती है और उस परिवार के लोगों को कई प्रकार से हानि पहुँचाती है जैसे-परिवार के सदस्य या पशु बीमार हो जाना, खेतीबारी के कार्यों में नुकसान, परिवार की तरक्की न होना आदि। इस परिस्थिति में मृतक के परिवार के लोगों को बुरे स्वप्न आते हैं। इस स्थिति में समस्या का निवारण गुनिया/पण्डा के माध्यम से किया जाता है। वह पूजापाठ और कई प्रकार के अनुष्ठानों के द्वारा मृतक आत्मा को इस परिवार और इस लोक से मुक्ति दिलाता है।

निष्कर्ष

गोंड समाज में मृत्यु संस्कार की विधि बहुत ही सरल होती है। मृतक को जलाने या दफनाने की दोनों ही विधियाँ प्रचलित इस समाज में प्रचलित हैं। इस समाज में प्रचलित रस्मों, रिवाजों के द्वारा यह प्रतीत होता है कि इन रस्मों को सम्पन्न करने में रिश्तों का बहुत महत्त्व होता है-विशेष कर अपना गोत्र और समधी के रिश्ते की भूमिका प्रमुख होती है। मृत्यु संस्कार के प्रमुख रस्म, रीति-रिवाज को सम्पन्न करने में पारी सेरेमिया की बहुत महत्त्वपूर्ण भूमिका होती है। इस शोक के समय में पूरा का पूरा परिवार और रिश्तेदार मृतक के परिवार की देखभाल करते हैं। दशगात्री की रस्म के बाद ही पगबन्धी की रस्म के द्वारा मृतक के घर परिवार के लोगों का आगे जीवन कैसे चलेगा? इसकी व्यवस्था गाँव के पंचों के माध्यम से की जाती है। मृतक के प्रति सम्मान को लोगों तक पहुँचाने के लिए घुरा देव की पूजा और कुण्डा मिलवान (गुड्डी पुजाई) अनुष्ठान किया जाता है। मृतक को साल भर में एक बार दशहरा/दीपावली त्योहार के पूर्व स्मरण किया जाता है। इसके साथ ही विवाह के असवर पर भी पूर्वज के रूप में इनका पूजापाठ, होम, धूप किया जाता है। इस रस्मों के द्वारा यह भी सिखाया जाता है कि इस मृत्यु लोक में जीवन जब तक है, उसे हँसी-खुशी और आनन्द के साथ ही अपना जीवन जीना चाहिए। यही बात इनके जीवन जीने का मूलमन्त्र

है। इन रस्मों/अनुष्ठानों के अध्ययन से यह बात उभर कर सामने आती है कि गोंड समाज के लोग प्रकृति के साथ जीते हैं और प्रकृति के साथ ही मरते हैं। मरने के बाद इनका शरीर पंचतत्त्व (पृथ्वी, अग्नि, जल, वायु, आकाश) में विलीन हो जाती है।

पाद-टिप्पणी

1. सेरेमिया—एक प्रकार का पंडा पुजारी होता है और समधी के रिश्ते का होता है, मृत्यु संस्कार की सारी रस्में अनुष्ठान इसकी उपस्थिति में सम्पन्न किया जाता है।

सन्दर्भ ग्रन्थ-सूची

1. अग्रवाल रामभरोस—“गोंड जाति का सामाजिक अध्ययन : गोंड संस्कृति और इतिहास” 2016, गोंडी पब्लिक ट्रस्ट मंडला, मध्य प्रदेश।
2. कुशराम रूप सिंह—“गोंड जातीय गीत”, 2003, मध्य प्रदेश आदिवासी लोक कला परिषद्, भोपाल।
3. कौशल जय—“चोमांगकान : कार्बी जनजाति का सर्वप्रमुख मृत्यु अनुष्ठान”, 2022, भाषा, मार्च-अप्रैल,

केन्द्रीय हिन्दी संस्थान, आगरा, उ.प्र.।

4. एल.एफ. वान हेल्वर्ट—“गोंड्स के दफन संस्कार”, 1950, एंथ्रोपोस, जनवरी-जून, बी.डी. ४५, एच 1/3, पृष्ठ 209-222।
5. कोरेटी शामराव—“मध्य भारत की गोंड जनजातियों का सामाजिक-सांस्कृतिक इतिहास”, 2016, इण्टरनेशनल जर्नल ऑफ सोशल साइंस एण्ड ह्यूमैनिटी वॉल्यूम 6, नंबर 2, पृष्ठ 288-292।
6. एस. फुच्स—“गोंड और भूमिका ऑफ ईटर्न मंडला, मुम्बई, 1960, एशिया पब्लिशिंग हाउस पीपी 325-354।
7. दुर्गा भगत—“मध्य भारत की लोक-कथाएँ”, 1972, एशियाई लोककथा अध्ययन, खण्ड 31, क्रमांक 2, पृष्ठ 1-89।
8. क्रुक विलियम—“मृत्यु : मृत्यु संस्कार; द्रविड़ और भारतीय गैर-आर्यन जनजातियों के बीच मृतकों के निपटान के तरीके”, 1909, एंथ्रोपोस, बी.डी. 4, एच. 2, पृष्ठ 457-476।





आदिकाल और उसके प्रमुख कवि

□ डॉ० बिकेस सिंह*

शोध-सारांश

आचार्य हजारी प्रसाद द्विवेदी द्वारा दिया आदिकाल नाम सिद्ध, नाथ, जैन, रासो तथा लौकिक धारा के समय प्रवृत्तियों को दिखाता है। सिद्ध की परम्परा भगवान् बुद्ध के विचारों से निकली है। नारियों के आने के कारण इस धर्म में विकृतियाँ आने लगी। जिससे यह धर्म तथा साहित्य भारत से पलायन करता है। सिद्ध के प्रमुख कवि सरहपा, गोरक्षपा, मिनपा आदि ८४ सिद्ध हैं। सिद्धों से कटकर एक शाखा नाथ सम्प्रदाय की है, जो योग तथा संयम पर आधारित है। इसके प्रमुख कवि गोरखनाथ हैं। कबीर के ऊपर इसका प्रभाव पड़ा। जैन धर्म के प्रवर्तक महावीर हैं। यह श्वेताम्बर तथा दिगम्बर दो सम्प्रदायों में बँटा था। यह वैदिक परम्परा से जुड़ा है। रासो परम्पराराजस्थान के राजपुताना संस्कृति से जुड़ा है। 'पृथ्वीराज रासो' बीसलदेव रासो, परमाल रासो आदि रासो काव्य हैं। इसमें नायक तथा नायिका के संयोग तथा वियोग का वर्णन है। लौकिक धारा में विद्यापति तथा अमीर खुसरो प्रमुख कवि हैं। विद्यापति के कीर्तिलता, कीर्ति पताका, शिव तथा गंगा भक्ति आदि प्रमुख कृतियाँ हैं। आदिकाल में खड़ी बोली के प्रमुख कवि अमीर खुसरो हैं। इनकी पहेलियाँ तथा मुकरियाँ प्रसिद्ध हैं।

आदिकाल को रामचंद्र शुक्ल वीरगाथाकाल कहते हैं। वे रासो परम्पराओं के आधार पर यह नाम देते हैं। रासो परम्पराओं में जैसे बीसलदेव रासो, पृथ्वीराज रासो आदि के आधार पर यह नाम दिये। इसमें केवल साहित्य के एक पक्ष वीरता का पता चलता है। मिश्रबंधुओं ने आरम्भिक काल, महावीर प्रसाद द्विवेदी ने बीजवपन-काल, डॉ. रामकुमार वर्मा ने चारण काल और राहुल संस्कृत्यायन ने सिद्ध-सामंत काल कहा। लेकिन वीरगाथा काल को आदिकाल कहते हैं।

इसमें आदिकाल की सभी प्रवृत्तियाँ शामिल हैं।

जैसे-1. सिद्ध साहित्य, 2. नाथ साहित्य, 3. जैन साहित्य, 4. रासो परम्पराएँ, ५. लौकिक धाराएँ।

1. सिद्ध साहित्य-बौद्ध धर्म के अनुयायी सिद्ध कहलाते हैं। सिद्ध साहित्य बौद्ध धर्म से निकला है। बौद्ध धर्म दो भागों बँटा था। महायान तथा हीनयान। फिर हीनयान से वज्रयान तथा सहजयान में विभक्त हो गया। बौद्ध धर्म के प्रवर्तक भगवान बुद्ध थे। आचार्य शुक्ल के कथनानुसार-“बौद्ध धर्म विकृत होकर वज्रयान सम्प्रदाय के रूप में देश के पूरबी भागों में बहुत दिनों से चला आ रहा था। इन बौद्ध तान्त्रिकों के बीच वामाचार अपनी

* सहायक आचार्य, श्री जे.जे.टी. विश्वविद्यालय, चुड़ैला, झुंझनू, राजस्थान।

चरम सीमा पर था। ये बिहार से लेकर आसाम तक फैले थे और सिद्ध कहलाते थे। चौरासी सिद्ध इन्हीं में हुए हैं।¹ आचार्य शुक्ल के इस कथन का विरोध करते हुए डॉ. धर्मवीर भारती ने कहा है कि—ये सिद्ध न तो शाब्दिक अर्थों में वामाचारी थे, न किसी पाप-पंक में ही लिप्त थे, बल्कि इन्हें समाज में सम्मानपूर्ण पद प्राप्त था।²

लेकिन बौद्ध धर्म में नारियों के आगमन से इस धर्म में विकृतियाँ आने लगी। मन्त्र द्वारा सिद्धि प्राप्त करने वाले योगी सिद्ध कहलाने लगे। सिद्ध साहित्य में नीति, आचार, उपदेश साधना तथा रहस्यवादी साहित्य मिलता है। इस साहित्य में दोहा, चर्यापद इत्यादि छंद मिलते हैं। इन सिद्धों के नाम में 'पा' प्रत्यय लगा रहता है। जैसे—सरहपा, सबरपा, लुईपा, कणहपा इत्यादि। इन सिद्धों का परिचय एवं रचनाएँ निम्नलिखित हैं—

सरहपा—ये ब्राह्मण थे, किन्तु बाद में बौद्ध भिक्षु हो गये। इनका समय 740 ई. से 764 ई. तक मानते हैं। इनका नाम सरोज्वाज भी है। इन्होंने शर बनाने वाली कन्या से विवाह कर नीर (शर) बनाने लगे। इसी कारण इनका नाम 'सरहपा' पड़ गया। इनके द्वारा रचित ग्रन्थों की संख्या 32 तक मानी जाती है। इनका 'दोहा कोश' महत्त्वपूर्ण ग्रन्थ है। ये अंतःसाध्य पर जोर देते हुए पंडितों को फटकार लगाये हैं। जैसे—

पंडित सअल सत बक्खाणइ। देहहि रुद्ध बसंत न जाणइ।
अमणागमण ण तेन विखंडिअ। तेवि विलज्जई भणइ
हऊँ पंडिआ।³

शबरपा—ये क्षत्रिय थे। इन्होंने सरहपा से ज्ञान लिया। शबरों की तरह जीवन बिताने के कारण इनका नाम 'शबरपा' पड़ा। इनका रचना काल 780 ई. मानते हैं। इनकी महत्त्वपूर्ण रचना 'चर्यापाद' है। ये माया मोह का विरोध करते हुए सहज जीवन पर अधिक बल देते हैं। जैसे—

“हेरि ये मेरी तइला बाड़ी खसमे समतुला,

षुकणए सेरे कपासु फुटिला।

तइला वाडिर पारोर जोहड़ा वाडी,

ताएला फिटेली अंधारि रे आकाश फुलिया।”⁴

लुइपा—इनकी कविता में रहस्यवादी भावना है।

सिद्ध अपनी बातों को कभी-कभी पहेली के रूप में प्रस्तुत करते हैं। जैसे—

“काआ तरवर पञ्च विडाल चंचल चीए पइठो काल।”

अर्थात् काया रूपी वृक्ष पर पाँच विकार हैं।

कणहपा—इनके द्वारा रचित ग्रंथों की संख्या 74 मानी गयी है। इनकी रचनाओं में रहस्य और दर्शन की प्रमुखता है। इन्होंने अपनी कृतियों में शास्त्रीय रुढ़ियों का खंडन किया है। जैसे—

“आगम नेऊ पुराण, पंडित मान वहंति।”⁶

कणहपा ने साधना के लिए नारी भोग को जरूरी माना है। जैसे—“जिमि लोण विलिज्जइ पाणीएहि, तिमि धारिणी लइ चित।

समरस जाइ तक्खने, जई पुणु ते सभ वित्त।”⁷

अर्थात् जिस प्रकार नमक पानी में घुलता है, उसी प्रकार स्त्री के प्रेम से एकाग्रता आती है। इसके अतिरिक्त गोरक्षपा, कुक्कुरिपा इत्यादि सिद्ध माने गये हैं।

इस प्रकार सिद्ध साहित्य का काफी महत्त्व है। जयदेव, सूरदास, विद्यापति, कबीर आदि का मार्ग सफल हुआ। काम-कला को शृंगार से समन्वित कर अन्य कलाएँ भी उत्पन्न हुईं। आचार्य हजारी प्रसाद द्विवेदी भक्तिकाल पर सिद्धों का प्रभाव मानते हैं।

(2) **नाथ साहित्य**—‘वज्रयान’ से सिद्ध सम्प्रदाय तथा ‘सहजयान’ से नाथ सम्प्रदाय विकसित हुआ। सिद्धों और संतों के बीच की कड़ी ‘नाथ-युग’ है। सिद्धों की वाममार्गी भोगवादी साधना के प्रतिक्रिया स्वरूप नाथपंथियों की हठयोग साधना शुरू हुई। इसके प्रवर्तक ‘गोरखनाथ’ माने जाते हैं। इनके गुरु का नाम ‘मत्स्येन्द्रनाथ’ है। नाथपंथ को दार्शनिक रूप से शैवमत के आधार पर चला है। व्यवहारिक रूप से हठयोग के अधिक नजदीक है। आचार्य हजारी प्रसाद द्विवेदी का कथन है कि—“नाथपंथियों ने इस मार्ग में कठोर ब्रह्मचर्य, वाक् संयम, शारीरिक शौच, मानसिक शुद्धता, ज्ञान के प्रति निष्ठा, बाह्य आचरणों के प्रति अनादर और मद्य-मांस आदि के पूर्ण बहिष्कार पर जोर दिया है।”⁸

नाथ साहित्य में ‘शून्य’ की साधना पर बल दिया है। जैसे—

“बसती न सुन्यं ण बसती अगम अगोचर ऐसा।
गगन सिषर पर बालक बोले ताका नाम धरोगे कैसा।”

नाथों ने सहज समाधि को ‘उन्मनी अवस्था’ कहा है, जिसमें साधक ‘अनाहत नाद’ सुनता है। जैसे—“यह मन सकती यहू मन सीव, यहू मन पाँच तंत्र का जीव।

यह मन ले जे उनमन रहै, तौ तीन लोक की बातां कहै।”¹⁰

गोरखनाथ—नाथपंथियों में गोरखनाथ को सर्वश्रेष्ठ कवि मानते हैं। इनके गुरु का नाम मत्स्येन्द्रनाथ था। आचार्य रामचन्द्र शुक्ल इन्हें १३वीं शताब्दी तथा डॉ. पीताम्बरदत्त बड़धवाल ने ग्यारहवीं शताब्दी के लगभग माना है। गोरखनाथ गोरखपुर के गोरखनाथमठ में रहते थे। गोरखनाथ की लगभग ४० रचनाएँ मानी जाती हैं। किन्तु डॉ. पीताम्बरदत्त बड़धवाल ने उनके द्वारा रचित केवल चौदह ही माना है। इन्होंने गोरखनाथ की रचनाओं को ‘गोरखबानी’ के नाम से मानते हैं। इनकी प्रमाणिक रचनाओं में प्राण संकली, सिश्यादर्शन, सबदी पद, नरवे बोध, अभे मात्रा, योग आतम बोध, पन्द्रह तिथि, सप्तावर, म्छीन्दर-गोरखबोध, रोमावली, ज्ञान तिलक, पंचमात्रा एवं ज्ञान चौतीसा। गोरखनाथ की हठयोग साधना में अनुभूतिपूर्ण चित्रण है। उनकी रचनाओं, आचरण शुद्धि के साथ-साथ सहज समाधि का वर्णन प्राप्त होता है। जैसे—

“नौ लाख पातरी आगे नाचै, पीछै सहज अखाड़ा।
ऐसे मन लें जोगी खेले, तब अंतरि बसे भंडारा।”¹⁰

नाथ साहित्य में अन्य कवि चौरन्गीनाथ, गोपीचन्द्र, चुणकरनाथ का भी काफी योगदान है।

डॉ. रामकुमार वर्मा के कथनानुसार, “गोरखनाथ ने नाथ सम्प्रदाय को जिस आन्दोलन का रूप दिया। वह भारतीय मनोवृत्ति के सर्वथा अनुकूल सिद्ध हुआ है। उसमें जहाँ एक ओर ईश्वरवाद की निश्चित धारणा उपस्थित की गयी है, वहीं दूसरी ओर विकृत करने वाली समस्त परम्परागत रूढ़ियों पर भी आघात किया है।”¹¹

गोरखनाथ ने ‘सबदी’ में लिखा है—
अवधू मन चंगा तो कठौती ही गंगा,
बांध्या मेल्ला तौ जगत चेला।

बंदत गोरख सति सूप, तत विचारै ते रेष न रूप।।”

(3) **जैन साहित्य**—महावीर स्वामी जैन धर्म के प्रवर्तक माने जाते हैं। अपने धर्म के प्रचार के लिए अर्धमागधी-प्राकृत जनभाषा का प्रयोग किया। जैनधर्म हिन्दुधर्म के समीप है, किन्तु ईश्वर की दृष्टि निर्मायक न होकर चिन्तन एवं आनन्द के स्रोत रूप में रहा। जैनधर्म के दो सम्प्रदाय दिगम्बर तथा श्वेताम्बर माने जाते हैं। दिगम्बर सम्प्रदाय के अन्तर्गत अनेक रचनाएँ की गयी हैं।

जैन साहित्य मुक्तक और प्रबन्ध दोनों काव्य रूपों में उपलब्ध है। प्रबन्ध काव्यों में २४ तीर्थंकरों का वर्णन है। इसके प्रमुख कवि निम्नलिखित हैं—

स्वयंभू—इन्होंने ८वीं शताब्दी में ‘पउमचरिउ’, अट्टनेमि, चरिउ, ‘स्वयम्भू छन्दस’ इत्यादि ग्रन्थों की रचना की। इन्हें अपभ्रंश का वाल्मीकि कहा जाता है। युद्ध वर्णन के साथ विरह-विलाप एवं शोक का वर्णन किया है। जैसे—

एमहि तिह करोमि पुणु रहुबई।

जिहण होमि पडीवारे तियमई।।¹²

पुष्पदंत—इन्हें 10वीं शताब्दी का माना जाता है। ये ब्राह्मण तथा शिव के भक्त थे। इनकी रचनाएँ तिसट्टी-महापुरिस गुनालंकारू, णयकुमार चरिउ, जसहर चरिउ तथा कोशग्रन्थ हैं।

इनके ग्रन्थ ‘त्रिषष्टि-महापुरुष गुणालंकार को ‘जैन-महापुराण’ की संज्ञा दी गई है।

हेमचन्द्र—इनका समय 1093 ई. माना जाता है। ये गुजरात के सोलंकी राजा सिद्धराज सिंह एवं उनके भतीजे कुमारपाल के दरबार में थे। ये अपने समय के श्रेष्ठ जैन आचार्य थे। इन्हें ‘कलिकाल सर्वगय’ भी कहते हैं। इन्होंने ‘सिद्ध हेमचन्द्र शब्दानुशासन’ नामक बृहत् व्याकरण ग्रन्थ लिखे। इसके अतिरिक्त ‘त्रिषष्टिशलाका पुरुषचरित’, देशी नाम माला कोश, भी उल्लेखनीय है। उनकी रचनाओं में रामकथा, कृष्ण कथा, जैनधर्म, हिन्दू धर्म, व्याकरण का विवेचन किया है। इनका ‘कुमार पाल चरित’ प्राकृत भाषा में है। इनकी अपभ्रंश के उदाहरण निम्न हैं—

“पिय संगम कउ निछ्डी? पियहो परक्ख हो केँव।
मई बिन्निति विन्नासिया, निद्दन एव न तेव।।”¹³
अर्थात् प्रिय के सयोग तथा वियोग में नींद नहीं
आता है।

“भल्ला हुआ जो मारिया बहिणी महारा कंतु।
लज्जेजं तु वर्यंसि अहु जई भग्गा घरु एन्नु।।”¹⁴
अर्थात् हे सखी, अच्छा हुआ की मेरा पति मारा
गया। नहीं तो मैं लज्जित होती।

आचार्य हजारी प्रसाद द्विवेदी के अनुसार, “वस्तुतः
छन्द, काव्यगत रूप, वक्तव्यवस्तु, कविरूढ़ियों और
परम्पराओं की दृष्टि से यह साहित्य अपभ्रंश साहित्य का
बढ़ावा है।”¹⁵

(4) रासो-साहित्य—आदिकाल में वीरगाथात्मक
साहित्य को ‘रासो-साहित्य’ कहा जाता है। गार्सा डी
तासी ने रासों की उत्पत्ति ‘राजसूय’ से तथा आचार्य
‘शुक्ल ने ‘रसायण’ से और हजारी प्रसाद द्विवेदी ‘रासक’
से माना है। कुछ विद्वान ‘रहस्य’ शब्द से मानते हैं। ये
सर्वप्रथम अपभ्रंश में उसके बाद हिन्दी, राजस्थानी तथा
गुजराती में प्राप्त होती है। इसमें गीत नृत्य तथा छन्द है।

रासो काव्य के अन्तर्गत चारण कवियों के द्वारा
रचित वीरगाथा काव्य को स्थान है जो निम्नवत् है—

खुमान रासो—इसके रचयिता दलपति विजय हैं।
इस ग्रन्थ का नायक खुमान द्वितीय (813-843) ई. को
मानते हैं। रामचन्द्र शुक्ल 9वीं शताब्दी तथा डॉ. मोतीलाल
मेनारिया 17वीं शताब्दी की रचना बताया है। इसके समर्थन
में अयोध्या सिंह उपाध्याय ‘हरिऔध’ का मत है कि
“प्रक्षिप्त अंश होने पर भी प्राचीन अंश है और उसकी
भाषा प्राचीन है। इसमें 5000 छन्दों के अन्तर्गत वस्तु
वर्णन, नायिका भेद, षड्भूतु वर्णन जैसे हृदयस्पर्शी चित्रण
हैं।” वास्तव में यह वीर रस का ग्रन्थ है। इसमें राजाओं
के वर्णन के साथ काव्यात्मक रस भी प्राप्त होता है।
जैसे—

“पिऊ चितौड ण आविऊ, सावण पहली तीज।
जोवे वाट विरहिनी खिन-खिन अणवे बीज।।”¹⁵

बीसलदेव रासो—यह 125 छन्दों में रचित 100
पृष्ठ का प्रेमपरक लघु ग्रन्थ है। जैसे—

“बारह से बहोत्तरा मझारि।

जेठ बदी नवमी बुद्धिवारि।।

नाल्ह रासायण आरम्भई।

सारदा तुठी ब्रह्म कुमारी।।

कासमीरां मुख मंडनी।

रास प्रजासो वीसलदे राउ।।”¹⁶

आचार्य शुक्ल ने ‘बारह सौ बहोत्तरा’ का अर्थ सन्
1155 ई. लगाया है। विग्रहराज चतुर्थ (वीसलदेव) का
समय भी 1163 ई. के आस-पास है।

बीसलदेव रासो में नरपति नाल्ह ने “बारहमासा”
के माध्यम से प्रकृति के उद्दीपन रूप को अंकित किया
है। जैसे—

“अस्त्रीय जनम काई दीघउ महेश।

अवर जन्म थारइ घड़ा रे नरेस।

रानी न सिरजीय रोझड़ी।

घडह न सिरजीय घउलीय गाई।।”¹⁷

इसमें राजमती के विरह का वर्णन है। कवि ने
प्रकृति के रमणीय चित्र अंकित करके इस काव्य में
महत्त्व को द्विगुणित कर दिया है।

परमालरासो या आल्हखण्ड—इसके रचनाकार
जगनिक हैं। यह सम्पूर्ण ग्रन्थ गेय है जिसे यू.पी. में
आल्हा कहते हैं। इसमें आल्हा और ऊदल के वीरता का
वर्णन है। ये दोनों वीर पृथ्वीराज तता कालिंजर के राजा
के बीच हुए युद्ध में वीरगति को प्राप्त हो गये। इन गीतों
को अल्हैत ढोल के गम्भीर घोष के साथ यह हुँकार
ध्वनित होती है। जैसे—

“बारह बरिस ले कूकर जीयें, औ तेरह ले जिए सियार।
बरिश अठारह क्षत्री जीयें, आगे जीवन को धिक्कार।।”¹⁸

आचार्य रामचन्द्र शुक्ल के अनुसार, “जगनिक के
काव्य का आज कहीं पता नहीं है पर उसके आधार पर
प्रचलित गीत हिन्दी-भाषी प्रान्तों के गाँव-गाँव में सुनाई
पड़ते हैं।”¹⁹

पृथ्वीराज रासो—इसके रचयिता चन्दबरदाई हैं।
इनका जन्म लाहौर में सन् 1168 में हुआ था। आचार्य
रामचन्द्र शुक्ल इन्हें प्रथम कवि तथा ‘पृथ्वीराज रासो’
को प्रथम महाकाव्य मानते हैं। महाराज पृथ्वीराज चौहान

और चन्दवरदाई एकही दिन जन्मे थे तथा एक ही दिन दोनों की मृत्यु भी हुई थी। चन्दवरदाई शैवमत के अनुयायी तथा कट्टर हिन्दू थे। इनके ग्रन्थ में विभिन्न देवी-देवताओं की स्तुतियाँ उपलब्ध हैं। ये षड्भाषा, व्याकरण, ज्योतिष, छान्दशास्त्र, पुराण, नाटक आदि के पारंगत विद्वान् थे। पृथ्वीराज रासो को विद्वान् प्रमाणिक, अर्द्ध प्रमाणिक तथा अप्रमाणिक मानते हैं। पृथ्वीराज रासो में 69 समय है। इसमें वीर रस के अन्तर्गत रणबाकुरों के क्रियाकलापों का हृदयग्राही तथा मर्मस्पर्शी वरन किया गया है। जैसे—

“वज्जिय घोर निसान रान चौहान चहूँ दिखि।

सकल सूर सामन्त समर बल जन्तर-मन्त्र तिसि।”^{२०}

इस ग्रन्थ में नारी सौन्दर्य का अतिशयोक्तिपूर्ण वर्णन है। इस ग्रन्थ में ऐतिहासिक, पौराणिक, काल्पनिक वृत्तों के कारण सर्वोत्तम ग्रन्थ माना जाता है।

(5) लौकिक धाराएँ—इस लोक परम्परा के दो प्रतिनिधि कवि अमीर खुसरो तथा विद्यापति हैं।

अमीर खुसरो—अमीर खुसरो का वास्तविक नाम ‘अब्दुल हसन’ था। इनका जन्म 1253 ई. में तथा इनकी मृत्यु 1325 ई. में हुई थी। ये बड़े विनोदी, मिलनसार तथा सहृदय कवि थे। खुसरो को खड़ी बोली का आदि कवि कहा जाता है। इनकी खड़ीबोली में मुकरियाँ, पहेलियाँ, ढकोसले, आदि रचनाएँ हैं। इन्हें संस्कृत का भी ज्ञान था। ये अरबी, फारसी के उच्चकोटि के कवि माने जाते हैं।

पहेलियाँ—“अर्थ तो इसका बूझेगा। मुँह देखो तो सूझेगा।”⁷ (दर्पण)

मुकरियाँ—मोरे मोसे सिंगार करावल,

आगे बैठके मान बढ़ावत।

वासे चिकन न कोउ दीसा,

ऐ सखि साज? ना सखि सीसा।²²

विद्यापति—इनका जन्म 1368 ई. विसफी गाँव जिला दरभंगा बिहार में हुआ था। इन्हें ‘मैथिल कोकिल’ तथा अभिनय जयदेव कहते हैं। इनके पिता गणपति ठाकुर संस्कृत के विद्वान् थे। विद्यापति महाराज शिवसिंह के आश्रय में रहते थे। विद्यापति ने ‘कीर्तिलता’ और

‘कीर्तिपताका’ में शिवसिंह के शौर्य का वर्णन किया है। इनकी मृत्यु 1440 ई. में हुई। इनकी रचनाओं को तीन वर्गों में बाँट सकते हैं—

(1) संस्कृत रचनाएँ—शैव सर्वस्वसार, दुर्गा भक्ति तरंगिणी, पुरुष परीक्षा, भूपरिक्रमा, गोरक्ष विजय तथा लिखनावली।

(2) अवहट्ट—कीर्तिलता तथा कीर्तिपताका।

(3) मैथिल—विद्यापति की पदावली।

विद्यापति के प्रसिद्धि का कारण उसकी पदावली है। जिसे तीन भागों में बाँट सकते हैं—1. वंदना और नचारी, 2. राधा-कृष्ण की प्रणयलीला, 3. विविध युद्ध, दृष्टिकूट, बाल-विवाह इत्यादि। जैसे—

“सरस वसंत समय भल पाओलि,

दखिन पवन बहु धीरे।

सपनहूँ रूप नयन एक भाखीए,

मुख सो दूरि करू चीरै॥

× × ×

राजा सिव सिंघ रूप नारायण,

लाखिण देइ पति भाने॥²⁴

सन्दर्भ ग्रन्थ-सूची

1. हिन्दी साहित्य का इतिहास—डॉ. अजित सिंह, डॉ. राम प्रवेश सिंह, डॉ. रोली सिंह, पृ. 16
2. वही, पृ. 16
3. वही, पृ. 17
4. वही, पृ. 17
5. वही, पृ. 18
6. वही, पृ. 18
7. वही, पृ. 18
8. वही, पृ. 19
9. वही, पृ. 20
10. वही, पृ. 21
11. वही, पृ. 21
12. वही, पृ. 22
13. वही, पृ. 23
14. वही, पृ. 23
15. वही, पृ. 23
16. वही, पृ. 25
17. वही, पृ. 25
18. वही, पृ. 26
19. वही, पृ. 26
20. वही, पृ. 28
21. वही, पृ. 35
22. वही, पृ. 35
23. वही, पृ. 35
24. वही, पृ. 37





राजेन्द्र यादव की आत्मकथा : सम्बन्धों की विविध पारदर्शिता

□ आशुताषे दुबे*
□ डॉ. सरोज गोस्वामी**

शोध-सारांश

मानसिक प्रौढ़ावस्था के मोड़ पर लड़े एक के परिपक्व संस्कार, स्मृति, सत्य व साहस का संबल लेकर आत्माभिव्यक्ति के लिए व्यग्र हो उठते हैं तब कलात्मक आत्मकथा का जन्म होता है। साहित्यिक आत्मकथाकार अपने अंतर्मुखी मन को विशिष्ट स्व के प्रतिच्छायित करते हुए निजता का निर्वाह करते हैं। साहित्यकारों की आत्मकथाएँ तथ्याश्रिता के आधार पर अपना पृथक रूपभेद निर्मित करती हुई प्रमाता के अन्तःकरण पर विशेष छाप छोड़ती हैं। राजेन्द्र यादव जी ने अपने आत्मकथायांश 'मुड़ मुड़ कर देखता हूँ' के अन्तर्गत जीवन के उन अंशों को विवेचित किया है जो भावी पीढ़ी के निमित्त खाद स्वरूप निरूपित हो सकते हैं। पुरुष व्यक्तित्व के अनुद्घाटित आयामों को खोलते घर की लालसा, निर्बन्ध उत्तरदायित्वहीनता, रचनात्मक ऊर्जा का नवीनीकरण, महिलाओं की संगति के सन्दर्भ, अपनी विचारधारा का सम्यक निरूपण किया है। इस आत्मकथा के अन्तर्गत द्वन्द्वत्मकता को उकेरते हुए जीवन की भौतिकता व भावनात्मकता के समष्टि होने के इतिहास को रेखांकित किया है। **मूल शब्द**—व्यक्तित्व, राजेन्द्र यादव, निष्पक्षरूपेण, उत्तरदायित्वहीनता, विचारधारा।

आत्मकथा किसी व्यक्ति विशेष द्वारा विगत जीवन अनुभव को वर्तमान के स्तर पर निष्पक्षरूपेण प्रस्तुत करने का प्रयास है जिसे कलात्मक रीति से इस प्रकार का विशिष्ट बोध समष्टि के सहज बोध में परिणित हो सके। आत्मकथा भोगे हुए क्षणों का आदिदैविक, आधिभौतिक, आध्यात्मिक सुख-दुःखो का सच्चा लेखा-जोखा होता है।

आत्मकथा में रचनाकार के जीवन अनुभवों का सार्वकालिक, सार्वदेहिक और सार्वजनिक पक्ष उद्घाटित होता है। आत्मकथाकार स्व के बहाने से परिवेशगत चरित्रों, सामाजिक रूढ़ियों, राजनीतिक आन्दोलनों, सांस्कृतिक क्रियाओं—प्रतिक्रियाओं, शिथिलताओं का भी अंकन करता है। आत्म-प्रकाशन की अदम्य भावना आत्मकथा के लेखन का सशक्त

* शोधार्थी, अवधेश प्रताप सिंह विश्वविद्यालय, रीवा (म. प्र.)

** शोध निदर्शक, शा. कन्या स्नातकोत्तर महाविद्यालय, रीवा (म.प्र.)

प्रयोजन है। रागात्मकता वृत्ति की अधिकता के कारण भावनाओं का सहज उच्छलन आत्मकथा के प्रणयन का कारण हो सकता है।¹ जीवन के किसी विशिष्ट स्थिर बिन्दु पर पहुँचकर जब कोई अपने विगत जीवन का लेखा-जोखा अपने मन की शान्ति के लिए करना चाहे कि उसका संसार में अस्तित्व क्या है, वह कैसे विकसित हुआ, अपनी वर्तमान स्थिति को कैसे प्राप्त हुआ। इस ऊहापोह से भरे प्रश्नों के समाधान के लिए यह अपने विगत जीवन का सिंहावलोकन करता है।²

मानसिक प्रौढ़ावस्था में जब प्रख्यात व्यक्ति अपने अतीत पर दृष्टिपात करते हुए घटनाओं, पात्रों स्थितियों, परिस्थितियों आदि का निष्पक्ष होकर श्रृंखलाबद्ध वर्णन करता है, जो उसके व्यक्तित्व निर्माण में साधक या बाधक रही हो तो यह कृति आत्मकथा कहलाती है। आत्मकथा लेखक की स्थिति विशिष्ट अन्तर्द्वन्द्व से सम्पूरित होती है। साहित्यकारों के जीवन रहस्य को जानने का मानव मन में सहज कौतूहल होता है। आत्मकथाएँ इस कौतूहल के उपशासन में सहायक होती हैं। आत्मकथा साहित्य यह अपेक्षा रखता है कि लेखक अपने समस्त गुणों और अवगुणों का सम्यक निरूपण करे लेकिन यह कार्य दुधारी तलवार पर चलने के समान कठिन व्यवसाय है।³

जीवन और साहित्य का अविच्छिन्न सम्बन्ध है। वैयक्तिक जीवन में साहित्य के गूढ तत्त्व निहित रहते हैं। सामान्यतः साहित्य को जीवन की आलोचना कहा जाता है, साहित्य में रचनाकार अपने परिदृष्ट अनुभवों अर्जित स्मृतियों को असमर्थ संकेतों के द्वारा यथाशक्य सम्प्रेषित करने को आतुर रहता है। वास्तव में साहित्य एक बच्चा है साहित्यकार उसकी माँ है और परिवेश उसका पिता है। स्पष्ट है कि परिवेश ही साहित्यकार को साहित्य लिखने के लिए प्रेरित करता है। साहित्यकारों की आत्मकथाएँ अनुभव जगत के वसीयतनामे हैं जिनमें वैविध्य एवं एकांतिकता, सांसारिकता और फक्कड़पन जैसी परस्पर विरोधी

धाराएँ सम्पूर्ण संवेदनशीलता से मिलती हैं। विश्वसनीयता व यथार्थ-बोध साहित्यकारों की आत्मकथा की विशिष्ट उपलब्धियाँ हैं।

भुक्त यथार्थ की अभिव्यंजना में आत्मकथा लेखक स्वयं अपने कार्यों का कार्य-कारण सहित ब्यौरा प्रदत्त करता है। साहित्यकारों ने अपने जीवन के रहस्यमय व प्रच्छन्न अनुभव अपनी आत्मकथा में लिखकर पाठकों के सम्मुख विश्लेषणार्थ प्रस्तुत किए हैं।⁴ साहित्यकार स्त्री या देश मानवीय सम्बन्धों की पृष्ठभूमि में अपना जीवन यापित करते हैं। विश्वसनीयता व आधुनिकता के समावेश ने साहित्यकारों की आत्मकथाओं में जीवन मूल्यों को किस हद तक प्रभावित किया है। दाम्पत्येत्तर सम्बन्धों से जुड़ने की प्यास बहुआयामी होती है। दाम्पत्य सम्बन्धों में असन्तुष्टि को साहित्यकारों ने आत्मकथाओं में कितना बेबाकी से स्वीकार किया है। साहित्यकारों ने आत्मकथाओं में उन जमीनी सच्चाइयों का विश्लेषण किया है जिससे जीवन में ठहराव व गहराई संस्पर्शित होती है। आत्मकथाकारों ने नारी को अपने जीवन की आवश्यकता, अनिवार्यता के रूप में रूपायित किया है।⁵ साहित्यकारों ने आत्मकथाओं में 'स्व' को उद्घाटित करने की आन्तरिक विवशता से आत्मकथा लेखन सम्पन्न किया है। आत्मकथाओं में साहित्यकारों के व्यक्तिगत जीवन के पहलू स्वतः खुलते चले जाते हैं।

राजेन्द्र यादव जी ने दूसरों की दी हुई स्मृतियों को छीलकर अपने वास्तविक की तलाश का दूसरा नाम 'आत्मकथा' स्वीकारा है। अपने आत्मकथांश 'मुड़-मुड़ के देखता हूँ' के अन्तर्गत स्मृति खंडों के अंशों को विवेचित किया है। तस्वीरों के माध्यम से अपने अक्स को पहचानने का उपक्रम राजेन्द्र यादव जी ने इस आत्मकथा के माध्यम से किया है। स्त्री देश का आकर्षण सहज व स्वाभाविक होता है। यादव जी ने अपने अनुभव खण्डों का क्रम संधान करके आत्मनिरीक्षण किया है। स्त्री के प्रति देश का मानसिक आकर्षण सार्वजनीन व सार्वकालिक सत्य है। देश की जीवन साधना में स्त्री सबसे अधि

एक सहायक है। दाम्पत्य पूर्व सम्बन्धों के परिप्रेक्ष्य में राजेन्द्र यादव जी ने मीता के संग अपने सम्बन्धों का विश्लेषण बेबाकी से किया है। मीता के सम्बन्ध में यादव जी की अनुभूति प्रवणता का चित्र इस प्रकार है— 'वह थी भी दबंग और दुस्साहसी—घर भर से उसकी की ही इच्छा आगरा के बाहर भी माँ को बताकर आती कि मेरे साथ जा रही है..... मैंने बोटल खोलने से पहले धीरे से पूछा, "सामने ये लोग हैं इनके सामने। उनका प्रतिप्रश्न था—तुम्हारे रिश्तेदार है क्या? नहीं, फिर भी उसने बात काट दी, "मेरे भी नहीं हैं।"..... हंसकर हमने घूट भरे।"⁶

प्रेमी—प्रेमिका का प्रेम सम्बन्ध शाश्वत व सनातन माना जाता है। प्रेम पात्र के प्रति निष्ठा का भाव राजेन्द्र जी के मन में विद्यमान था। लेकिन मीता ने जब वैवाहिक सम्बन्ध का प्रस्ताव रखा तो राजेन्द्र यादव जी ने अपनी भाव धारा को इस प्रकार सम्प्रेषित किया—“चौदह पन्द्रह साल की उम्र से मैं ही उसका एकमात्र भावनात्मक आधार रहा हूँ। क्या यह काफी नहीं। पति पत्नी बनने का आग्रह क्यों ? "मैं तुम्हारी परिणिता बनकर रहूँ यह मेरा सपना कभी नहीं था..... इसके बाद भी अनेक बार हमने षादी की तारीखें तय कर ली। और उसने एक घर होने के सारे सपने संजो लिए..... अपने इस विश्वासघात ने शायद मुझे ही बार—बार तोड़ा है।"⁷

मीता से न मिल पाने की विडम्बना का सशक्त प्रतिपादन राजेन्द्र जी ने किया है—“हम दोनो ही दो ऐसे स्वतन्त्र ध्रुव थे कि बीच का सेतु नहीं मिल रहा था..... मजबूरी यही थी कि अपनी कच्ची उम्र से ही हम एक दूसरे की चते ना का हिस्सा हो गये थे और किसी दूसरे की बात भी नहीं सोच पाते थे।"⁸

राजेन्द्र यादव जी ने आस्था और अविश्वास की आंख मिचौनी, सामाजिक व्यक्तित्व को लेकर विरक्ति, सम्बन्धों में स्थायित्वहीनता, एक दूसरे की खोज, प्रेमिका में अपनत्व का भ्रम, आदि विचारों के

संगुम्फन में मीता के सम्बन्धों का पर्दाफाष किया है—“हमारे बीच वह क्या है हम एक छत के नीचे नहीं आ सके और आज भी एकान्त भोग रहे हैं हफ्तों साथ भी रहे हैं और बरसों असंवादी भी।"⁹

देश व्यक्तित्व के अनुद्घाटित आयामों को खोलते हुए रचनात्मक ऊर्जा का नवीनीकरण करके महिलाओं की संगति के सन्दर्भ में राजेन्द्र जी ने अपनी विचारधारा का सम्यक निरूपण किया है—“मगर प्रारम्भिक देह जिज्ञासा की उम्र गुजरने के बाद वास्तविक सैक्स मेरी दिलचस्पी का केन्द्र कभी नहीं रहा। इसीलिए बीसियों सालों से मित्रताएँ आज भी मेरा सहारा है। इसी भावात्मक अकुंठ मैत्री की चाह हमेशा बनी रहती है, वे देश की अपेक्षा ज्यादा निर्भरणीय होती है।"¹⁰

महिला मित्रों के प्रति परिभावना स्पष्ट करते हुए राजेन्द्र जी ने स्वीकार किया है कि दीदी मेरे हर सम्बन्ध को भी संचालित कर रही थी और मीता से सम्मिलन की स्थिति में भी सहयोगी रही तथा कमल कश्यप की मित्रता पर भी उन्होंने तूफान खड़ा किया। यादव जी ने कमल के साथ अपने सम्बन्धों को सूत्रबद्ध करते हुए स्पष्ट किया है—“जब कमल कश्यप मेरे साथ आकर रहने लगी..... अकसर वह मेरे कमरे में चक्कर लगाती..... मैं उन्हें अन्दर के अंधेरो से बाहर निकालना चाहता था..... अब सहसा ही मेरा कमरा साफ और सलीके से रहने लगा।"¹¹ इस कमल प्रसंग पर दीदी से लेकर और मित्रों तक ने ऐसा हंगामा खड़ा कर दिया—सुशीला जी और भाभी जी ने तो घोषित कर दिया कि 'राजेन्द्र जी का दिमाग खराब हो गया है।"¹²

राजेन्द्र जी का महिला मित्रों के साथ पत्र—व्यवहार का क्रम निरन्तर चलता रहा। पत्रों के माध्यम से कीर्ति के प्रति राजेन्द्र जी की सहानुभूति, आष्वासन, आस्था, आत्मीयता सहज उद्भासित होती है—“कीर्ति वहीं भुवाली में थी डेढ़ वर्ष के बाद भी मैं कीर्ति को नहीं देखा था....हम लोगों में आत्मीयता पनप आई थी।"¹³ “चलते

समय कहा भी, “कीर्ति, तुम जरूर ठीक हो जाओगी। बीमारी को भी षायद तुम इसी तरह बहकाकर अपने पड़ोसियों पर डाल दोगी..... उसकी हंसी दरे तक..... शायद आज तक गूंजती रही.....।”¹⁴

इस आत्मकथा के अन्तर्गत जीवन की भौतिकता व भावनात्मकता के समष्टि होने के इतिहास को राजेन्द्र यादव जी ने रेखांकित किया है एवम् अविश्वास व विश्वास को द्वन्द्वात्मकता को भी उकेरा है। अपने जीवन के महत्त्वपूर्ण क्षणों को पाठकों के साथ आबंटित करते हुए अपने को जिम्मेदारियों से भागने वाला इन्सान बताया है। राजेन्द्र जी ने मन्नू जी के साहस को स्वीकारने का परिचय इस आत्मकथा में विस्तारित किया गया है—“इस दृष्टि से कलकता मेरा सबसे बड़ा उपचार केन्द्र रहा। इसे मैं मन्नू का असाधारण साहस ही कहूँगा कि उसने कलकते के बन्द समाज में खुलेआम भी आजकल कोई नहीं जानता, मगर मन्नू बाई साब ने क्या सोचकर लंगड़े आदमी को चुना।”¹⁵

स्मर्षिता का अवलम्बन लके र गुजरे हुए अतीत को राजेन्द्र यादव जी ने तरतीबबद्ध किया है। अतीत के उन अंशों को चयनित किया है जो उनके जीवन को गतिशील बनाए हुए हैं। राजेन्द्र जी ने अपने प्रति दूसरों के अविश्वास व स्वयं के विश्वास केन्द्र में 60 वर्षों का जीवन बिताया है। उनकी आत्मकेन्द्रिकता न उत्तरदायित्वहीनता के प्रकट करते हुए प्रतिकूल परिस्थितियों में पत्नी के उपेक्षा भाव को उजागर किया है—“लेकिन मन्नू अपना सारा ध्यान घर में ही लगाती है और मेरा सारा ध्यान घर व अपने में ही केन्द्रित चाहती है अगर ऐसा नहीं तो उसकी उपेक्षा है.....।”¹⁶

भारतीय संस्कृति में परिवार को व्यापक फलक पर चित्रित किया गया है जिनमें गार्हस्थ्य भावना की पारिवारिक व्यापकता प्रकट होती है। पाश्चात्य संस्कृति के परिणामस्वरूप समाज में पति-पत्नी के मध्य स्थान निर्धारण का संघर्ष बना हुआ है। पत्नी पति की सहभागी के रूप में सम्बन्ध निर्वाह करना चाहती है किन्तु समाज में देश का दुहरा दृ

ष्टिकोण सम्बन्धों में निरीहता उत्पन्न कर देता है। इस अवस्थिति को राजेन्द्र जी ने स्पष्ट अभिव्यंजित किया है—“मन्नू कहती है इसमें अहं तृप्त होता है. ... ये ये बातें न हो तो बहुत ही अच्छे हैं मैं..... मान लेता हूँ कि उसके भाग्य में अच्छा पति पाना नहीं—एक बार अच्छा पति पाने की सलाह देकर सो जाता हूँ।”¹⁷ राजेन्द्र जी ने पारिवारिक नियन्त्रण हेतु बच्चों के पालन पोषण व सरक्षण, भोजन-वस्त्र व्यवस्था आदि कार्यों से विच्छिन्नता का प्रारूपगत निरूपण किया है— “टिंकू की देखभाल से लेकर घर की जिम्मेदारी, उसने ही निभाई। कॉलेज, ट्यूशन टिंकू फिर अपना लिखना, मेहमानों मित्रों का आना जाना.....सभी कुछ तो उसी का जिम्मा था। मन्नू का विद्रोह तब युग पुरुष हुआ। जब उसने पाया..... मैं घरेलू जिम्मेदारी से हाथ झाड़ कर अलग हो जाता हूँ।”¹⁸

पति पत्नी के सम्बन्धों की दृढ़ता का आधार एक दूसरे की भावनाओं का सम्मान करना है। राजेन्द्र जी ने मन्नू जी के व्यक्तित्व का विश्लेषण करते हुए स्वभावगत परिचय दिया है—मन्नू बहुत खुले दिल से हंसती है और मुझे उसकी हंसी पसन्द है। उससे भी सहज कहानियाँ लिखती है एक के बाद दूसरी। पत्नी के स्वभाव में परिवर्तन की जिम्मेदारी राजेन्द्र जी ने स्वयं पर आरोपित की है। पत्नी से अलगाव के उपरान्त स्वयं से पत्नी को प्रतिदान न दे पाने की असमर्थता का उल्लेख किया है—“मन्नू ने पहले मेरी इन हरकतों को प्यार, सहानभूति सहिष्णुता से सुधारने या समझने की कोशिश की फिर विरोध या विद्रोह शुरू हुआ. ...उसका प्रतिदान शायद मेरे लिए असंभव है।”¹⁹

पत्नी से विलग होने पर राजेन्द्र जी ने भाव-धारा को विचारधारा में परिणित करना चाहा। राजेन्द्र जी ने मन्नू के स्वभाव की विराटता का प्रत्यकं न करते हुए जमीनी सच्चाइयों से जीवन में ठहराव व गहराई का भी चिन्तन मनन भी किया है। पत्नी के प्रति राजेन्द्र जी द्वारा किये गये अन्याय को अपराध बोध के रूप में रूपायित किया गया है।

राजेन्द्र यादव जी ने अपनी जीवन पैली में दोस्ती की अनिवार्यता पर बल दिया है तथा अपनी जिन्दगी को अन्य के प्रति दस्तावेजित भी किया है— “आत्मकेन्द्रिकता ने न मुझे अच्छा पति रहने दिया, न पिता, न प्रेमी—सिर्फ मैं दोस्त ही अच्छा हूँ। क्योंकि दोस्ती किष्तों में निभाई जाने वाले जिम्मेदारी है..... 24 घंटों या पूरी जिन्दगी तो मैंने कहीं और दे रखी है वहाँ पता नहीं उसका कुछ बना है या नहीं।”²⁰

महानगरों में वासित पति—पत्नी के आपसी सम्बन्धों में बदलाव दृष्टिगत हो रहा है, जो बदलते हुए परिवेश का प्रतिरूप है। राजेन्द्र जी ने पारिवारिक तनाव को कम करने हेतु 42 साल की वैवाहिक जिन्दगी में अलग होने के स्वतन्त्र प्रयोगों पर भी कार्यान्वयन किया तथा पत्नी के जीवन में यन्त्रणा की पुनरावृत्ति का भी अवलोकन किया है—“आज तो बेटी भी कहती है कि आप लोगों को बहुत पहले अलग हो जाना चाहिए था। यह दो पीढ़ियों की मानसिक बनावट का अन्तर है।”²¹

निष्कर्ष—मानवीय सम्बन्धों के समक्ष राजेन्द्र जी ने अपने बौनेपन का इजहार करके स्व को प्रक्षेपित करते हुए अपरिहार्य व अनिवार्य मानने के मुगालते का भी वर्णन किया है।²² अपने जीवन में रचना प्रक्रिया की अनिवार्य आवश्यकता पर बल देकर रातों की नींद, आँखों की रोषनी, दिमागी शान्ति का अमूर्तन किया है। राजेन्द्र यादव जी की पत्नी ने प्यार, सहानुभूति, सहिष्णुता से उन्हें सुधारने की कोशिश की तथा उनके विचार में राजेन्द्र जी की क्रान्तिकारी मौलिकता लम्पटता का विस्तारण करके वैचारिक भ्रष्टाचार में परिणित हो गई। देश व्यक्तित्व के अनुद्घाटित आयामों को खोलते हुए घर की लालसा, निर्वन्ध उत्तर—दायित्वहीनता, रचनात्मक ऊर्जा का नवीनीकरण, विरोधी सैक्स या महिलाओं की संगति के सन्दर्भ परिभावना स्पष्ट करते हुए अपनी विचारधारा का सम्यक निरूपण किया है। राजेन्द्र जी ने दूसरे के

अविश्वास व स्वयं के विश्वास के द्वन्द्व में 60 वर्षों का जीवन बिताया एवम् जीवन की भौतिकता व भावनात्मकता के समृद्ध होने के इतिहास को रेखांकित करते हुए अविश्वास व विश्वास की द्वन्द्वात्मकता को भी उकेरा है।

सन्दर्भ ग्रन्थ

1. कमलेश सिंह: हिन्दी आत्मकथा: स्वरूप एवं साहित्य, नेशनल पब्लिशिंग हाऊस, दिल्ली, 1989
2. बैजनाथ सिंहल: हिन्दी विधाएं स्वरूपात्मक अध्ययन, हरियाणा साहित्य अकादमी, चण्डीगढ़, 1988
3. विनीता अग्रवाल: हिन्दी आत्मकथाएँ। सिद्धान्त एवं स्वरूप विश्लेषण, सचिन प्रकाशन, नई दिल्ली 1989
4. शान्ति खन्ना: आधुनिक हिन्दी का जीवनीपरक साहित्य, सन्मार्ग प्रकाशन, दिल्ली, 1943
5. विश्वबन्धु व्यथित: हिन्दी का आत्मकथा साहित्य, राधा प्रकाशन, दिल्ली, 1989
6. राजेन्द्र यादव: 'मुड़—मुड़ के देखता हूँ, राजकमल प्रकाशन, नई दिल्ली. 2001 पृ. 115
7. वही, पृ. 116
8. वही, पृ. 121
9. वही, पृ. 122
10. वही, पृ. 123
11. वही, पृ. 104
12. वही, पृ. 105
13. वही, पृ. 108
14. वही, पृ. 44
15. वही, पृ. 48
16. वही, पृ. 127
17. वही, पृ. 44
18. वही पृ. 129
19. वही पृ. 99
20. वही, पृ. 18
21. वही, पृ. 130
22. राजेन्द्र यादव: एक दुनिया समानान्तर, अक्षर प्रकाशन, दिल्ली, 1961





आचार्य रजनीश 'ओशो' की आधुनिक शिक्षा में प्रासंगिकता

□ रवीश वर्मा*

□ डॉ. शिखा वर्मा**

शोध-सारांश

आचार्य रजनीश 'ओशो' ने अपने शिक्षा दर्शन के माध्यम से यह निर्देशित किया है कि सर्वसाधारण को अपने व्यक्तित्व के समुत्थान के लिए सिर्फ औपचारिक शिक्षा तक ही सीमित नहीं रहना चाहिए, बल्कि उसे अनौपचारिक रूप से भी निरन्तर आत्मविकास के विभिन्न सन्दर्भों को पूरित करते रहना चाहिए। जब तक व्यक्ति आत्म विकास के विविध मानकों का सांगोपांग अनुकरण नहीं करेगा तब तक उसकी उन्नति के विविध आयाम अपने पूरे अस्तित्व में नहीं आ सकते। इस क्षणभंगुर जीवन को भलीभाँति जी लेने में ही भलाई है। जब तक मनुष्य अपने वर्तमान को कल की योजनाओं पर टालता रहेगा तब तक उसे जीवन के मूलभूत सुखों की प्राप्ति नहीं हो सकेगी। यद्यपि भारतीय स्त्रियों की ये उपलब्धियाँ जितनी सच हैं, उससे बड़ा सच उनका आकारमय पक्ष है और शहरों में भारत की जनसंख्या का मात्र तीस प्रतिशत ही निवास करता है। आँकड़े बोलते हैं कि जीवन के प्रत्येक क्षेत्र में महिलाएँ यदि उन्नति के पथ पर अग्रसर हुई हैं, तो दूसरी ओर एक भयावह तस्वीर भी है। भारत की स्त्रियाँ चाँद पर जा सकती हैं, हिमालय पर चढ़ सकती हैं फिर भी अन्याय, शोषण, अत्याचार, यौनाचार, उत्पीड़न एवं भेदभाव की शिकार हैं। एक तरफ महिलाओं के उच्च स्थान प्राप्त कर लेने पर भी क्या ग्रामीण एवं मलिन बस्तियों में रहने वाली एवं निम्न व मध्यम वर्ग की महिलाओं के जीवन में परिवर्तन हुआ है? मध्यम वर्ग की महिलाओं के चेहरों पर असमानता, शोषण, दमन, अत्याचार की ज्वाला साफ नजर आती है। महिला चाहे ग्रामीण अंचल की हों या शहरी, कहीं न कहीं शोषण से पीड़ित हैं। इसका मूल कारण पुरुष प्रधान समाज है। भारत में पुरुष प्रधान समाज होने के कारण महिला वर्ग माँ के गर्भ से मृत्यु की गोद तक शोषण, दमन, अत्याचार एवं उत्पीड़न का शिकार है। इस पुरुष प्रधान समाज होने के कारण पुरुष शासक एवं महिला शोषित बनकर रह गयी हैं।

* शोधार्थी, शिक्षक शिक्षा संकाय डॉ. राममनोहर लोहिया अवध विश्वविद्यालय, अयोध्या (उ.प्र.)

** प्रोफेसर शिक्षक शिक्षा विभाग, का.सु. साकेत स्नातकोत्तर महाविद्यालय, अयोध्या (उ.प्र.)

आचार्य रजनीश 'ओशो' ने अपने शिक्षा दर्शन के माध्यम से विश्व मानव समाज को निर्देशित किया है कि प्रत्येक व्यक्ति के सर्वांगीण विकास के लिए नारी शिक्षा की नितान्त आवश्यकता है। जब तक औपचारिक रूप से नारी शिक्षित नहीं होगी, तब तक सवसमाज के उत्थान का सपना साकार नहीं किया जा सकता। वर्तमान शिक्षा प्रणाली में नारी शिक्षा विषयक समुचित प्राविधान करते हुए उसे समाज के सभी सम्मानित महत्त्वपूर्ण पदों पर रहकर सेवा का अवसर दिया जाना चाहिए। यद्यपि वर्तमान में नारी सशक्तीकरण बहुआयामी धारणा है। इसका सम्बन्ध लोगों की सामाजिक उपलब्धियों, आर्थिक और राजनीतिक सहभागिता से जुड़ा होता है। इसके साथ ही, सशक्तीकरण एक सतत् प्रक्रिया भी है और इसकी कोई अन्तिम सीमा नहीं है। कोई भी व्यक्ति अपने आप में पूर्ण रूप से सशक्त नहीं हो सकता। जटिल और गतिशील प्रकृति के कारण किसी भी वैकसिक अध्ययन में सशक्तीकरण को परिभाषित करना और उसको मापना एक चुनौती है। महिलाओं के मामले में तो यह और भी चुनौतीपूर्ण है, क्योंकि महिलाओं के साथ दीर्घकाल से भेदभाव होता रहा है, जिसका परिणाम यह हुआ है कि समाज में लैंगिक असमानता अर्थात् स्त्री-पुरुषों के बीच असमानता बढ़ती गई है।

महिला सशक्तीकरण की परिभाषाएँ संसाधनों पर नियन्त्रण अथवा शक्ति हासिल करने और महिलाओं के जीवन की गुणवत्ता निर्धारित करने वाले निर्णय लेने की क्षमताओं पर बल देती हैं। महिला सशक्तीकरण की कोई सार्वभौमिक परिभाषा नहीं है। विभिन्न अध्ययनों में लक्ष्यों और क्षेत्र आधार पर महिला सशक्तीकरण को परिभाषित किया गया है। परिणामस्वरूप, अर्थशास्त्र, जनसंख्या सर्वेक्षण और नारीवादी हस्तक्षेपों जैसे वैकसिक सर्वेक्षणों/अध्ययनों में महिला सशक्तीकरण को अलग-अलग तरीके से परिभाषित किया जाता रहा है। महिला सशक्तीकरण की व्याख्या करने के लिए आमतौर पर जो शब्दावली उपयोग की जाती है, उसमें शिक्षा, संसाधनों पर नियन्त्रण और उनकी सुलभता, आत्मनिर्भरता, सम्मान, अधिकारों

के लिए संघर्ष, शक्ति, स्वतन्त्रता, स्वायत्तता, अपनी पसन्द अथवा निर्णय लेने की क्षमता के सन्दर्भ में महिला की शक्ति जैसे शब्द सम्मिलित किये जा सकते हैं। यह परिभाषित करना एक बड़ी चुनौती है कि सशक्तीकरण का स्वयं अपने सन्दर्भ में क्या अर्थ हो सकता है। इसका आंकलन करना भी एक चुनौती है कि महिलाएँ किस सीमा तक सशक्त हो चुकी हैं। कुछ अध्ययनों में सीधा-सीधा कारण-प्रभाव प्रतिदर्श सुझाया गया है, जबकि कुछ अन्य में प्रक्रिया आधारित दृष्टिकोण अपनाने की बात कही गयी है। सशक्तीकरण की व्यापक समझ के लिए गतिशील प्रक्रिया को कुछ महत्त्वपूर्ण भागों में बाँटा जा सकता है। प्रक्रिया को हिस्सों में विभाजित करना जैसे सहायक कारक प्रतिमान एजेंसी और निष्कर्ष आदि सशक्तीकरण के समर्थन हेतु नीतिगत हस्तक्षेप की पहचान और उसके प्रभाव के मूल्यांकन में उपयोगी हो सकता है। वैकसिक हस्तक्षेप में सफलता या असफलता का आंशिक कारण, महिला सशक्तीकरण हेतु उत्तरदायी कारको प्रतिमानों को स्वीकार करने वाले नजरिये का भी हो सकता है। इसलिए सशक्तीकरण के निर्णायक प्रतिमान की पहचान करने में बहुत सावधानी की आवश्यकता है। यह सहज रूप में तभी सम्भव है, जब आधुनिक शिक्षा में आचार्य रजनीश 'ओशो' के नारी विषयक दार्शनिक अवधारणाओं का समुचित समावेश सम्भव हो सकेगा।

भारतीय नारियों के सम्बन्ध में समाज में प्रचलित अवधारणाओं के कारण भी इनकी स्थिति कमजोर हुई है। भूमि के स्वामित्व, उत्पादन के साधनों पर नियन्त्रण तथा निर्णय लेने की शक्ति पुरुषों के हाथों में होने के कारण महिलाएँ आर्थिक रूप से पुरुष को देवता, अन्नदाता एवं स्वामी मानती हैं। आर्थिक विषमता के परिणामस्वरूप स्त्री-पुरुष के मध्य अन्तर उत्पन्न हुआ और महिलाओं की स्थिति अधीनस्थ की हो गई। महिलाओं की इस स्थिति का सर्वाधिक महत्त्वपूर्ण एवं मौलिक कारण है—पुत्र प्राप्ति की लालसा। पुत्र को परिवार का उत्तराधिकारी,

वंशबेल, सम्पत्ति का रखवाला एवं कुलदीपक माना जाता है। इसी मानसिकता के कारण सियाँ युगों-युगों से शोषित होती चली आ रही हैं। पुरुष महिला विरोधी मानसिकता, सामाजिक व्यवस्था, अर्थतन्त्र, धार्मिक व्यवस्था, सांस्कृतिक तन्त्र, प्रशासन एवं राजनीतिक व्यवस्था पर वर्चस्व स्थापित किये हुए हैं तथा महिलाएँ पुरुषों पर निर्भर हैं। पुत्र की लालसा ने पुत्रियों को सम्पत्ति, जमीन, जायदाद, शिक्षा, पोषण, चिकित्सा सुविधाओं इत्यादि से वंचित किया है। यही कारण है कि हमारे देश में कन्या भ्रूण हत्या का प्रतिशत बढ़ता जा रहा है।

रजनीश के अनुसार यौन को अन्य चीजों की भाँति स्वाभाविक मानकर व्यवहार करना चाहिए। जीवन में अन्य पक्षों की भाँति इसकी सहज, सरल स्वीकृति होनी चाहिए क्योंकि यौन इस प्रकृति तथा प्राणिमात्र की स्वाभाविक एवं जैविक आवश्यकता है, यह सृजन का मूलाधार है तथा जीवन का परम अनिवार्य तथ्य है। अतः विद्यार्थियों को इसकी समुचित रूप से शिक्षा प्रदान की जानी चाहिए। पाठ्यक्रम में स्वास्थ्य शिक्षा, शारीरिक शिक्षा के साथ यौन शिक्षा को सम्मिलित किया जाना चाहिए। “मेरा मानना है कि बच्चों को सेक्स के सम्बन्ध न बताने से जितना अहित हुआ है, भयंकर अहित हुआ है क्योंकि इससे हम सब बच्चों के मन को सेक्सुअल कर दे रहे हैं। यानी धीरे-धीरे उनकी सारी जिज्ञासा ही सेक्स से बँध जाने वाली है, क्योंकि उसे सम्बन्धित उत्तर नहीं मिल रहे हैं, क्योंकि हम उसे गोपनीय रखते हैं। जिसका उत्तर हम देते हैं, उससे बालक मुक्त हो जाता है, जिसका उत्तर हम नहीं देते उसका प्रश्न उसमें अनवरत घूमता रहता है।

इन विभिन्न अमानवीय समस्याओं के समुचित समाधान के लिए वर्तमान परिवेश में आचार्य रजनीश ‘ओशो’ के शिक्षा दर्शन को पूरी तरह से व्यवहार में लाने की जरूरत है। वैयक्तिक स्वतन्त्रता एवं जीवन जीने की मौलिक प्रणाली ही नारी जाति के सर्वांगीण विकास का उद्यम कर सकता है, जो कि आचार्य रजनीश ‘ओशो’ के

नारी विषयक दृष्टिकोणों के अनुसरण से ही सम्भव है। “सामान्य अवस्था में सौन्दर्य भी सामान्य होता है और असामान्य अवस्था में यह असामान्य होता है। जब जैसी स्थिति सामने आती है, तब वह ठीक उसी अवस्था को प्राप्त हो जाता है। उसकी स्थिति निष्क्रिय है। वह ब्रह्मत्व है। उसका सर्वत्र सार्वकालिकता का प्रभाव कभी कम नहीं होता। वह अतीत में भी वैसे ही था जैसे कि आज है। भविष्य में भी ठीक उसी प्रकार से रहेगा। उसमें कभी कोई क्षरण-मरण-परिवर्तन नहीं होता। वह सदैव समान अवस्था का पोषी रहा है। यदि उसमें किसी प्रकार से कोई फेर-बदल करना चाहे तो वह सम्भव नहीं है।

इस प्रकार से वर्तमान में आचार्य रजनीश ‘ओशो’ की नारी शिक्षा की प्रासंगिकता को व्यापक रूप में देखा जा सकता है। जहाँ एक ओर औपचारिक शिक्षा में उनकी नारी शिक्षा विषयक दृष्टिकोण के दर्शन होते हैं वहीं दूसरी ओर अनौपचारिक शिक्षा के विकास में भी आचार्य रजनीश ‘ओशो’ के नारी विषयक दृष्टि की सर्वसार्थकता दृश्यमान होती है। अतीत काल से ही नारी जीवन का सर्वांगीण शोषण पुरुष समाज द्वारा किया जाता रहा है। कालक्रमानुसार विविध आन्दोलनों के माध्यम से लोगों ने उन्हें जागरूक कर सशक्त करने की कोशिशें भी की हैं, किन्तु आज तक उसे उसके जीवन का वह सम्मान प्राप्त नहीं हो सकता है, जिसके लिए उसने निरन्तर सपने देखे हैं। वर्तमान में देश की विविध समस्याओं के उचित समाधान के लिए नारी शिक्षा को पूर्णतया औचित्यपूर्ण और प्रासंगिक बनाना होगा।

सन्दर्भ-ग्रन्थ

1. ओशो : शिक्षा में क्रान्ति—द रेवल पब्लिशिंग हाउस प्रा.लि., पूना, 1989, पृ. 260, पैरा 4
2. ओशो : शिक्षा में क्रान्ति—द रेवल पब्लिशिंग हाउस प्रा.लि., पूना, 1989, पृ. 268, पैरा 2
3. ओशो रजनीश—रोम—रोम रस पीजिए, प्रवचन से संकलित, प्रकाशित ओशो टाइम्स अंक-1 फरवरी, 2001, पृ०. 62

4. वर्मा डॉ. मनीराम—सौन्दर्य ही शिव, शिव ही सत्य और सत्य ही ब्रह्म है, मीमांसा प्रकाशन, अम्बेडकर नगर, प्रथम संकरण 2014, पृ. 47
5. सिंह अरुण कुमार—मनोविज्ञान, समाजशास्त्र तथा शिक्षा में शोध विधियाँ, मोतीलाल बनारसी दास, नई दिल्ली, 2009, पृ. 39
6. वर्मा मनीराम—मुमुक्षु, मुमुक्षु चैरिटेबल ट्रस्ट, अम्बेडकर नगर, पृ. 18
7. वर्मा मनीराम—शोध—साहित्य निकष, मीमांसा प्रकाशन, अम्बेडकर नगर, पृ. 49
8. भारतीय आधुनिक शिक्षा (शैक्षिक संवाद पत्रिका), एनसीईआरटी, नई दिल्ली, पृ. 28
9. वर्मा मनीराम—मीमांसा, मीमांसा प्रकाशन, अम्बेडकर नगर, पृ. 17
10. शिक्षा विमर्श (शैक्षिक चिन्तन एवं संवाद की पत्रिका), जयपुर, पृ. 35
11. योजना, प्रकाशन विभाग, भारत सरकार, नई दिल्ली, जनवरी 2002, पृ. 27
12. कुरुक्षेत्र, ग्रामीण विकास मन्त्रालय, भारत सरकार, नई दिल्ली, मई 2010, पृ. 18





सामाजिक सन्दर्भ में हरिराम मीणा का लेखन

□ पूजा चौधरी*
□ डॉ. अमित शुक्ला**

शोध-सारांश

“एक सर्वे में भारत दुनियाँ का सबसे खतरनाक देश घोषित हुआ है स्त्रियों के लिए इसमें सांस्कृतिक परंपराओं से उन पर पड़ने वाले प्रभाव, मजदूरी, ट्रैफिकिंग, बलात्कार, एसिड हमले, यौन उत्पीड़न इत्यादि शामिल हैं”। हैरानी की बात यह है कि युद्ध की मार झेल रहे अफगानिस्तान, सीरिया, सोमालिया, पाकिस्तान और सउदी अरब का नाम भी भारत के बाद हैं एकमात्र पश्चिम देश अमेरिका 10 में नंबर पर है। अपनी महान् संस्कृत और धार्मिक मूल्यों पर गर्व करने वाले देश स्त्रियों के लिए सबसे खतरनाक है हमारे देश के नेता यह कहकर जरूर छुट्टी पा सकते हैं कि देश की हर लड़की को सुरक्षा नहीं दी जा सकती, कानून ये कहकर फायरिंग हो सकता है कि अपराध को रोकने के लिए संसाधन चाहिए उनकी कमी हैं, न्यायालय के पास तो पेंडिंग केसों का जकीरा पड़ा है। उक्त बिन्दुओं को शोध पत्र में समाहित करने का अभिनव प्रयास है।

मुख्य शब्द—सामाजिक, संदर्भ, हरिराम, मीणा, लेखन, अपराध, धार्मिक, मूल्य, न्यायालय, संसाधन ।

प्रस्तावना

भारतीय समाज का बड़ा हिस्सा वर्ण व्यवस्था से उत्पन्न जाति प्रणाली पर आधारित है। इनका मौलिक स्वरूप हमें वैदिक सम्यता व संस्कृति में मिलता है जो कालान्तर में ब्राह्मणवादी व्यवस्था में रूपांतरित हो जाती है। इस समग्र व्यवस्था की उप प्रणालियां यथा सामाजिक, राजनैतिक, आर्थिक,

सांस्कृतिक, मनोवैज्ञानिक आदि का संचालन एवं नियंत्रण में हिन्दू धर्म का वर्चस्व रहा है। इस सामाजिक ढाँचे में धर्म, राज एवं अर्थ की सत्ताओं पर अपना अधिकार किये बैठे क्रमशः ब्राह्मण, क्षत्रिय, वैश्य जैसे तीनों उच्च वर्णों की दशा में विषय में—जनता भली—भाँति जानती है। जिस वर्ण को प्राचीन शूद्र अथवा आज का दलित बनाकर दोयम दर्जा पर रखने का घोर सड़यंत्र रचा गया। वह

* शोधार्थी, अवधेश प्रताप सिंह विश्वविद्यालय, रीवा (म.प्र.)

** प्राध्यापक (हिन्दी), शास. ठाकुर रणमत सिंह महाविद्यालय, रीवा (म.प्र.)

वर्ग वर्ण व्यवस्था का हिस्सा होते हुए भी अस्पृश्य होने का दर्द झेलता रहा सामाजिक महादेशों ने समय-समय पर अपना प्रतिरोध भी किया और प्रतिरोध की उस परंपरा को महात्मो, बुद्ध से लेकर नाथ-सिद्धों, संत-सूफियों, सावित्री बाई, ज्योतिबा फूले, रामास्वामी नायकर से लेकर बाबा साहब अम्बेडकर तक ने आगे बढ़ाया लेकिन वर्चस्ववादी उस परंपराओं की जड़े इतनी मजबूत रही है कि दलित वर्ग आज भी काफी हद तक उस सड़यंत्र का शिकार बना हुआ है। वह वर्ग इस आधुनिक हाइटैक जमाने में भी अपनी अस्मिता के लिए संघर्ष कर रहा है। भारत राष्ट्र के भीतर एक और 'मैला ढोता' भारत हमारे लिए शर्म का कारण बना हुआ है उस दलित वर्ग की स्त्री ने शताब्दियों से कितना उत्पीड़न झेला उसकी केवल कल्पना की जा सकती हैं।

सभ्यता और संस्कृति की उस तथाकथित महान् परंपरा को नारी के विशेष संदर्भ में गौरवान्वित करते हुए कहा जाता रहा है कि 'यत्र नार्यस्तु पूज्यन्ते रमन्ते तत्र देवा'। इस श्लोक का अर्थ है कि जहाँ-जहाँ और जब-जब नारी को सोलह श्रृंगारिता किया जाकर सजाया सवॉरा जाता रहा है वहाँ-वहाँ देवताओं ने रमण किया है चाहे वह स्त्री ब्राह्मण हो या क्षत्रिय अथवा वैश्य। दलित की बैयर तो सबकी लुगाई के रूप में उपयोग की सार्वजनिक वस्तु बनाकर रखी ही जाती रही है। सारा गड़बड़ तब होता है। जब प्रकृति तत्वों को देवता बना दिया जाता है।

भारतीय हिन्दू धर्म को मान्यताओं के अनुसार काल यात्रा को चार युगों में विभक्त किया गया है सतयुग, त्रेता, द्वापर और कलियुग। कलियुगी कमेंट्री को तो साक्षात् देख ही रहे हैं। इन्द्रपुरी की अप्सराओं का सतीत्व प्रथम तीनों युगों में मिलता है। सतयुग में ययाति पुत्री माधवी का चरित्र हमें बताता है कि उस बेचारी कुंवारी कन्या का दैहिक शोषण तीन-तीन सम्राटों के साथ-साथ महान् ऋषि विश्वामित्र द्वारा

तक किया जाता है। स्वयं इन्द्र ऋषि पत्नी अहल्या को नहीं छोड़ता इस यौन उत्पीड़न के बाद भी तत्कालीन व्यवस्था माधवी को वनगमन के लिए विवश कर देती है और अहल्या को श्राप दे दिया जाता है पत्थर प्रतिमा बन जाने का। वे दाग है तत्कालीन नरेश, ऋषि और सुरधिपति इन्द्र त्रेता युग की सबसे बड़े त्रासदी है सीता। कैसे-कैसे अनर्गल आरोप, कितने वनवास और कितनी अग्नि परीक्षाएं फिर भी पौरुशेय समाज और देशोत्तम को चैन नहीं आया। वह भली-भाँति जीवन को किसी तरह से जीना चाहती है। ऋषिमुनियों के आश्रम की भीड़ में उसके लिए एकमात्र स्थान रहा शूद्रवर्णी बाल्मीक का आश्रम। अपनी ममता को न्यौछावर कर अपने दोनों बालकों को उनके पिता के पास लौटाकर वह स्त्री उसी बाल्मीक के आश्रम में जीवन व्यतीत करना चाहती थी। लेकिन दुर्भाग्य उसे विवश कर दी जाती है। आत्मघात के लिए। सब कुछ हो जाने के पश्चात भी उस आत्मघात के यथार्थ को स्वीकार नहीं किया जाकर बड़ी बेशर्मी से कहा जाता रहा है कि वह अपनी पृथ्वी माँ के गोद में समा गई। द्वापर में प्रविष्ट होते ही हमारा वास्ता पड़ता है भगवान श्री कृष्ण के प्रेम में पागल हुई राधा से जिसे हजारों-हजारों रानियों के बीच में भी कोई स्थान नहीं दिया जाता है। आप पूजते रहिए श्रीकृष्ण के इस वरदान को कि 'कलयुग में मेरे नाम से पहले तुम्हारा (राधा का नाम लिया जाता रहेगा)। इस तरह के वरदान भ्रांतियाँ होते हैं जीवन के यथार्थ नहीं। दूसरा त्रासद है द्रोपती का पाँच-पाँच पतियों के साथ संभालने की क्षमता रखने वाली उस महान् नारी की लज्जा की रक्षा कर सकने में असफल ही नहीं प्रत्युत मूकदर्शन बने रहते हैं शूरवीर कहलाने वाले उसके पाँचों पतिदेव और कुरु कुल के महान् भीम पितामह भरे दरबार में गर्दन नीची किये अपने कर्तव्य की इति श्री मान लेते हैं। कलियुग में स्त्री की दशा के दृश्य देखते हैं तो गणिकाओं, देशवासियों, वैश्याओं

मठ-गढ़ व हवेलियों से लेकर बनारस व वृंदावन जैसे धार्मिक शहरों में बौध्द काटती स्त्रियों, खांप पंचायतों के फैंसलों, शिक्षित व समृद्ध प्रांतों के लिंगानुपात के आंकड़े पर नजर डालने पर सारा माजरा समझ में आ जायेगा कि समाज के किस वर्गों के देश इस दयनीय दशा के लिए जिम्मेदार है। यह माना जाता है कि भारतीय समाज से उस वर्ग से है जो संयोग से रस बड़े समाज का हिस्सा नहीं रहा। वह वर्ग है भारत का आदिवासी समाज उस समाज में स्त्री की दशा का जब विश्लेषण लिया जाता है तो हमें एक प्रकार के संतोष की अनुभूति होने लगती है।

आदिवासी समुदाय में जो सामाजिक विकासक्रम में आदिम अवस्था के अधिक निकट है, उनमें अभी भी मातृसत्तात्मक परिवार पाये जाते हैं जो समूह मातृवंशय है वे प्रायः मातृस्थानीय भी है, जहाँ पति परिवार का स्थायी या अस्थायी सदस्य होता है। पूर्वोत्तर के गारों समूह में तो वह आंगतुक मात्र है, जो रात भर का मेहमान होता है। जिन मातृवंशय समूहों में मुखिया देश है, फिर भी नारी के अधिकारों तथा प्रतिष्ठा की दृष्टि से पितृवंशय और पितृस्थानीय कवीलों की अपेक्षा इनकी स्थिति प्रायः अच्छी है। कई पितृवंशय समूहों में भी नर और नारी का दर्जा लगभग समान है। बहुत सारे आदमी समूहों में विवाह विच्छेद और पुनर्विवाह का नियम है और इस संबंध में स्त्री और देश को प्रायः समान अधिकार है। मातृस्थानीय समूह में परिवार अधिक स्थायी दिखायी पड़ता है। यह रक्त संबंधियों का नैसर्गिक समूह मालूम पड़ता है। पूर्वोत्तर के अनेक आदिवासी समूहों के विवाहोपरान्त युवक को पाँच वर्ष की अवधि तक ससुराल में रहकर यह सिद्ध करना पड़ता है कि वह गृहस्थी चलाने में सक्षम है। इस अनौपचारिक परीक्षा में सफल हो जाने के बाद ही पत्नी को वह अपने घर ले जा सकता है। इन समाजों में पत्नी कोई कान पकड़ी बकरी नहीं होती जिसे जब चाहे तब कहीं भी ले

जाया जा सके और कैसा भी व्यवहार उसके साथ किया जा सके। आदिवासी समाज में लड़की को अपना पति चुन सकने की उतनी ही स्वतंत्रता होती है जितनी कि लड़के को। सामूहिक जीवन एवं यौन शिक्षा के लिए घोटुल जैसी प्रथाएं मध्य भारत के आदिवासियों में प्रचलित हैं जहाँ युवक-युवती सामूहिक स्तर पर समान रूप से कुछ समय के लिए साथ-साथ जीवन गुजारते हैं। किसी कारण वश होने वाले पुनर्विवाह की दशा में भी स्त्री व देश की इच्छा समान रखती है जब हम दहेज जैसी कुप्रथा की बात करते हैं तो इस प्रथा का संबंध केवल सवर्ण समाज से जुड़ता है।

परम्परा के स्तर पर आदिवासी समाज में यह प्रथा नहीं रही। यहाँ तो वर पक्ष के द्वारा वधू पक्ष को कुछ न कुछ देना होता है। वर एवं वधू के मध्य यहाँ विवाह पद्धति है, कोई कन्यादान वगैरह नहीं होता। लेकिन कन्यादान कहा जाये तो साथ में वरदान भी होता है। लड़की वालों के माथे पर लड़के पक्ष वालों का कोई बोझ नहीं होता है।

हरिराम मीणा ने लिखा है कि मेरे एक मित्र ने राजस्थान के आदिवासी बाहुल्य जिता डूंगरपुर में शादी का एक दृश्य देखा। वर पक्ष के बारातियों को कुल संख्या थी चौदह। लड़की वालों ने बाराती बुलाये थे ग्यारह, जिनके भोजन की व्यवस्था भी वधूपक्ष की बस्ती के लोगों द्वारा सामूहिक रूप से की जानी थी। आदिवासी समुदायों में प्रायः ऐसी परंपरा पाई जाती है। बाराती एक कनस्तर में रसद सामग्री लिए जा रहे थे में उस मित्र ने पूँछा, भाई आप लोग बारात में जा रहे हो फिर यह सामग्री क्यों? बारात में शामिल वरिष्ठ सदस्य ने जबाव दिया कि लड़की वालों ने निमंत्रण ग्यारह लोगों को दिया लेकिन हम बाराती ग्यारह की संख्या को पार कर चौदह लोग है। निर्धारित संख्या से तीन लोग अधिक हो गए हैं इन बड़े हुए तीन साथियों के लिए सामग्री साथ लिए जा रहे हैं जिसे वह सौंप देंगे।² क्या हम कल्पना कर सकते

है कि शूद्र, सवर्ण अथवा तथाकथित विकसित लोगों के बीच ऐसा संभव है।

आदिवासी समाज में जब स्त्री के दर्जा की चर्चा चलती है तो स्वाभाविक है कि स्त्री के पति की बात की जाये। आदिवासी समाज में दामाद लड़की के पक्ष का एक सामान्य सदस्य के दौर पर माना जाता है न कि जवाईं जी अथवा कोई राजकुमार। उसे सिद्ध करने के लिए एक किस्सा दे रहा हूँ। एक आदिवासी चार दामाद थे। एक दामाद से वह आदिवासी किसी बात को लेकर नाराज हो गया। उसकी पाँचवीं बेटी की शादी में वो सब दामाद आये हुए थे ससुर ने नाराजगी के चलते उस दामाद को कोई काम नहीं दिया वह दामाद रूआसा होकर घर के आँगन में गुमसुम बैठा था। किसी ने पूछलिया कि भाई क्या बात है जो यहाँ मौजूद है सब लोग उल्लास के साथ विवाह के इस अवसर पर काम में जुटे हुए हैं और आप हो कि चुपचाप बैठे हो? दामाद ने दुखी होकर उत्तर दिया कि ससुर जी मुझसे नाराज हैं मुझे कोई काम नहीं करने दें रहे हैं। उधर गैर आदिवासी समाज में दामाद काम करने की बजाय सज धजकर सोंफे कुर्सियाँ तोड़ता देगा। उधर देखियेगा किसी भी परिवार में होने वाले खुशी अवसर पर वहाँ आने वाली कोई भी औरत ऐसी नहीं होती जो काम में हाथ नहीं बटाती हो।

आदिवासी समाज के पूर्वोत्तर भारत का भ्रमण कीजिये जहाँ कोई फर्क नहीं मर्दों एवं औरतों के बीच में एक किस्सा वहाँ का भी है कि दोपहर बाद एक अविवाहित लड़की अपने घर के बाहर उदास बैठी हुई थी। उसके पिता ने पूँछा मेरी प्यारी बेटी तुम इस तरह अकेली और उदास क्यों बैठी हो। यह समय तो तुम्हारे घूमने का है। क्या कोई बायफ्रेंड नहीं है अथवा वह किसी बात पर रूष्ट हो गया।

लड़की के पिता चाहता है कि उसकी पुत्री किसी युवक से प्रेम करे और प्रसन्न रहे। पुत्री के

प्रति पिता के ऐसे व्यवहार की हम अन्यत्र किसी गैर आदिवासी अंचल में कल्पना भी नहीं कर सकते हैं। इसके उलट यदि आप चले गये हरियाणा अथवा पूर्वी उत्तरप्रदेश जैसे समृद्ध इलाकों की तरफ तो वहाँ मोहब्बत की सजा कत्ल के रूप में मिलेगी।

आदिवासी समाज में स्त्री एवं देशों के बीच के संबंधों की पड़ताल करते वक्त उनके कार्य तत्व को समझना होगा। आदिवासी समुदायों में स्त्री व देश दोनों समान रूप से श्रम करते हैं स्त्री घर व बाहर के कामों में बराबर से भागादारी करती है। आदिवासी अंचलों के हाट-बाजारों में हम स्त्रियों की भूमिका अधिक दिखाई देती है। मणिपुर में बाजार की एक अनूठी परंपरा है। इस परंपरा का उद्भव मणिपुरी राज प्रणाली से जुड़ा रहा है। प्राचीन काल में जब देशों को युद्ध के लिए जाना पड़ता था तब घर-बार व खेत-खलिहान के सारे कामों की जिम्मेदारी स्त्रियों के कंधों पर आ पड़ती थी। फसलें, सब्जियाँ, हथकरघे से निर्मित वस्तुओं को बेचने के लिए स्त्रियों द्वारा बाजार का संचालन किया जाता था। इस प्रथा को नुपी कैंगेल के नाम से जाना जाता है। नुपी कैंगेल अर्थात् स्त्री कैबोल यानी कि बाजार मणिपुरी समाज में दूसरी प्रथा है मरूप।

यह एक सहकारी प्रणाली है जिसके अन्तर्गत प्रत्येक सदस्य को निश्चित रकम जमा करनी होती है। उस सामूहिक राशि में से स्त्रियों अपनी आवश्यकतानुसार धनराशि मिल जाती है जिससे वे वस्तुओं का क्रय करने में सक्षम हो जाती हैं जिन्हें प्रायः अपने बलबूते पर नहीं खरीद सकती। यह कहा जाता है कि मणिपुरी स्त्रियाँ आर्थिक दृष्टि से किसी भी तरह से देशों पर निर्भर नहीं रहती यह आत्मनिर्भरता उन्हें समाज में सम्मानपूर्ण स्थान दिलाता रहा है। मणिपुर में स्त्रियाँ अन्यत्र की तुलना में स्वावलम्बी हैं। भारत के अधिकांश पूर्ण आदिवासी समुदायों में इस तरह के अनेक

उपक्रम मिलते हैं जो स्त्रियों को देशों के बराबर आर्थिक स्तर पर सक्षम बनाते हैं। यह एक बड़ा कारण है जो समाज में स्त्रियों को देशों के समाज दर्जा दिलाने में सफल रहा है। परिवार एवं कलीबाई पंचायत के स्तर पर लिए जाने वाले फैसलों में स्त्रियों के स्तर का सम्मान किया जाता है। आदिवासी देश अगर स्त्री पर हाथ उठाने का दुस्साहस करता है तो स्त्री भी मुंह तोड़ जवाब देने की हिम्मत रखती है। देश के पक्ष में जो बदलाव हमें दिखाई देते हैं वे सब तथाकथित मुख्य धारा समाज के प्रभाव के कारण हैं, अन्यथा आदिवासी परंपरा में ऐसा नहीं होता रहा है।

भारत देश में देश वर्चस्ववादी गैर-आदिवासी समाज के सामने आज सबसे बड़ी चुनौती है लिंगानुपात के गड़बड़ा जाने की है भारत के जो प्रदेश भौतिक समर्पण एवं शिक्षा के क्षेत्र में सर्वोच्च स्थान रखते हैं उनमें प्रति 1000 देशों के मध्य में स्त्रियों का अनुपात क्रमशः दिल्ली 866, पंजाब, 893, हरियाणा, 877 एवं चंडीगढ़ 818 है। चारों राज्यों का औसत 863.5 होता है। देश का कुल औसत 1000 मर्दों के बीच 940 स्त्रियाँ हैं। आदिवासी बाहुल्य प्रांतों में यह अनुपात क्रमशः छत्तीसगढ़ 991, झारखंड 964, उत्तराखंड 963 एवं पूर्वोत्तर के आठों राज्यों का 950 है। सामाजिक घटकों की दृष्टि से देखा जाये तो पता चलता है कि दलितों में यह अनुपात 945 का है और सवर्णों में प्रति 1000 देशों के बीच मात्र 937 स्त्रियाँ अस्तित्व में हैं। इसमें भिन्न आदिवासी जनसंख्या में यह अनुपात 1000-990 का है। स्पष्ट है कि लिंगानुपात की दृष्टि में भारत के विकसित-विकसित इलाकों एवं तबकों की तुलना में आदिवासी समाज बहुत बेहतर दशा में है।

यहाँ स्वाभाविक रूप से संदेह व प्रश्न उठता है कि भौतिक उन्नति और शिक्षा जैसे विकास के प्रतिमानों का मनुष्य की समझदारी के साथ क्या सांमजस्य है। इसी क्रम में हम महिलाओं पर किये

गये अत्याचार का विश्लेषण कर सकते हैं। उदाहरण सन् 2016 से 2018 की अवधि में सर्वाधिक वृद्धि दिल्ली जैसे महानगरों में हुई है जहाँ देश के सबसे अधिक पढ़े लिखे विकसित लोग निवास करते हैं। सबसे कम अपराध उन राज्यों में दर्ज हुए जहाँ आदिवासी जनसंख्या की बहुलता है यथा, पूर्वोत्तर, छत्तीसगढ़, झारखंड एवं अण्मान व निकोबार द्वीप समूह। सभ्यताएं ओर संस्कृतियाँ ढोल पीटने से महान् नहीं बना करती बल्कि उनमें महानता के गुण होने आवश्यक हैं।

संसार में कुल परंपरा आदि देशों के नाम पर चलती है। ब्राह्मणों के सभी आठ प्रमुख वंश देश ऋषियों के नाम पर पहचाने जाते हैं यथा अत्रि, भारद्वाज, भृगु, गौतम, कश्यप, वशिष्ठ, विश्वामित्र और अगस्त्य क्षत्रियों के मुख्य वंशों में माहेश्वरी को भगवान महेश, खण्डेलवाल को ऋषि खांडल एवं अग्रवाल समुदाय को महाराजा अग्रसेन के नाम से जाना जाता है। यह देशवादी मानसिकता का घोटक है। इस बात को सिद्ध करने के लिए केवल यह तर्क पर्याप्त है कि ब्राह्मण वंशों के सभी ऋषि किसी न किसी स्त्री की संतान थे। दोनों महान् कहे जाने वाले सूर्य एवं चंद्र नामक क्षत्रिय कुलों की आद्यजननियाँ क्रमशः मेनका पुत्री और शकुंतला और उर्वशी थी। आदि स्त्रियों के संदर्भ में यही बात वैश्य वर्ण पर लागू हो सकती है। देशवादी दृष्टिकोण के चलते नारी पात्रों के नाम पर सवर्ण समाज का कोई वंश नहीं चलता।

आदिवासी समाज की परंपराएं सामान्यतः स्त्रीबोधक हैं। हम समाज में किन्हीं अमूर्त ईश्वरों अथवा मानवोवरि ऋशियों के लिए कोई स्थान नहीं है। यहाँ प्रकृति प्रमुख है पृथ्वी को आद्यजननी माना माना गया है। साथ ही आकाश को पिता, जल को भाई और हवा को बहन के रूप में माना जाता है। प्रकृति तत्वों के प्रति यह भावना संपूर्ण विश्व के आदिम समुदायों में देखी जा सकती है।

भारत में अण्डमान के आदिवासी भी ठेठ

आदिम दशा का जीवन जी रहे है वे नीले रंग की स्टार फिश को अपनी आदि माँ अर्थात आदिपरी के रूप में देखते है। जिसे भारत की मुख्यधारा का साहित्य कहा जाता है उसके प्रगतिशील आंदोलन से पहले स्त्री को प्रायः चंद्रमुखी नायिका अथवा अबला के रूप में चित्रित किया जाता रहा। उसके जीवन के विभिन्न पक्षों को अभिव्यक्ति नहीं दी गई। एक विशेष प्रकार का रोमांटिक नजरिया भी हमें देखने को मिलता है। सोलह श्रृंखार की अवधारणा प्रायः स्त्री के लिए ही क्यों है यह मानसिकता देशों पर लागू नहीं की जाती रही प्राचीन नाटकों से लेकर आधुनिक सिनेमा व टी.वी. सीरियलों पर में यही नजरिया झलकता दिखाई देता है। शारीरिक एवं मानसिक क्षमता का अंतर देश द्वारा गढ़ी एक भ्रांति है।

महिला अत्याचारों के आंकड़ों पर आदिवासी समाज को तुलना में सवर्ण अथवा भद्र समाज के यहाँ ये अत्याचार अधिक है जैसे स्त्रियों से संबंधित हृदय विदारक व सनसनीखेज घटनाएं महानगरों में घटित होती रही है वैसे अपराध आदिवासी अंचलों में नहीं होते। हमें सुखद आश्चर्य होता है जब हम देखते है या सुनते है कि अंडमानी आदिम समूह के शब्दकोश में दुश्कर्म का अर्थ देने वाला कोई शब्द अस्तित्व में ही नहीं है।

स्त्रियां नहीं बालिकायें हुआ करती हैं उनके

कंधों पर पंख होते हैं। उन्हें उड़ने दो, उनके चेहरे पर हँसी होती है। उन्हें चमकने दो स्त्रियाँ युवतियां हुआ करती है उनकी गति में नष्ट्य और वाणी में गति हुआ करती है उन्हें नाचने और गाने दो स्त्रियाँ देश की हम सफर हुआ करती है। उन्हें साथी होने का सम्मान दो, स्त्रियां मानव प्रजाति के वंशो को जन्म देती हैं इसलिए वे माताएं हुआ करती है। उन्हें गरिमा के साथ जीने दो स्त्रियों को अप्सरा, गणिका, देवदासी, वेश्या, सती, कुलक्षणा, वैधत्य कलंकिनी वगैरह—वगैरह देशों ने बनाया।

संदर्भ स्रोत

1. आदिवासी दर्शन और समाज, राजस्थान हिन्दी ग्रंथ अकादमी, 2020, पृष्ठ 180
2. आदिवासी समाज और दर्शन—हरिराम मीणा, प्रथम संस्करण 2020, पृष्ठ 183
3. मीणा रमेशचंद्र : 'आदिवासी दस्तक : विचार परंपरा और साहित्य', अलख प्रकाशन, जयपुर, प्रथम संस्करण 2013
4. सं. मीणा, हरिराम, 'समकालीन आदिवासी' कविता, अलख प्रकाशन, जयपुर, प्रथम संस्करण 2013
5. सं. मीणा केदार प्रसाद, 'आदिवासी कहानियाँ', अलख प्रकाशन, जयपुर, प्रथम संस्करण 2013
6. लिंबाले डॉ. शरणकुमार, 'दलित साहित्य का सौंदर्यशास्त्र', वाणी प्रकाशन, 21—ए, दरियागंज, नयी दिल्ली, 110002, द्वितीय संस्करण 2001





“The Modernizing Electronic Library Mangement Information System

□ Dr. Rautmale Anand S*

ABSTRACT

The e-Library Management information for the electronic modernise system into a much more effective management device. The management can be identified i.e. operational, planned, and strategic and each of these has its own unique electronic library management information requirements. Previous work on the use of management information in libraries and the development of organization information systems demonstrates that progress in these areas has been slow. Management information systems comprise three components: services for handling ad hoc investigations; facilities for standard report generation; and management information modules, or report generators that support the production of user defined information. A list of special reports covering acquisitions, cataloguing, circulation control, serials and inter library loans-services are provided at library managements. The functions of report generators are explored and the nature of enquiry facilities reviewed. Management information tools available in library management systems form a valuable aid in decision making. These should be further exploited and further developed.

Key words: -e-Library managements, electronic modernise system, functions, traditional, future research, and global library information network.

* Librarian, Central Sanskrit University, Guruvayoor Campus, Thrissur, (Kerala), rautmale.anand@gmail.com

Introduction

Libraries, & Institutional libraries maybe most of all, are suffering rapid change as they come to terms with, and seek out to exploit for their users, the networked library & information environments system. In less than a decade they have moved from the use of computers for what as housekeeping through mediated exploitation of commercial online/offline services to the present position where digitised information is an integral part of their stock-in-trade. As so far there are few clear models available on which the strategic vision of the electronic library can be made. The term electronic library management & their services' is itself controversial, and some prefer to call it a virtual library or networked library. Others regard the whole debate as sterile, since from the whole concept of a library needs to be revisited in an environment of readily available, globally networked electronic information services. Such issues will continue to engender heated debate for many years to come.

Some of the issues are, however, becoming clearer. If we assume that the principal role of the institutional library is to enable its users to identify, locate, gain access to & use the information services they require. Then the library, whether traditional & electronic, may be identified & characterised by a series of five functions.

Functions of the Library management & electronic services.

Resource Discovery—This is a resource location & resource discovery process. It may

be seen as a two-state process of resource identification and location identification i.e., the user may identify a resource and then identify a location, which holds it. The second location process may be left to the library to perform (as when a user completes an inter library loan form but does not specify a holding location)

Resource Delivery—This is resource provision or resource delivery process. In some cases, resource Delivery may be a three-stage process, whereby the user, having discovered an item, first requests it, the library management electronic services and then acquires it, and the library then delivers it to the users. This is the classic traditional library process expressed, for example, in a reservation or inter library loan service. In electronic context these processes are usually concentrated.

Resource utilisation—This is resource utilisation process, in a library management electronic context the tools will include word processing, spreadsheet and database software together with filters and specialities display software such as Adobe Acrobat.

Infrastructure provision—This is resource infrastructure provision process. One of the functions of the library management electronic services will be to provide network infrastructure, PCs, printing facilities and so on. It will also provide support in the form of helpdesk and advisory services.

Resource Management—As part of the electronic library management services and

with functions, decisions will be taken on which resource discovery tools to provide, on how specific resources should be delivered and on which tools should be provided to enable users to exploit the library information. In addition, electronic library management service will be providing procedures to handle the economics and legal aspects of information provision. Together, these may be described as library resource management service.

Traditional Library

Although these functions can be found in the traditional library. In the electronic library management & environment they introduce new level of complexity, not leave because so many of the information resource are not owned by the library in any real sense: issues such as cataloguing of the networked resources are therefore far more complex than their traditional library equivalents.

None of the functions described above assumes that the library acts as an intermediary increasingly it must be expected that academic information resources will be discovered by and delivered to the end user. It follows that, once networking becomes pervasive, the concept of the library as place becomes essentially meaningless, except in so far as the library operates as a hybrid of library electronic monument and traditional services, and one of the tools provides is a PC-Laptop and place to sit. In the academic environment there are likely to be preserves to delivers more and more courses of the study off-campus : the electronic library is

ideally place to support this once the conceptual focus is shifted away from the geographic locations.

However, once of the effect of changed approaches to learning of the globalisation of research, and of the networked information environment is that intra-institutional boundaries become blurred. It is already difficult to define the boundaries between the university library and the 'computing services', and many institutions have converged their academic support services in recognition of this. It may be that an equal loosening of boundaries between academic departments and support services will be experienced in the future, especially as sophisticated multimedia packages and communication and conferencing software become common place in teaching.

Library Data Source's

The sources of the data for management information & performance measurements will be various. We suggest that it is useful to consider three categories of the data in library management sources:

1. Data generated locally, as for example by monitoring use of the locally mounted CD-ROM.
2. Data generated by local use of a remote data source, as for example in the use of a dataset mounted elsewhere and accessed across a network.
3. Data generated by other users and their libraries, which is to be used for comparative purpose.

Library performance & electronic management tools.

The textbook, which has been created, provides guidelines on the implementation and analysis of a variety of measures & indicators useful in the evaluation of the library services. It considers the theoretical development of performance measurement techniques and decision support in library management. Following widespread consultation with librarians and expert in the subjects, it also reflects the experience and practices of a variety of libraries in the data collections and analyses they undertakes.

No specific library management models have been developed for the toolbox because. The most fort contends in their final report, to a large extent, this is precluded by the differences in size of objectives of the individuals' libraries within each category. Local circumstances discrete a local management style. The authors also maintain that their performance measurements techniques can be applied in any library, regardless of the management model. The study provides a list of performance measures and concomitant indicators based on measurable and quantifiable aspects of a library services. That is target population, provision cost and use. The study points that infighting to library performance can be gained by combining this measurable aspect to from ratios for example, cost: provision, use: provision, cost: use, cost: target population and so on. In addition, timelines, needs fillsand users' satisfaction is includes

as measurable aspects of library service, but as indicators.

User Satisfaction

Although the overall issues of user's satisfaction are the same in traditional or electronic management library services, there will be significant difference in the detailed library data collection and indeed in the in the questions which need to be asked. It is noted in that the assessment of user satisfaction needs to includes both formative and summative aspects and again this is true of library electronic management services. The following use of five user satisfaction performance indicators, but does not define them further.

1. Overall user satisfaction
2. Document delivery system
3. Information services
4. Library study facilities
5. Library information skill programme.

The impact of Electronic library Management system

The consensus among expert consulted during this study was that there needs to be a new focus on the impact of electronic library management service on their users. We know remarkable little about this subject. The institutional staff and students with other users make extensive use of electronic information resources, but we do not know which services are of the greatest values, nor how one service which gives it values. For these reasons we recommended that a strand of work on the impact of the electronic library should be encouraged.

Electronic Documents

The difficulties in defining what we mean by an “library electronic documents” encapsulate the problem of achieving a satisfactory definition of the numbers delivered. The library electronic management documents will include.

- (i) Web pages
- (ii) Journals papers published in electronic form
- (iii) Scanned texts of many kinds, derived from paper documents
- (iv) Electronic books
- (v) CDs – ROMs
- (vi) Short electronic texts
- (vii) Digitised maps
- (viii) Digital videos
- (ix) Digitised images
- (x) Numeric data streams

Future Research electronic managements system

In the future its strength be a chance there should be online lecture video added by educators as well as task and assignment activity, structures of assembly conversation where scholars can discuss all the issues, all E-Library facilities would be free and allow to download all the e-books in the form of pdf/ as well as reading e-library materials.

Conclusion

The e-library services in organizations, universities Colleges & school. E-Library Management system is a great success through which we can easily read books without carrying multiple books CSs, DVDs

etc. It makes all the processes online, users can search for books, and transfer books, and librarians can upload records, delete books, and bring about user particulars are :

- (i) To allow catalogue to new user to all.
- (ii) To allow being able to books and user details by self.
- (iii) Allow customers to take books in the form of pdf/e-materials from internet.

The development of robust of the electronic library management information and performance measurement system for electronic libraries is likely to require concerted efforts over a considerable period. This article details provides a framework on which further developments can be built and identifies a series of issues, which need to be addressed.

The need for a clearer definition and understanding of what to mean by the term “electronic management library” was set up, our understanding has developed in several direction. i.e., convergences have continued apace & it now an accepted feature of a significance proportion of institutions. Leading to questioning of what the term library the hybrid library concept has emerged, reinforcing the need to consider electronic library services alongside, traditional services, the term clumping has entered the vocabulary, with its emphasis on library users’ access to multi-agency services, the concepts of resources discovery and resources delivery in the context of a global library information network have become

widespread and so on. What then is the electronic library management system and their activities we are seeking to measure.

References

1. Akkamahadevi, P.H. Decision system: A tools for information managers, ISRO workshop on information, 1999, January 6-8.
2. Laudon C., Management Information Systems practices Hall of Indiapct.ltd., 1998, New Delhi p.1-15.
3. Murthy, CSV Management information system, Himalayas Publishing 2007.
4. रोड्रिगेज, एच.एफ. (1996)। दूरस्थ शिक्षा में पुस्तकालय की भूमिका। सूचना प्रबन्धन के लिए माइक्रो
5. कम्प्यूटर, 13(1), 21-30.
<https://www.sciencedirect.com/topics/computer-science/library-management-system>
6. Mageto, Thomas. "Design and development of E-Library system: COVID-19 pandemic challenges." Journal of Computer Sciences and Applications 9, no. 1 (2021): 1-15.
7. Vasupongayya, Sanjushree, Kittisak Keawneam, Kittipong Spenglerian, and Patt Emmawat. "Open source Library management system software: a review." International Journal of Computer and Systems.





जौनपुर नगर की जनांकिकीय विशेषताएँ

□ प्रणव ओझा *

शोध-सारांश

जनसंख्या एक आधारभूत संसाधन है तथा किसी क्षेत्र के समग्र विकास पर इसका प्रभाव स्थानीय स्तर के नियोजन में महत्वपूर्ण होता है। जनांकिकी के अन्तर्गत जनसंख्या से सम्बन्धित विभिन्न तथ्यों का अध्ययन किया जाता है। जनांकिकीय विशेषताओं के आधार पर ही संसाधनों का वर्तमान उपयोग, संरक्षण व समुचित नियोजन किया जाता है तथा जनसंख्या से सम्बन्धित क्षेत्रीय कार्यक्रमों का निर्माण एवं क्रियान्वयन भी किया जाता है। नगरीय विकास की दिशा व स्वरूप मुख्यतः जनांकिकीय विशेषताओं तथा सामाजिक-आर्थिक कारकों के द्वारा निर्धारित होता है। नगर की सामाजिक-आर्थिक दशाएं जनसंख्या के वितरण, घनत्व प्रतिरूप, लिंगानुपात, साक्षरता तथा व्यावसायिक संरचना आदि जैसी विभिन्न जनांकिकीय विशेषताओं से अत्यधिक प्रभावित और नियंत्रित होती हैं। साथ ही जनांकिकीय विशेषताएं भी नगर की भौतिक-सांस्कृतिक पृष्ठभूमि तथा उपलब्ध मूलभूत सुविधाओं व सेवाओं के स्तर आदि कारकों से प्रभावित होती हैं। प्रस्तुत शोध पत्र में जौनपुर नगर की जनांकिकीय विशेषताओं के अध्ययन के क्रम में स्थानिक स्तर पर इनमें पायी जाने वाली असमानता का विश्लेषण किया गया है।

मुख्य शब्द—जनांकिकी, जनसंख्या घनत्व, साक्षरता, लिंगानुपात।

प्रस्तावना

किसी नगर क्षेत्र का विकास वहां उपलब्ध प्राकृतिक संसाधनों के साथ-साथ मानवीय संसाधनों पर भी विशेष रूप से निर्भर होता है। मानव एक ऐसा आधारभूत संसाधन है, जो अपने बौद्धिक एवं शारीरिक श्रम तथा तकनीक द्वारा नियोजन एवं संगठन के माध्यम से प्राकृतिक

संसाधनों का उपयोग करता है।¹ आर्थिक विकास तथा सामाजिक कल्याण दोनों के ही दृष्टिकोण से मानव के जनांकिकीय गुणों की नगरीय विकास में महत्वपूर्ण भूमिका होती है। नगर की जनांकिकीय विशेषताएं नगर के भौतिक पर्यावरण के तत्वों तथा संसाधनों की पारस्परिक अन्तर्क्रिया का परिणाम होती हैं। प्राकृतिक संसाधनों का उपयोग तथा

* असिस्टेंट प्रोफेसर, भूगोल विभाग, प्रताप बहादुर पी0जी0 कालेज, प्रतापगढ़ सिटी (उ0प्र0)।

नगर की औद्योगिक एवं व्यापारिक प्रगति वहां पर निवास करने वाली जनसंख्या के वितरण घनत्व तथा निवासियों के स्वभाव व कार्यक्षमता आदि पर निर्भर करती है। नगर में क्रियान्वित की जाने वाली विकासगत योजनाएं उस क्षेत्र की जनसंख्या के कल्याण के लिए होती हैं। अतः नगर में विकास की प्रक्रिया तीव्र होने से जनसंख्या के जीवन स्तर में भी वृद्धि होती है। इस रूप में किसी नगर की जनसंख्या उसके सामाजिक-आर्थिक तथा राजनीतिक परिवेश की सूचक है।

किसी नगर की भौतिक, सामाजिक तथा आर्थिक विकास की संतुलित योजना के निर्माण हेतु उस नगर की जनसंख्या का अध्ययन अत्यन्त आवश्यक होता है। जनांकिकी के अन्तर्गत जनसंख्या के वृद्धि, वितरण, घनत्व, लिंगानुपात, आयु संरचना, साक्षरता, व्यावसायिक संरचना आदि गुणों को सम्मिलित किया जाता है। नगर के नियोजन के सन्दर्भ में भविष्य में जनसंख्या के आकार, विशेषताओं तथा आवश्यकताओं आदि के सही अनुमान के लिए वर्तमान जनसंख्या का अध्ययन मुख्य आधार होता है, जिसके द्वारा नगर क्षेत्र के भावी आकार तथा विभिन्न उपयोगों के लिए भूमि व अन्य सुविधाओं आदि से सम्बन्धित आवश्यकताओं का भी सही अनुमान लगाया जा सकता है।

अध्ययन क्षेत्र

जौनपुर नगर उत्तर प्रदेश के दक्षिण-पूर्व में स्थित जौनपुर जनपद का मुख्यालय है। जौनपुर नगर का भौगोलिक विस्तार 25°43'30" उत्तरी अक्षांश से 25°46'30" उत्तरी अक्षांश तथा 82°40' पूर्वी देशान्तर से 82°42'30" पूर्वी देशान्तर के मध्य है। यह नगर वाराणसी (मण्डल मुख्यालय) से 58 किमी० उत्तर-पश्चिम तथा प्रदेश की राजधानी लखनऊ से 225 किमी० दक्षिण-पूर्व में स्थित है। गोमती नदी नगर को दो भागों में विभाजित करती है 2011 ई० की जनगणना के अनुसार जौनपुर नगर का कुल क्षेत्रफल 25.30 वर्ग किमी. है, जो

नगर पालिका प्रशासन के अन्तर्गत 31 वार्डों में विभाजित है (चित्र-1)।

वर्ष 2011 की जनगणना में नगर की कुल जनसंख्या 180362 है, जिसमें 93718 पुरुष (51.96 प्रतिशत) तथा 86644 महिलाएं (48.04 प्रतिशत) हैं। नगर का जनसंख्या घनत्व 71 व्यक्ति प्रति हेक्टेयर है। नगर में स्त्री-पुरुष अनुपात 925 स्त्रियां प्रति हजार पुरुष है। नगर की औसत साक्षरता 81.22 प्रतिशत है, जिसमें 86.10 प्रतिशत पुरुष तथा 75.96 प्रतिशत महिलाएं साक्षर हैं। नगर में 27.62 प्रतिशत जनसंख्या कार्यशील है।

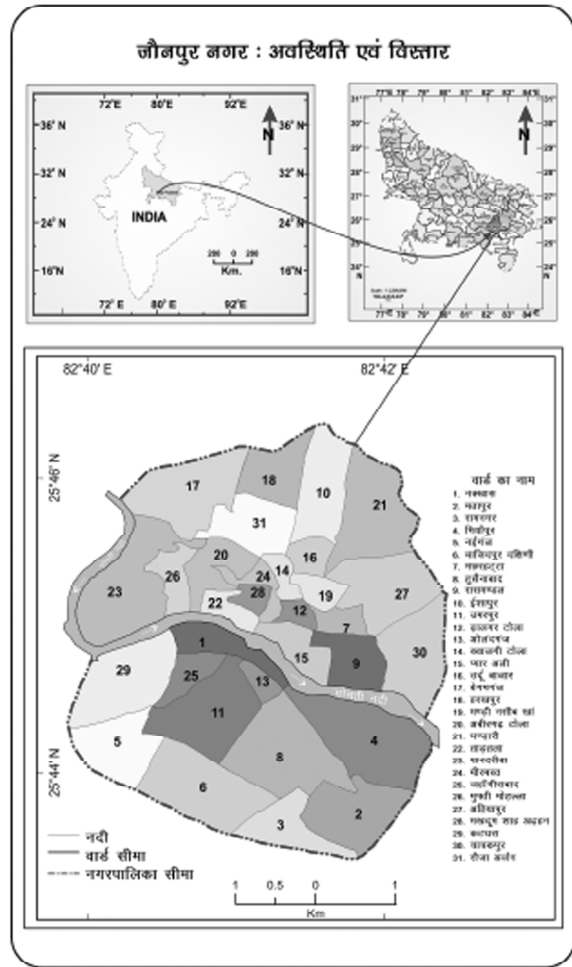

चित्र-1

अध्ययन उद्देश्य

प्रस्तुत शोध पत्र में जौनपुर नगर की जनांकिकीय विशेषताओं का अध्ययन निम्न उद्देश्यों के दृष्टिगत किया गया है-

(1) जनसंख्या वितरण तथा उसमें पायी जाने वाली क्षेत्रीय विषमता का अध्ययन करना।

(2) स्त्री-पुरुष अनुपात के क्षेत्रीय वितरण तथा इसके प्रभाव का आकलन करना।

(3) नगर में साक्षरता प्रतिरूप और उसके प्रभाव का आकलन करना।

आंकड़ा स्रोत व विधि तंत्र

प्रस्तुत शोध अध्ययन मुख्यतः द्वितीयक आंकड़ों

पर आधारित है। जौनपुर जिला जनगणना हस्तपुस्तिका-2011 से संग्रहित आंकड़ों का श्रेणीकरण तथा सांख्यिकीय विधि द्वारा विश्लेषण किया गया है। आंकड़ों का प्रस्तुतीकरण तालिका व मानचित्रों द्वारा किया गया है। अध्ययन में वर्णनात्मक व विश्लेषणात्मक दोनों विधियों का प्रयोग किया गया है। नगर की जनांकिकीय प्रतिरूप का मूल्यांकन करने के लिए विभिन्न शोध पत्रिकाओं, सन्दर्भ ग्रंथ, जनसंख्या सम्बन्धित पत्रिकाएं तथा रिपोर्ट आदि से प्राप्त सूचनाओं के साथ-साथ क्षेत्र सर्वेक्षण द्वारा प्राप्त अनुभवों को भी सम्मिलित किया गया है।

तालिका- 1

जौनपुर नगर की जनांकिकीय विशेषताएं-2011

क्रम सं०	वार्ड	कुल जनसंख्या	जनसंख्या घनत्व (व्यक्ति प्रति हेक्टेयर में)	लिंगानुपात (स्त्रियां प्रति 1000 पुरुष)	साक्षरता (प्रतिशत में)
1	नक्खास	4904	89	919	74.17
2	मतापुर	5744	72	922	85.18
3	रामनगर	4034	62	897	80.38
4	मियाँपुर	7770	52	896	81.54
5	नईगंज	5385	63	895	85.01
6	वाजिदपुर दक्षिणी	6814	37	896	88.84
7	मछरहट्टा	3661	183	960	89.72
8	हुसैनाबाद	6884	38	908	89.43
9	रासमण्डल	3248	54	939	86.23
10	ईशापुर	8420	99	916	79.48
11	उमरपुर	6656	37	880	84.91
12	ढालगर टोला	5524	368	933	88.08
13	ओलंदगंज	2957	211	918	75.07
14	ख्वाजगी टोला	5445	272	904	81.51
15	प्यार अली	6472	129	896	77.35
16	उर्दू बाजार	6467	323	917	72.23
17	बेगमगंज	2587	14	936	71.22
18	हरखपुर	5085	68	904	75.89
19	मण्डी नसीब खाँ	6070	304	920	79.82

20	अबीरगढ़ टोला	6947	107	917	79.12
21	भण्डारी	6764	45	913	78.99
22	ताड़तला	4778	191	936	83.63
23	पान दरीबा	6889	35	935	83.83
24	मीरमस्त	6126	245	1011	81.12
25	जहाँगीराबाद	5223	105	912	81.59
26	मुफ्ती मोहल्ला	7696	128	947	74.87
27	अहियापुर	7042	83	910	84.22
28	मखदूम शाह अढ़हन	3621	241	1005	85.11
29	कटघरा	6182	39	990	76.75
30	चाचकपुर	7032	88	942	77.77
31	रौजा अर्जन	7935	106	947	82.13
	जौनपुर नगर	180362	71	925	81.22

स्रोत— जिला जनगणना हस्तपुस्तिका, जौनपुर—2011

जनसंख्या वितरण एवं घनत्व—

जनसंख्या वितरण का तात्पर्य भूतल पर मानवों की स्थानिक उपलब्धता से है। जौनपुर नगर में जनसंख्या वितरण प्रतिरूप के विश्लेषण से स्पष्ट होता है कि नगर के सम्पूर्ण क्षेत्र में जनसंख्या का वितरण असमान है, जो नगर की प्राकृतिक तथा सामाजिक-आर्थिक दशाओं से प्रभावित है। नगर में सर्वाधिक जनसंख्या ईशापुर वार्ड (8420) तथा न्यूनतम जनसंख्या बेगमगंज वार्ड (2587) में मिलती है।

किसी क्षेत्र में जनसंख्या वितरण की सही और स्पष्ट जानकारी जनसंख्या की कुल मात्रा से नहीं हो पाती है। अतः भूमि तथा जनसंख्या में सम्बन्ध के सार्थक ज्ञान हेतु सामान्यतः जनसंख्या वितरण को जनसंख्या घनत्व के माध्यम से प्रदर्शित किया जाता है। जनसंख्या घनत्व प्रति इकाई

क्षेत्रफल पर निवास करने वाली जनसंख्या का द्योतक है, जिससे भूमि पर जनसंख्या के दबाव का ज्ञान होता है।²

तालिका-1 से स्पष्ट है कि जौनपुर नगर का औसत जनसंख्या घनत्व 71 व्यक्ति प्रति हेक्टेयर है, जिसमें सर्वाधिक जनसंख्या घनत्व ढालगर टोला (368 व्यक्ति प्रति हेक्टेयर) तथा न्यूनतम जनसंख्या घनत्व बेगमगंज वार्ड (14 व्यक्ति प्रति हेक्टेयर) में है। सामान्यतः नगर में जनसंख्या घनत्व केन्द्र से दूरी बढ़ने के साथ-साथ घटता जाता है। जौनपुर नगर के विभिन्न वार्डों में जनसंख्या घनत्व के क्षेत्रीय प्रतिरूप में अत्यधिक असमानता पायी जाती है। नगर के सभी वार्डों में जनसंख्या घनत्व का अध्ययन तीन वर्गों में विभाजित कर किया गया है (तालिका-2 व चित्र-2) :-

तालिका-2 जौनपुर नगर में जनसंख्या घनत्व का वितरण प्रतिरूप-2011

क्रम सं०	संवर्ग	जनसंख्या घनत्व (व्यक्ति प्रति हेक्टेयर)	कुल वार्ड	वार्ड संख्या
1	उच्च	> 200	07	12, 13, 14, 16, 19, 24, 28
2	मध्यम	100 - 200	07	7, 15, 20, 22, 25, 26, 31
3	निम्न	< 100	17	1, 2, 3, 4, 5, 6, 8, 9, 10, 11, 17, 18, 21, 23, 27, 29, 30

स्रोत—शोधार्थी द्वारा परिगणित

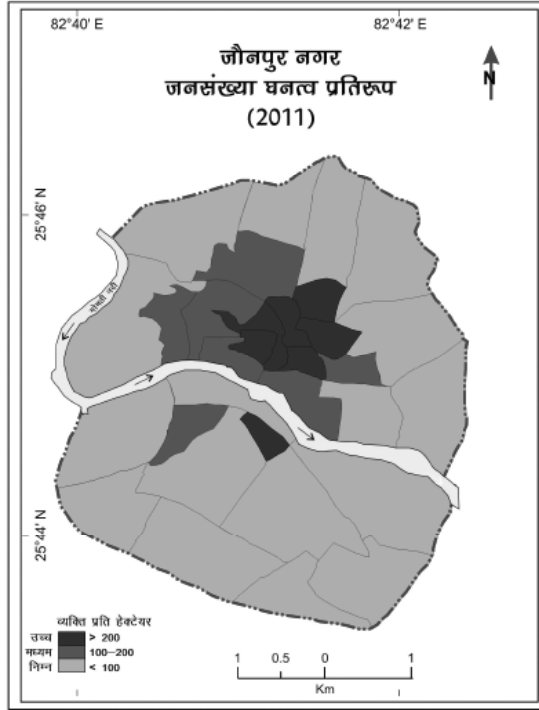

चित्र-2

उच्च संवर्ग (200 व्यक्ति प्रति हेक्टेयर से अधिक)

इस संवर्ग के अन्तर्गत नगर के 7 वार्ड आते हैं, जिनमें ढालगर टोला (368), उर्दू बाजार (323), मण्डी नसीब खां (304), ख्वाजगी टोला (272), मीरमस्त (245), मखदूम शाह अढ़हन (241) तथा ओलंदगंज (211) वार्ड सम्मिलित हैं। ये सभी वार्ड नगर के केन्द्रीय भाग में स्थित सबसे प्राचीन बसे क्षेत्र हैं। जनसंख्या की तुलना में इन वार्डों का क्षेत्रफल बहुत कम होने के कारण इन क्षेत्रों में जनसंख्या का उच्चतम घनत्व मिलता है।

मध्यम संवर्ग (100 से 200 व्यक्ति प्रति हेक्टेयर)–

इस संवर्ग के अन्तर्गत नगर के 7 वार्ड आते हैं, जिसमें ताड़तला (191), मछरहट्टा (183), प्यार अली (129), मुफ्ती मोहल्ला (128), अबीरगढ़ टोला (191), रौजा अर्जन (106) तथा जहांगीराबाद (105)

वार्ड सम्मिलित हैं। नगर की मध्यवर्ती मेखला में स्थित ये वार्ड नगरीय विकास की संक्रमण अवस्था में हैं, जिससे यहां जनसंख्या अपेक्षाकृत कम मिलती है।

निम्न संवर्ग (100 व्यक्ति प्रति हेक्टेयर से कम)

इस संवर्ग के अन्तर्गत नगर के शेष सभी 17 वार्ड सम्मिलित हैं। इसके अन्तर्गत नगर में मध्यवर्ती तथा वाह्य मेखला के अधिकांश वार्ड आते हैं, जिनका क्षेत्रफल जनसंख्या के सापेक्ष अधिक होने के कारण यहां कम जनसंख्या घनत्व मिलता है।

लिंगानुपात

किसी निश्चित जनसंख्या में स्त्रियों तथा पुरुषों के अनुपात को लिंगानुपात या यौनानुपात कहते हैं। विभिन्न देशों में इसका आंकलन अलग-अलग प्रकार से किया जाता है। भारत में लिंगानुपात को प्रति हजार पुरुषों पर स्त्रियों की संख्या के रूप में प्रदर्शित किया जाता है। लिंगानुपात किसी क्षेत्र की वर्तमान सामाजिक-आर्थिक दशाओं का एक सूचक होता है, जिसका अन्य जनांकिकीय तत्वों जैसे-जनसंख्या वृद्धि, विवाह-दर तथा व्यावसायिक संरचना आदि पर गहरा प्रभाव पड़ता है।³ किसी क्षेत्र में लिंगानुपात में परिवर्तन से विभिन्न आयु स्तरों पर पुरुषों व स्त्रियों की जन्म दर व मृत्यु दर में परिवर्तन तथा प्रवास के स्वरूप का ज्ञान होता है।

तालिका-1 से स्पष्ट है कि जौनपुर नगर में लिंगानुपात का औसत वितरण 925 स्त्रियां प्रति हजार पुरुष है, जिसमें सबसे अधिक लिंगानुपात मीरमस्त (1011) तथा न्यूनतम लिंगानुपात उमरपुर वार्ड (880) में है। जौनपुर नगर में लिंगानुपात के क्षेत्रीय वितरण प्रतिरूप का अध्ययन तीन वर्गों में विभाजित कर किया गया है।

तालिका-3

जौनपुर नगर में लिंगानुपात का वितरण प्रतिरूप-2011

क्रम सं०	संवर्ग	लिंगानुपात (प्रति 1000 पुरुषों पर स्त्रियों की संख्या)	कुल वार्ड	वार्ड संख्या
1	उच्च	> 940	07	7, 24, 26, 28, 29, 30, 31
2	मध्यम	900-940	18	1, 2, 8, 9, 10, 12, 13, 14, 16, 17, 18, 19, 20, 21, 22, 23, 25, 27
3	निम्न	< 900	6	3, 4, 5, 6, 11, 15

स्रोत-शोधार्थी द्वारा परिगणित

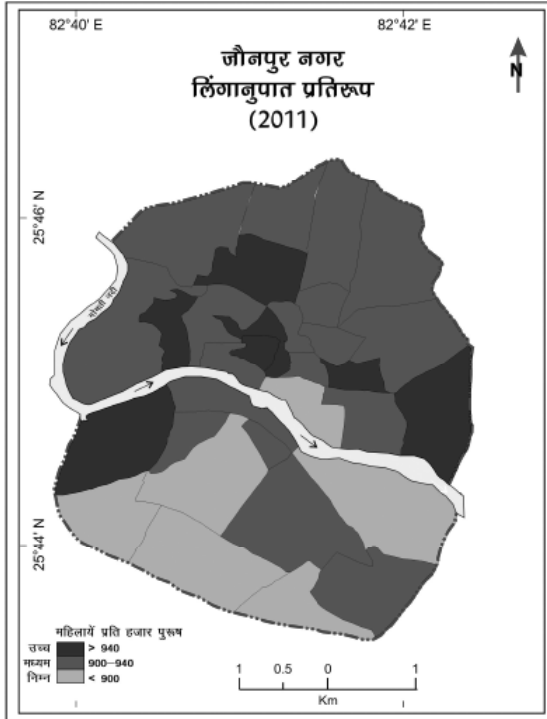

चित्र-3

उच्च संवर्ग (940 से अधिक)

इस संवर्ग के अन्तर्गत नगर के 7 वार्ड सम्मिलित हैं, जिनमें 940 स्त्रियां प्रति हजार पुरुष से अधिक का लिंगानुपात मिलता है। इनमें मीरमस्त (1011), मखदूम शाह अढ़हन (1005), कटघरा (990), मछरहट्टा (960), रौजा अर्जन (947) मुफती मोहल्ला

(947) तथा चाचकपुर (942) वार्ड आते हैं।

मध्यम संवर्ग (900-940)

इस संवर्ग के अन्तर्गत नगर के कुल 18 वार्ड सम्मिलित हैं, जिनमें 900 से 940 के मध्य का लिंगानुपात पाया जाता है।

निम्न संवर्ग (900 से कम)

इस संवर्ग के अन्तर्गत 900 से कम लिंगानुपात वाले नगर के 6 वार्ड आते हैं, जिनमें उमरपुर (880), नईगंज (895), प्यार अली (896) वाजिदपुर दक्षिणी (896), मियांपुर (896) तथा रामनगर वार्ड (897) वार्ड सम्मिलित हैं।

जौनपुर नगर में तुलनात्मक रूप से वार्ड स्तर पर लिंगानुपात में विषमता का मुख्य कारण नगर की कार्यात्मक विशेषताएं हैं। इसके अतिरिक्त निवासियों के सामाजिक-आर्थिक व शैक्षिक स्तर एवं तज्जनित लिंग चयनित (पुरुष) प्रवास ने भी इसके क्षेत्रीय वितरण प्रतिरूप को प्रभावित किया है। व्यक्तिगत सर्वेक्षण में पाया गया है कि सामान्यतः नगर के मुस्लिम समुदाय तथा अनुसूचित जातियों में लिंगानुपात अधिक मिलता है, जिसके कारण कुल जनसंख्या में प्रतिशत के आधार पर सम्बन्धित क्षेत्र का सम्पूर्ण लिंगानुपात प्रभावित होता है।

साक्षरता

सामान्य अर्थ में साक्षर व्यक्ति वह है, जो किसी भाषा में पढ़ना और लिखना जानता है। कुल

जनसंख्या में साक्षर व्यक्तियों के अनुपात (प्रतिशत) को साक्षरता दर की संज्ञा दी जाती है।⁴ भारतीय जनगणना के अन्तर्गत साक्षरता की गणना में 7 वर्ष व उससे अधिक आयु वर्ग के साक्षर व्यक्तियों को सम्मिलित किया जाता है। साक्षरता जनसंख्या का ऐसा सामाजिक पक्ष है, जो किसी देश या प्रदेश की उन्नति का सूचक है। एक गुणात्मक तथ्य के रूप में साक्षरता प्रत्येक स्तर पर परिवर्तनशील सामाजिक व आर्थिक प्रवृत्तियों का अप्रत्यक्ष संकेत करता है। भारत में साक्षरता की मुख्य विशेषता यह है कि यहां एक प्रदेश से दूसरे प्रदेश, स्त्री-पुरुष, ग्रामीण-नगरीय और विभिन्न जाति पर आधारित उपवर्गों की साक्षरता दर में भारी भिन्नता है, जो भिन्न-भिन्न क्षेत्रों तथा लोगों

की सामाजिक-आर्थिक पृष्ठभूमि की भिन्नता का प्रतिफल है।⁵

तालिका-1 से स्पष्ट है कि जौनपुर नगर की कुल साक्षरता 81.22 प्रतिशत है, जिसमें पुरुषों की साक्षरता 86.10 प्रतिशत तथा स्त्रियों की साक्षरता 75.96 प्रतिशत है। इस प्रकार स्पष्ट है कि नगर में स्त्री-पुरुष साक्षरता में 10.14 प्रतिशत का अंतर है, जिसका मुख्य कारण नगर के सामाजिक परिवेश में व्याप्त शैक्षणिक लैंगिक असमानता है। नगर में सर्वाधिक साक्षरता मछरहट्टा वार्ड (89.72 प्रतिशत) तथा न्यूनतम साक्षरता बेगमगंज वार्ड (71.22 प्रतिशत) में मिलती है। जौनपुर नगर में साक्षरता के क्षेत्रीय वितरण प्रतिरूप का अध्ययन तीन वर्गों में विभाजित कर किया गया है (तालिका-4 व चित्र-4) :-

तालिका-4

जौनपुर नगर में साक्षरता का वितरण प्रतिरूप-2011

क्रम सं०	संवर्ग	साक्षरता (प्रतिशत में)	कुल वार्ड	वार्ड संख्या
1	उच्च	> 85	08	2, 5, 6, 7, 8, 9, 12, 28
2	मध्यम	80 - 85	10	3, 4, 11, 14, 22, 23, 24, 25, 27, 31
3	निम्न	< 80	13	1, 10, 13, 15, 16, 17, 18, 19, 20, 21, 26, 29, 30

स्रोत-शोधार्थी द्वारा परिगणित

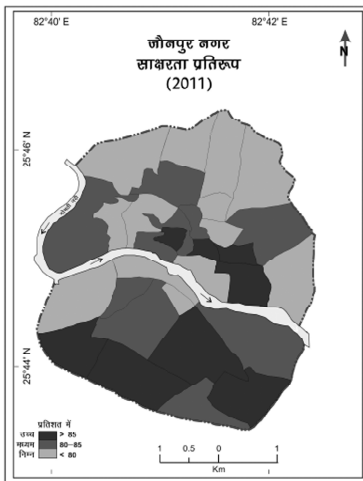

चित्र-4

उच्च संवर्ग (85 प्रतिशत से अधिक)

इस संवर्ग के अन्तर्गत कुल 8 वार्डों को रखा गया है, जिनमें मछरहट्टा (89.72), हुसैनाबाद (89.43), वाजिदपुर दक्षिणी (88.84), ढालगर टोला (88.08), रासमण्डल (86.23), मतापुर (85.18), मखदूम शाह अढ़हन (85.11) तथा नईगंज (85.01) वार्ड सम्मिलित हैं। इन क्षेत्रों में नगर के अधिकांश शैक्षणिक संस्थान स्थित होने तथा उच्च सामाजिक-आर्थिक स्तर के कारण यहां के वार्डों में साक्षरता अधिक है।

मध्यम संवर्ग (80 से 85 प्रतिशत)

इस संवर्ग के अन्तर्गत नगर के 10 वार्ड सम्मिलित हैं, जिनमें से उमरपुर (84.91), अहियापुर

(84.22), पान दरीबा (83.83), ताड़तला (83.63), रौजा अर्जन (82.13), जहांगीराबाद (81.59), मियांपुर (81.54) तथा ख्वाजगी टोला (81.51) वार्डों की साक्षरता का स्तर जौनपुर नगर की औसत साक्षरता से अधिक पाया जाता है।

निम्न संवर्ग (80 प्रतिशत से कम)

इस संवर्ग के अन्तर्गत नगर के कुल 13 वार्ड सम्मिलित हैं। इन सभी वार्डों में नगर का निम्न सामाजिक-आर्थिक स्तर मिलता है, जो यहां के निम्न साक्षरता प्रतिरूप को निर्धारित करता है। यहां साक्षरता दर के कम होने का मुख्य कारण समाज में जन जागरूकता की कमी, स्त्री शिक्षा को अपेक्षाकृत कम महत्व देना तथा सरकारी व निजी शिक्षण संस्थाओं का अभाव है।

निष्कर्ष

प्रस्तुत शोध पत्र के अन्तर्गत वर्ष 2011 की जनगणना के आधार पर जौनपुर नगर की जनांकिकीय विशेषताओं के क्षेत्रीय वितरण प्रतिरूप का अध्ययन किया गया है। नगर की कुल जनसंख्या 180362 है। नगर की सर्वाधिक जनसंख्या ईशापुर वार्ड (8420) तथा सबसे कम जनसंख्या बेगमगंज वार्ड (2587) में है। नगर का औसत जनसंख्या घनत्व 71 व्यक्ति प्रति हेक्टेयर है, जिसके अन्तर्गत सर्वाधिक जनसंख्या घनत्व ढालगर टोला वार्ड (368 व्यक्ति प्रति हेक्टेयर) तथा न्यूनतम जनसंख्या घनत्व बेगमगंज वार्ड (14 व्यक्ति प्रति हेक्टेयर) में है। सामान्यतः नगर में जनसंख्या घनत्व केन्द्र से बाहर की ओर क्रमशः घटता जाता है। अत्यधिक जनसंख्या घनत्व के कारण नगर के आंतरिक भाग में उपलब्ध सीमित संसाधनों पर जनसंख्या का दबाव भी अत्यधिक है, जिससे यहां विभिन्न प्रकार की नगरीय समस्याएं उत्पन्न हो गई हैं। अतः नगर के सतत विकास हेतु नगर के वाह्य क्षेत्रों में

मूलभूत सुविधाओं में वृद्धि के द्वारा जनसंख्या घनत्व के असमान वितरण को नियोजित करने की आवश्यकता है। नगर का लिंगानुपात 925 स्त्रियां प्रति हजार पुरुष है, जिसमें सर्वाधिक लिंगानुपात मीरमस्त (1011) तथा न्यूनतम लिंगानुपात उमरपुर वार्ड (880) में मिलता है। नगर की साक्षरता दर 81.22 प्रतिशत है, जिसके अन्तर्गत सर्वाधिक साक्षरता मछरहट्टा वार्ड (89.72 प्रतिशत) तथा न्यूनतम साक्षरता बेगमगंज वार्ड (71.22 प्रतिशत) में मिलती है। नगर में लिंगानुपात व साक्षरता के क्षेत्रीय वितरण प्रतिरूप में क्षेत्र विशेष की सामाजिक-आर्थिक दशाओं का स्पष्ट प्रभाव दिखाई देता है। शिक्षा में कमी नगर के सामाजिक-आर्थिक विकास में बाधा उत्पन्न करती है। अतः साक्षरता व लिंगानुपात के निम्न स्तर वाले वार्डों में शिक्षण संस्थाओं के विकास द्वारा शिक्षा के गुणात्मक स्तर में वृद्धि के साथ-साथ जनजागरूकता में भी वृद्धि को प्रोत्साहित करने की आवश्यकता है।

सन्दर्भ सूची

1. त्रिपाठी, ए0आर0 एवं त्रिपाठी वी0के0 (2012) : गाजीपुर नगर की जनसंख्या गत्यात्मकता का भौगोलिक विश्लेषण, भारतीय सामाजिक विज्ञान शोध पत्रिका, अंक 22, संख्या 2, पृ0 63-68
2. Singh, R.B. (1985) : Geography of Rural Development, The India Micro - level Experience, p.42.
3. Shryock, H.S. et al. (1976) : The Methods and Materials of Demography, Academic Press, New York, p.105..xxcaz.
4. मौर्य, एस0डी0 (2016) : जनसंख्या भूगोल, शारदा पुस्तक भवन, इलाहाबाद, पृ0 325
5. चांदना, आर0सी0 (2014) : जनसंख्या भूगोल, कल्याणी पब्लिशर्स, नई दिल्ली, पृ0 411
6. जिला जनगणना हस्तपुस्तिका, जौनपुर-2011





राघवेन्द्रचरितम् में शृङ्गार का वैशिष्ट्य

□ श्यामाचरण उपाध्याय *

शोध-सारांश

महाकविराज पं. राजकिशोर मणि प्रणीत राघवेन्द्र चरितम् महाकाव्य में शृङ्गार का उत्कर्ष दृष्टव्य है। यद्यपि उत्कृष्ट मर्यादा की शृङ्खला में आबद्ध भगवान राघवेन्द्र के आदर्श जीवन पर आधारित अन्य महाकाव्यों में विप्रलम्भ शृङ्गार वर्णन पर्याप्त मिलता है। उनके सापेक्ष राघवेन्द्र चरितम् में शृङ्गार के दोनों पक्षों का विवरण प्रतिस्पर्द्धी प्रतीत हो रहा है। शृङ्गार के सम्पूर्ण रूप का दर्शन राघवेन्द्रचरितम् में ही प्राप्त होता है। ऐसा करना अतिसंयोजिकि नहीं होगी।

पं. राजकिशोर मणि त्रिपाठी द्वारा प्रणीत राघवेन्द्रचरितम् महाकाव्य के महान रचनाकार पं. राज राजकिशोर मणि त्रिपाठी का प्राकट्य उत्तर प्रदेश प्रान्त के गोरखपुर जनपद के जमुई पण्डित नामक ग्राम में एक प्रतिष्ठित राजघराने में पं. श्यामसुन्दर दास के यहाँ हुआ था¹, परम विद्वान् पं. राज ने अभिनवास्तुति, मूषकवैदुष्यम्, श्री दुर्गासप्तशती की व्याख्या, साहित्य दर्शन की व्याख्या आदि साहित्य सृजन करने पर भी राघवेन्द्रचरितम् महाकाव्य के रूप में मर्यादा पुरुषोत्तम भगवान राघवेन्द्र की कीर्तिगान से स्व-जीवन के साथ-साथ लोक कल्याण का महनीय कार्य किया है।²

राघवेन्द्रचरितम् महाकाव्य का अङ्गीरस करुण है तथापि पं. राज ने अपनी कृति राघवेन्द्रचरितम् में शृङ्गार रस का यथोचित समावेश किया है।

महाकाव्य में रसराज शृङ्गार का वर्णन देखते ही बनता है। महाकाव्य में शृङ्गार के वैशिष्ट्य की शृङ्खला

में साहित्य दर्पण के अनुसार शृङ्गार का स्वरूप देखिये—
शृङ्ग हि मन्मथोद्भेदस्तदागमन हेतुकः।³

उत्तम प्रकृति पायो रसः शृङ्गार इष्यते।।

अर्थात् शृङ्गहीति—कामदेव का उद्रेक शृंग कहलाता है (मन्मथोद्भेद का शृङ्ग दूसरानाम है)। शृङ्ग की व्युत्पत्ति—‘शृणाति दशया हन्ति कामुकान् इति।’ अर्थात् कामदेव के उद्रेक से मृत्यु की दशा को प्राप्त कराने वाले व्यापार शृङ्ग कहालता है। इस काव्य का प्राणतत्त्व है और उसमें भी रसराज शृङ्गार जिसमें प्रेम की प्रधानता होती है और जीवन में भी प्रेम प्रधान है, प्रेम रहित जीवन कठोर पाषाण की भाँति है। क्योंकि महाकाव्य में राघवेन्द्र के समग्र जीवन की घटना घटित होने का वर्णन किया गया है। इसलिये प्रेम प्रधान राघवेन्द्र के जीवन में शृङ्गार का अत्यन्त महत्त्व है। शृङ्गार रस के दो भेद हैं—(1) विप्रलम्भ शृङ्गार, (2) सम्भोग शृङ्गार तथेहि—

* शोधार्थी—संस्कृत विभाग, धर्मसमाज महाविद्यालय, अलीगढ़ (उ०प्र०)।

विप्रलम्भोऽथ सम्भोग इत्येष द्विविधो मतः।⁴

शृङ्गार रस मर्मज्ञ महाकवि कालिदास प्रणीत मेघदूतम् में रसरज शृङ्गार का साक्षात् दर्शन है उसकी भूमिका में शृङ्गार की परिकल्पना सम्बन्धित कथन दृष्टव्य है—इनमें मानवीय प्रेम उदान्त रूप प्रस्तुत किया जाता है, प्रेमी—प्रेमिका के अलौकिक प्रणय का हृदय स्पर्शी एवं मधुर वर्णन ही इन काव्यों का उद्देश्य होता है।⁵

राघवेन्द्र चरितम् में पं. राजकिशोर मणि त्रिपाठी ने शृङ्गार के दोनों भेदों का हृदय स्पर्शी वर्णन किया है, सम्भोग के अन्तर्गत शृङ्गार प्रस्फुटित होकर पल्लवित होता है, तदुपरान्त शृङ्गार की चरमोत्कर्ष अनुभूति विप्रलम्भ में होती है। अतः शृङ्गार के दोनों ही रूप हृदयस्पर्शी हैं। शृङ्गार का विशुद्ध दर्शन जगद् जननी माता सीता एवं अवध कुमारभगवान् राघवेन्द्र के संयोग एवं वियोग व्यापक रूप में प्राप्य हैं।

महाकाव्य में सम्भोग शृङ्गार

महाकाव्य में शृङ्गार रस का सम्यक् प्रस्फुटन तब हुआ है जब महाकाव्य के षष्ठ सर्ग में भगवान् राघवेन्द्र अनुज लक्ष्मण सहित गुरु विश्वामित्र की आज्ञासे मिथिला नगरी के भ्रमण के लिए निकले हैं। मार्ग में मिथिला की नारियों का सौन्दर्य दृष्टव्य है—

एन्द्रीधनुवद्धृतचित्रशाटिकाः

सौदामिनी वत्शुभदन्तकान्त्यः।⁶

कादम्बिनी वमधुरं स्वनन्त्यो

भ्राम्यन्ति रामामिथिलाविहायसि।।

अर्थात् महाकाव्य में नारी सौन्दर्य का चित्त आकर्षक वर्णन करते हुए महाकवि लिख रहे हैं—इन्द्र धनुष के समान नाना रंगी विचित्र साड़ियों को पहने हुई बिजली जैसे चमकते दाँतों वाली, हंसी जैसी मीठे टुनकने वाली, यहाँ की रमणियाँ मिथिला रूपी नभो मण्डल में विचरण कर रही हैं।

मिथिला नगरी एवं नव-यौवन की दहलीज दोनों पर ही संयुक्त रूप से प्रविष्ट भगवान् राघवेन्द्र को मिथिला की नारियों के द्वारा धारण की गयी विविधरंगों वाली साड़ियाँ इन्द्र धनुष सदृश उनकी चमकती हुई दन्त कान्ति विद्युत् के समान, आदि रूपों में मनोहर लग रही हैं।

इनके उपरान्त इसी क्रम में शिव बल्लभा माता गौरी के मन्दिर से उतरती हुई सीता की सखियों में राघवेन्द्र को चलती फिरती लताएँ होने का भ्रम होता है तथेहि—

सर्वा वयस्याः सुषमाभियुक्ताः

कृशाङ्गयष्टयो लतिकानुरूपाः।⁷

पुष्पाननावीक्ष्य मुदा कुमारः स

चिन्तयामास चलल्लतास्ताः।।

अपार रूप सौन्दर्य की स्वामिनी सीता की प्रथम दृष्ट्या कामासक्त राघवेन्द्र के शीलवान् हृदयकी छटपटाहट दृष्टव्य है—

निरुद्धमद्यावधि हंसहृत्तदा

तदीयमैच्छत् प्रतियातुमेनाम्।⁸

अशक्तमेवाऽभवदत्र किन्तुतन्नि-

बद्धमाराद्दृढशील पिञ्जरे।।

काम व्यापार में प्रथम बार पदार्पण कर रहेदो परस्पर अपरचित शीलवान् प्रेमी जनों की मनःस्थिति तथा उनकी शृङ्गारिक शारीरिक चेष्टाएँ कितनी मनोहर हो जाती हैं इसका दर्शन गौरी गृह में राघवेन्द्र एवं माता सीता की प्रथम भेंट में दृष्टिगोचर होता है तथेहि—

अयुक्त एष व्यवहार एवं स्वियत्

कपोलो मनसा विचिन्तयन्।⁹

अधिक्षणं नम्रमुखो यदाऽभूत्

धरामिमजा दृष्टि पथं तदागतः।।

द्वाभ्यामदृष्टस्य मनोभवस्य

वंशगतौ द्वावपि राजपुत्रौ।

सापाङ्गमन्योन्यमवेक्षमाणौ पदं

न्यधाताञ्च विरोधिदिक्षु।।

नव-यौवना सीता के मुग्धकारी रूप दर्शन के चिन्तन से अन्तर्मुखी राघवेन्द्र के परिवर्तित शारीरिक भाषा को महाकवि ने कितने मनोहारी रूप में वर्णित किया है, देखते ही बनता है—

अवेक्ष्य सीतामुखचन्द्रविम्बं

रामस्य सन्मानसचन्द्रकान्तः।¹⁰

धार्मात्प्रकृत्याः किमभिद्रुतोऽसौ

विभर्त्ययं स्वेदपृषन्ति यस्मात्।।

अर्थात् राघवेन्द्र के शरीर पर पसीने की बूँदें निकल

आर्यी, लगता था मानो सीता मुखचन्द्र बिम्ब को देखकर उनके चित्र चन्द्रकान्त सहज धर्म से बहने लगा हो।

शृङ्गारिक मनोभावों को उद्दीप्त करने में प्रकृति की भी महत्त्वपूर्ण भूमिका होती है इसलिए प्रकृति का उद्दीपन रूप में आकर्षक वर्णन प्रस्तुत करते हैं—

चुम्बन प्रियामेष कपोत

राजोमनांसियूनां व्यथयन्ति साम्प्रतम्।¹¹

अर्थात् प्रियतमा कपोती का आलिंगन करता हुआ यह कपोतराज इस समय नवयुवकों के चित्त को व्यथित कर रहे हैं।

महाकाव्य में राघवेन्द्र (काम प्रधान पावन ऋतु में) पंचवटी में वास करते हुए प्रकृति के कामोत्तेजक रूप का सुन्दर वर्णन सीता के सम्मुख करते हैं—

कथमियं चपला विगतत्रपा

मम पुरः परिचुम्बति वारिदम्।¹²

नियतमेव बहोः समयादियं न

मिलिता स्ववधेन किमुत्सुका।।

अर्थात् देखा न यह चपला विद्युत निर्लज्ज मेरे सामने ही मेघ को चूम रही है निश्चय ही अपने प्रिय से बहुत समय से नहीं मिली है क्या?

विप्रम्भ शृङ्गार

शृङ्गार मर्मज्ञ महाकवि कालिदास का अनुसरण करते हुए पं. राज राजकिशोर मणि त्रिपाठी ने नायक-नायिका की विरह वेदना की छटपटाहट का सुन्दर निदर्शन अपने महाकाव्य राघवेन्द्र चरितम् में किया है उससे यह ज्ञात होता है कि पं. राज भी इस उक्ति के पूर्णतः समर्थक हैं कि संयोग की पूर्णता विरह में पल्लवित होती है तथेहि—

न विना विप्रलम्भेन सम्भोगः पुष्टि मश्नुते¹³

विप्रलम्भ शृङ्गार के सम्बन्ध में ऐसे ही उद्गारों से प्रेरित पं. राज राजकिशोर मणि त्रिपाठी ने महाकाव्य राघवेन्द्रचरितम् में विप्रलम्भ शृङ्गार का चरमोत्कर्ष निहित है। महाकाव्य में पं. राज के राघवेन्द्र एवं सीता के विप्रलम्भ शृङ्गार वर्णन में ऐसा प्रतीत हो रहा मानो साक्षात् कुल गुरु महाकवि स्वयं वर्णन कर रहे हों, तथेहि—

मेघैश्छन्ने वियति ललना भर्तृभिःशं लभन्ते,¹⁴
प्राणान्प्रायो विजहति निजान्भर्तृहीना रमण्यः।
कान्तो दन्तं सुहृदुपनतं प्राप्य सीता कथाञ्चिज्
जीवेदित्थं रघुकुलपतिश्चेतसा सोऽचिचिन्तयत्।।

रावण के द्वारा सीता हरण कर लेने पर प्रियतम (राघवेन्द्र) के वियोग में विरह दग्ध सीता की असह्य विरह वेदना को भोग रहे राघवेन्द्र अपने वायुदूत से कह रहे हैं कि वर्षाऋतु के आगमन पर आकाश में बादलों के आच्छादित होने पर युवतियों को पति साहचर्य से सुख प्राप्त होता है, किन्तु पति-विहीन स्त्रियाँ अपने प्राण त्याग देती हैं, किन्तु मित्र (तुम्हारे) के द्वारा प्रियतम की कुशलता का समचार प्राप्त कर सीता जीवन धारण करेगी राघवेन्द्र इस प्रकार सोचते हुए, विरह सन्तप्त सीता की पहचान अपने संदेश वाहक पवन को बता रहे हैं—

श्वासोच्छ्वासैर्विरहजनितैक्लापयन्ती मुखेन्दुं¹⁵
शोकाश्रूणां सततपतनादाद्रंगण्डं वहन्तीम्।
स्नेहाभावाद् विततचिकुरां पाण्डुरां सौम्यमूर्ति,
जानीयात्तां परिणतधियं जानकीं बल्भां मे।।

अर्थात् विरह से पैदा होने वाले श्वासोच्छ्वास से मुखचन्द्र को मलिन करती हुई शोक जनित आँसुओं के निरन्तर गिरते रहने से गीले कपोलों को धारण करती हुई तैलादि के अभाव में बिखरे केश वाली, जो पीली सौम्य मूर्ति हैं, मेरे में मन लगायी हुई उसने मेरी प्रियतमा को पहचाना।

कई मासों से प्रियतमा की शारीरिक विरह वेदना को भोग रहे राघवेन्द्र आत्मिक रूप से प्रियतमा (सीता) से क्षण भर के लिये वियुक्त नहीं हैं कहाँ तो भगवान राघवेन्द्र प्रस्रवण पर्वत पर वास कर रहे हैं और कहाँ रावण द्वारा अपहृत जानकी सैकड़ों योजन दूर के उस पार लंका में अशोक वाटिका में रह रही हैं। लेकिन राघवेन्द्र सीता का परस्पर आत्मिक संयोग शाश्वत है, निर्बाध और विलक्षण है, इस सम्बन्ध में राघवेन्द्र विरह संतप्त सीता की पहचान संदेश वाहन पवन को बता रहे हैं।

इतना ही नहीं राघवेन्द्र एवं सीता अनन्य प्रेमी हैं वे सीताकेपतिव्रत धर्मपरायणता से पूर्णतः आवश्वस्त हैं, वे जानते हैं कि सीता एकमात्र उन्हीं के ध्यान में निरन्तर

संलग्न रहती हैं इसलिए हे मित्र पवन! तुमउचित समय पर मेरी प्रियतमा से वार्ता करना ताकि वह पर पुरुष के विचार से लज्जित न हो और मेरा ध्यान कर रही उस सीता को व्यवधान न हो, तथेहि—

तामन्वेष्य प्रियवर मरुत् प्राणतोऽपि प्रियां मे,¹⁶
मन्दं मन्दं सरतु सविधे शङ्कितायाश्च तस्याः।
दृष्ट्वा किंस्वित्परनरधियां लज्जिताया भवन्तं,
ध्यायन्त्या मां कथमपि भवेन्नावरोधः कदाचित्।।

राघवेन्द्र सीता के वियोग में राघवेन्द्र की छटपटाहट की अगाध वेदना को पशु पक्षियों को अनुभूत हो रही है। राघवेन्द्र को प्रत्यक्ष आभास हो रहा है। छुद्र कोयल भी राघवेन्द्र की मूर्खता का उपहास उड़ाते हुए कह रही है— हे मूर्ख सीता को छोड़कर हरिण का पीछा करते हुए तुमने परिणाम को नहीं सोचा तो अब क्यों रो रहे हो?

हित्वा सीतां मृगमनुसरन् नाचिचिन्तो विकारं,¹⁷
वैधेय त्वं विलपसि कथं क्व प्रिया क्व प्रियेति।

इस प्रकार राघवेन्द्रचरितम् महाकाव्य में शृङ्गार का वैशिष्ट्य पूर्ण हृदय स्पर्शी वर्णन का चरमोत्कर्ष भी विद्यमान है।

सन्दर्भ-ग्रन्थ-सूची

1. राघवेन्द्रचरितम्
2. वही
3. साहित्य दर्पण, 3/183
4. साहित्य दर्पण, 3/186
5. डॉ. विजेन्द्र कुमार शर्मा द्वारा सम्पादित मेघदूतम् भूमिका, पृ. 33
6. राघवेन्द्रचरितम्, 6/45
7. राघवेन्द्रचरितम्, 6/53
8. राघवेन्द्रचरितम्, 6/55
9. राघवेन्द्रचरितम्, 6/57-58
10. राघवेन्द्रचरितम्, 6/67
11. राघवेन्द्रचरितम्, 7/88
12. राघवेन्द्रचरितम्, 7/88
13. डॉ. बाबूराम त्रिपाठी द्वारा अभिज्ञानशाकुन्तलम्, द्वितीय अंक कथा पूर्णाभास, पृ. 168
14. राघवेन्द्रचरितम्, 11/162
15. राघवेन्द्रचरितम्, 11/169
16. राघवेन्द्रचरितम्, 11/170
17. राघवेन्द्रचरितम्, 11/180





आर्थिक विकास और शिक्षा

□ डॉ. अरुण पाण्डेय *

शोध-सारांश

यह कहा जाता है कि आर्थिक विकास सम्प्रत्यय है जिससे किसी राष्ट्र व व्यक्ति के भौतिक, सामाजिक व आर्थिक स्तर के वृद्धि का पता चलता है। आधुनिक परिवेश में शिक्षा को आर्थिक विकास का मूलाधार माना जाता है। शिक्षा व्यक्ति की योग्यता कुशलता में वृद्धि करके उसे उत्पादक बनाती है। जब व्यक्ति आर्थिक दृष्टि से सबल बनता है, तभी वह समाज एवं राष्ट्र की उन्नति में योगदान देने में समर्थ होता है। वस्तुतः शैक्षिक विकास व आर्थिक विकास एक-दूसरे के पूरक हैं। शिक्षा शिक्षा के ही लिये है। यह नाराअबपुरानापड़ चुका है। यह तब जब शिक्षा को एक अनुत्पादक क्रिया माना जाता था। अब शिक्षा एक उत्पादक क्रिया है। अब शिक्षा में विकास अर्थात् आर्थिक विकास।

प्रस्तावना

वर्तमान समय में “सा विद्याया अर्थकारिका” अर्थात् शिक्षा वह जो आर्थिक दृष्टि से सबल बनाने की धारणा बलवती करती है। शिक्षा ही कार्यकुशल जनशक्ति का निर्माण करती है, उससे आर्थिक विकास को बल मिलता है और राष्ट्र विकास पथ की ओर गतिशील होता है।

जब राष्ट्र में निवासित प्रत्येक व्यक्ति के जीवन स्तर, सामाजिक स्तर, आर्थिक स्तर में बदलाव आता है तो कहा जाता है कि राष्ट्र का आर्थिक विकास हो रहा है। अतः कहा जा सकता है कि आर्थिक विकास व्यक्ति की निपुणता, योग्यता, क्षमता, दक्षता पर, कार्यकुशलता पर आलम्बित है तो व्यक्ति

में इन गुणों का विकास शिक्षा पर आलम्बित है।
आलेख विस्तार

शिक्षा उपभोग की वस्तु तथा उत्पादन का कारक दोनों है। उपभोग की वस्तु इसलिये कि उसका मूल्यांकन तथा आवश्यकता उसके सम्भावित व व्यवहारिक प्रयोगों पर ही नहीं निर्भर करती वरन् यह स्वयं में महत्वपूर्ण है और उसकी स्वयं के लिये मांग की जाती है। उत्पादन का कारक इसलिये है कि वह तकनीक तथा संगठन के आधारभूत कौशलों, अभिवृत्तियों, व्यक्तित्व के गुणों तथा परिवेश का निर्माण करती है।

देश के आर्थिक और सामाजिक विकास स्तर के अनुरूप शिक्षा की विभेदी लागत तथा प्राप्ति

* अतिथि विद्वान (शिक्षाशास्त्र), अ० प्र० सिंह विश्वविद्यालय, रीवा (म० प्र०)

बहुत ऊँची होती है। किसी शैक्षिक योजना को क्रियान्वित करने के पूर्व ही शिक्षक प्रशिक्षण, विद्यालय भवन तथा शिक्षा उपकरण में बड़ा धन पहले ही लगाना पड़ता है जिससे शिक्षा में व्यय अधिक होता है। जो समाज इस प्रशिक्षण आदि का पूरा पूरा उपयोग करने के लिय भलीभांति संगठित नहीं होते उनमें शिक्षा से लाभ बहुत कम हो सकता है। जो संगठित होते हैं वहां लाभ अधिक होता है। आर्थिक विकास मूलतः किसी राष्ट्र या व्यक्ति द्वारा अपनाये गये प्रौद्योगिकी से जुड़ा होता है। एक शिक्षित एवं कार्यकुशल व्यक्ति अशिक्षित एवं अकुशल व्यक्ति की अपेक्षा अधिक उत्पादन एवं कमाई करता है। वही उत्पादकता कुशल व्यक्तियों से आर्थिक विकास को बल मिलता है। इस प्रकार शिक्षा प्रौद्योगिकी से आबद्ध ज्ञान, अनुभव, विचार, कौशल, दक्षता से व्यक्तियों को अलंकृत करके आर्थिक विकास में महत्वपूर्ण भूमिका अदा करती है।

प्रत्येक राष्ट्र में विधाता द्वारा प्रदत्त विविध प्राकृतिक संसाधन होते हैं। ये प्राकृतिक संसाधन राष्ट्र के आर्थिक विकास को नयी दिशा तभी प्रदान कर सकते हैं जब उस राष्ट्र की शिक्षा इन प्राकृतिक संसाधन के समुचित उपयोग एवं उपभोग हेतु इनके परिषोधीकरण आयात-निर्यात की जानकारी तथा उत्कृष्ट तकनीकी ज्ञान से राष्ट्र में निवासित व्यक्ति परिपूरित होते हैं।

किसी देश के मानव संसाधन अर्थात् जनसंख्या का आर्थिक विकास से गहरा सम्बन्ध होता है। यदि राष्ट्र के जनसंख्या अर्थात् मानव संसाधन बेरोजगार नहीं हैं, सभी शिक्षित एवं कार्यकुशल हैं तो वहां आर्थिक विकास में शिक्षा की महत्ता एवं भूमिका सर्वोच्च रूप में स्वीकार की जाती है। यह आर्थिक विकास में शिक्षा की भूमिका को इंगित करता है। राष्ट्र की प्रमुख जिम्मेदारी है कि आपने मानवीय संसाधन को कुशल एवं शिक्षित करें।

किसी देश की अर्थव्यवस्था में 'कृषि' प्राणतत्व

का कार्य करता है। सभ्यता के ऊषाकाल में 'कृषि' ही आर्थिक विकास की आधार शिला थी। आज शिक्षा के द्वारा विद्यार्थियों को 'कृषि' का ज्ञान दिया जाता है। आज कृषिविद्यालय, महाविद्यालय, विश्वविद्यालय तथा 'कृषि' शोध संस्थान स्थापित किये जा रहे हैं। इन कृषि विकास हेतु स्थापित शैक्षिक संस्थानों में कृषि के वैज्ञानिक तरीकों का ईजाद करके कम भूमि में अधिक कृषि फसल उत्पादन की खोज की जाती है। परिणामतः खाद्यान्न में आत्मनिर्भरता की प्राप्ति होती है और शिक्षा कृषि के उन्नतिशीलता बढ़ाकर आर्थिक विकास हेतु सुदृढ़ बुनियाद के कार्य को अंजाम देती है।

आर्थिक विकास बहुत हद तक राष्ट्र द्वारा अपनाये गये आर्थिक नियोजन एवं वित्तीय व्यवस्था पर आलम्बित होता है। अत एव राष्ट्र के आर्थिक नियोजन, वित्तीय व्यवस्था एवं नीतियों में दक्ष अर्थशास्त्रियों का निर्माण करके शिक्षा आर्थिक विकास में महत्वपूर्ण भूमिका निभाती है।

आर्थिक विकास उपमुक्त शैक्षिक नियोजन द्वारा ही सम्भव नहीं है। उन्नतिशील शैक्षिक योजना आर्थिक विकास में सहायक होगी। राष्ट्र के वार्षिक बजट से अधिक से अधिक प्रतिशत शिक्षा पर व्यय किया जाय। विद्यालयों, महाविद्यालयों, विश्वविद्यालयों में शैक्षिक संसाधनपूर्ण रखा जाय तथा विद्यार्थियों के नामांकन को सुनिश्चित किया जाय। देश के सभी क्षेत्रों में नवाचार, अनुसंधान किया जाय तथा देश के आर्थिक विकास को नई दिशा दिया जाय।

वर्तमान समय में वैश्वीकरण को प्रधानता दी जा रही है। विश्व के सम्पूर्ण राष्ट्र एक मंच पर एकत्रित होकर व्यापार वाणिज्य, वैज्ञानिक-प्रौद्योगिकी, शैक्षिक गतिविधियों को एक दूसरे के यहा संचालित करने की पृष्ठभूमि तैयार कर रहे हैं। यदि शिक्षा को समय-सापेक्ष परिवर्तित मान्यताओं के अनुकूल व्यवस्थित रूप दिया जायेगा तो वह निश्चित रूप से परिवर्तित वैश्विक परिदृश्य में भी देश के आर्थिक विकास में महत्वपूर्ण भूमिका का

निर्वहन करेगी।

निष्कर्ष

अन्ततः निष्कर्ष रूप में यह कहा जा सकता है कि शिक्षा राष्ट्र हेतु कुशल श्रमिकों की पूति करके, प्रौद्योगिकी से सम्पृत्त शिक्षा विधान बनाकर, प्राकृतिक संसाधनों के दोहन के तौर तरीकों को बनाकर, मानव संसाधन के कुशलतम् समायोजन तथा बेरोजगारी का अंत करके, कृषिशिक्षा का उत्तम प्रबंध करके, आर्थिक नियोजन एवं वित्तीय व्यवस्था हेतु उत्कृष्ट अर्थशास्त्री निर्मित करके, उत्कृष्ट शैक्षिक नियोजन एवं प्रबन्धन को मूर्त रूप देकर, शिक्षा को वैश्विक परिवेश में समायोजन लायक बनाकर राष्ट्र के आर्थिक विकास में महत्वपूर्ण भूमिका का निर्वहन करती है। इस प्रकार हम देखते हैं कि आर्थिक विकास और शैक्षिक विकास एक-दूसरे पर आश्रित एवं पूरक हैं। साथ ही साथ

हमें यह भी समझना होगा कि शिक्षा केवल आर्थिक विकास को ही अंजाम नहीं देती है। शिक्षा मानव के व्यक्तित्व विकास के सभी पहलुओं के शीलगुणों का विकास करती है।

संदर्भ

1. पाण्डेय, रामसकल (2010) "उदीयमान भारतीय समाज में शिक्षक" अग्रवाल पब्लिकेशन, आगरा।
2. शुक्ला, सी.एस. (2005), "उदीयमान भारतीय समाज में शिक्षक" धनपतराय पब्लिशिंग कंपनी (प्रा0) मिलिटेड, नईदिल्ली।
3. पाठक, पी.डी. (19वीं संस्करण 2005), भारतीय शिक्षा और उसकी समस्यायें, विनोद पुस्तक मंदिर आगरा।
4. मालवीय, राजीव (2012), "शिक्षा के दार्शनिक एवं समाज शास्त्रीय आधार", शाखा पुस्तक भवन इलाहाबाद।





रीवा जिले का पुरालोकतान्त्रिक राजनैतिक परिदृश्य

□ रेखा शुक्ला *

□ डॉ. (श्रीमती) उपमा सिंह **

शोध-सारांश

विन्ध्य की राजनीति में लम्बे अंतराल बाद राजतंत्र से हठकर जनतंत्र की बयार बही, जिसके उन्नायक दरबार महाविद्यालय रीवा के छात्र और स्थानीय युवा वर्ग रहा। जो वाराणसी एवं इलाहाबाद के विभिन्न उच्च शैक्षणिक संस्थानों से शिक्षा लेकर नई चेतना के साथ गृह जिले में उत्साह और अभिलाषाएं लेकर आये। यह वह दौर था जब भारत छोड़ो आन्दोलन चरम पर था। इस दौर में रीवा स्टेट के राजा-महाराजा मध्यम मार्ग अपनाते हुए केन्द्रीय सत्ता और जनमानस के साथ तादम्य स्थापित करते हुए अपनी सत्ता को बरकरार रखे हुए थे। आम जनता राजा के प्रति आदरभाव रखती थी इसलिए जनविरोध भी नहीं था। पर सत्ता में भागीदारी और वैश्विक संदर्भ में रीवा राज्य को जोड़ने तथा विन्ध्य को नई पहचान देने के लिए केन्द्रीय स्तर पर गठित राजनैतिक इकाईयां विभिन्न वर्ग-उपवर्ग में प्रभावी होने लगी। इसी क्रम में कांग्रेस, समाजवादी, जनसंघ, और अन्य राजनैति दल भी अपनी-अपनी जगह बनाने के लिए युवातुर्कों को कमान सौंपने लगे। जिससे विन्ध्य के केन्द्र रीवा जो राजधानी भी था में राजनैतिक उथल-पुथल का दौर शुरू हुआ।

मुख्य शब्द—रीवा, जिले, पुरालोकतान्त्रिक, राजनैतिक, परिदृश्य, समानांतर, युवातुर्कों, जनविरोध, केन्द्रीय, उथल-पुथल, कांग्रेस, समाजवादी, जनसंघ।

प्रस्तावना

देश 15 अगस्त 1947 को आजाद हो गया। रीवा राज्य के राज्य प्रमुख नरेश मार्तण्ड सिंह ही थे। कांग्रेस का समानांतर संगठन था। आजादी के बाद आसन्न प्रश्न था रीवा राज्य के भारत संघ में

विलय का। तत्कालीन गृह मंत्री बल्लभ भाई पटेल ने इसे अन्जाम देने कैबिनेट सचिव मेनन को भेजा। श्री मेनन राज्य प्रमुख मार्तण्ड सिंह की उपस्थिति में कांग्रेस के प्रमुख नेताओं से बातचीत की। अन्ततः सहमति यह बनी कि बघेलखण्ड और

* शोधार्थी, राजनीति विज्ञान, जवाहर लाल नेहरू नीति शोध केन्द्र अ.प्र. सिंह विश्वविद्यालय, रीवा (म.प्र.)

** प्राध्यापक राजनीति विज्ञान, शासकीय कन्या स्नातकोत्तर महाविद्यालय, रीवा (म.प्र.)

बुन्देलखण्ड की रियासतों को बनाकर विन्ध्यप्रदेश का गठन हो।

इसके दो प्रमुख मण्डल हो, एक बुन्देलखण्ड का जिसकी राजधानी नौगांव हो, और दूसरा बघेलखण्ड का रीवा नरेश राज्य प्रमुख बने और पन्ना नरेश को उप राज्य प्रमुख बनाने पर सहमति हुयी। इस तरह 4 अप्रैल 1948 को विन्ध्य प्रदेश का विधिवत गठन हुआ। बुन्देलखण्ड मंत्रिमण्डल के प्रधान मंत्री कामता प्रसाद सक्सेना थे। लालराम बाजपेई, रामसहाय तिवारी और गोपाल शरण सिंह मन्त्री बने। बघेलखण्ड मंत्रिमण्डल के प्रधानमंत्री आर. एन. देशमुख बने और मंत्रीगण यशवन्त सिंह, यादवेन्द्र सिंह, इन्द्रबहादुर सिंह और शंभूनाथ शुक्ल बने।

03 जून 1948 को बघेलखण्ड बुन्देलखण्ड को मिलाकर संयुक्त विन्ध्य प्रदेश बना। 10 जुलाई को मंत्रिमण्डल का गठन किया गया। जिसमें कामता प्रसाद सक्सेना, उप प्रधानमंत्री राव शिव बहादुर सिंह, हारौल नर्मदा प्रसाद सिंह, सत्यदवे, गोपाल शरण सिंह चतुर्भुज पाठक मन्त्री बने। यह मन्त्रिमण्डल 14 अप्रैल 1949 तक चला।

इस बीच कांग्रेस में सोशलिस्ट गुट सक्रिय हो गया। रीवा में जगदीश जोशी के नेतृत्व में कांग्रेस सोशलिस्ट गुट की नींव सन् 1946 में रखी जा चुकी थी। राष्ट्रीय सचिव, मोहन लाल गौतम ने इसे विधिवत मान्यता दे दी। श्री जोशी के नेतृत्व में सोशलिस्ट गुट में यमुना प्रसाद शास्त्री, कृष्णपाल सिंह, श्रीनिवास तिवारी, अच्युतानन्द मिश्र, शिवकुमार शर्मा, सिद्ध विनायक द्विवेदी आदि सक्रिय हो गये। यह सभी नेता किशोर उम्र के थे, फिर भी पूरी शिद्दत के साथ राजनीति में दखल रखते थे।

सोशलिस्ट गुट के जरिये यहाँ की राजनीति में दो समानांतर धारायें खड़ी हो गयीं। एक बुजुर्ग के वर्चस्ववाली कांग्रेस पार्टी जो कि सत्ता में काबिज थी। और दूसरी युवा तुर्कों का सोशलिस्ट गुट। जब तक यह गुट कांग्रेस का एक अंग बना रहा

तब भी यह सत्ता प्रतिष्ठान के खिलाफ मुखर था। महाराजा गुलाब सिंह, निर्वासन व्यतीत कर रहे थे। समाजवादी युवाओं की सहानुभूति गुलाब सिंह के साथ थी और वे उनके पक्ष में यहाँ वातावरण तैयार करने में लगे थे। सत्ता प्रतिष्ठान से जुड़े कांग्रेस के बुजुर्ग नेता राज प्रमुख मार्टण्ड सिंह का साथ थे। आशय यह कि समकालीन राजनीति में राजपरिवार की केन्द्रीय भूमिका थी।²

स्टूडेन्ट कांग्रेस पूरी तरह सोशलिस्ट गुट के प्रभाव में थी। जगदीश जोशी जैसे तत्कालीन युवा नेताओं के पीछे छात्रों युवकों का हुजूम मर मिटने को तत्पर रहता था। जय प्रकाशनारायण यहाँ के युवकों के लिए आदर्श थे और जगदीश जोशी उनके हीरो। समाजवादी गुट तत्कालीन मंत्रिमण्डल के खिलाफ था, क्योंकि इनका मानना था कि विन्ध्यप्रदेश का मंत्रिमण्डल भूतपूर्व सामन्तों से भरा पड़ा था। ”

सन् 1948 में नासिक सम्मेलन में सोशलिस्ट गुट कांग्रेस से अलग हो गया, समाजवादी दल का विधिवत गठन हो गया। इसी दरम्यान शासन की शह पर किसानों की बेदखली शुरू हुई। नव गठित सोशलिस्ट पार्टी को ज्वलन्त मुद्दा किसानों व मजदूरों से जुड़ा हुआ मिल गया। इन मुद्दों को लेकर वे अपने आन्दोलन को समूचे विन्ध्य में फैलाया और उसे धारदार बनाया।

रीवा में समाजवादियों के आन्दोलन ने डॉ. राममनोहर लोहिया को काफी प्रभावित किया आजादी की पहली साल गिरह 15 अगस्त 1948 को डॉ. राममनोहर लोहिया यहाँ आये तो युवकों को सैलाब उमड़ पड़ा। किसानों का आन्दोलन समाजवादियों के नेतृत्व में तेजी से फैला। उसी समय डॉ. लोहिया जिनका रीवा से निरन्तर सम्पर्क बना रहा “एक पांव रेल में एक पाव जेल में का नारा दिया”। 1949 के सोशलिस्ट पार्टी के पटना सम्मेलन में रीवा से जगदीश जोशी यमुना प्रसाद शास्त्री, श्रीनिवास तिवारी के नेतृत्व में समाजवादी युवकों

का जत्था पटना भाग लेने गया। इस अधिवेशन में ही जोशी जी सोपा की राष्ट्रीय कार्यसमिति में आ गये जबकि उनकी उम्र चुनाव लड़ने तक की नहीं थी। वहाँ आचार्य नरेन्द्र देव, डॉ. लोहिया, जयप्रकाश, अच्युतवर्धन का मार्गदर्शन मिला व नये जोश के साथ समाजवादी रीवा लौटे।

इसी दरम्यान विन्ध्यप्रदेश के कप्तान अवधेश प्रताप सिंह के नेतृत्व वाला मन्त्रिमण्डल 9 माह की अल्प अवधि में बर्खास्त कर दिया गया। राज्य में प्रशासनिक अस्थिरता और अराजकता थी। गृहमंत्री सरदार पटेल यह धारणा बना चुके थे कि विन्ध्य प्रदेश को मध्य प्रान्त के साथ विलय कर दिया जाये।⁴ किसानों की बेदखली के खिलाफ आन्दोलन के बाद समाजवादियों को यह बड़ा मुद्दा मिल गया। डॉ. लोहिया ने आन्दोलन छेड़ने का निर्देश दिया। 2 जनवरी 1950 से आन्दोलन की विधिवत शुरुआत हुयी। आन्दोलनकारी चकाजाम करने बस स्टैण्ड पहुँचे वहाँ पुलिस से झड़प हुई। आन्दोलन के पहले दिन ही पुलिस ने गोली चलायी। अजीत, गंगा और चिन्ताली विन्ध्य प्रदेश के विलीनीकरण आन्दोलन के खिलाफ शहीद हो गये।

जगदीश जोशी, यमुना प्रसाद शास्त्री, श्रीनिवास तिवारी, सिद्ध विनायक द्विवेदी, शिवकुमार शर्मा, अच्युतानन्द मिश्र आदि नेता गिरफ्तार कर केन्द्रीय कारागार में डाल दिये गये यहाँ आन्दोलनकारियों और अधिकारियों के बीच कहा सुनी हुयी तो उन्हें मैहर जेल भेज दिया गया। फरवरी 1950 को सोशलिस्ट पार्टी की ओर से हिन्द किसान पंचायत का सम्मेलन आयोजित किया गया। यह ऐतिहासिक सम्मेलन शहर के बाहर पुष्पराजनगर में आजोजित किया गया था। दो महीने तक आन्दोलनकारी नेताओं को मैहर जेल में रखा गया। सम्मेलन के ही दिन मैहर से इन्हें रिहाकर दिया गया।⁵ सम्मेलन प्रारंभ होने के कुछ समय पश्चात ये नेता जब पहुँचे तो खुद डॉ. राममनोहर लोहिया ने “जोशी यमुना श्रीनिवास जिन्दाबाद जिन्दाबाद” का नारा

लगाकर अभिवादन किया।

समाजवादियों ने आन्दोलन को इस मुकाम तक पहुँचा दिया कि सरकार को हार कर विन्ध्यप्रदेश का विलय रोकना पड़ा। पर विन्ध्य प्रदेश को सी क्लास प्रदेश घोषित कर दिया जो कि सीधे केन्द्र शासनाधीन था, केन्द्र ने यहाँ चीफ कमिश्नर की जगह लेफ्टिनेन्ट गर्वनर की पदस्थापना कर दी। श्री के. सन्थानम को गर्वनर बना कर भेजा। इसी बीच समाजवादियों ने नये नारे के साथ नया आन्दोलन शुरू कर दिया। विन्ध्यप्रदेश बचायेंगे धरा सभा बनायेंगे। अन्ततः विन्ध्यप्रदेश की विधान सभा के लिए विधिवत चुनाव की घोषणा कर दी गयी।

तत्कालीन विन्ध्यप्रदेश में विधान सभा की 60 सीटें थी। युवा तुर्क समाजवादियों ने नये जोश के साथ चुनाव की तैयारी शुरू कर दी। तब तक कांग्रेस के मुकाबले समाजवादी दल स्थापित हो चुका था। सन् 1951 में आचार्य जे.बी. कृपलानी ने किसान मजदूर प्रजा पार्टी का गठन कर दिया। अवधेश प्रताप सिंह मन्त्रिमण्डल में पदस्थ रहे बैकुण्ठपुर के इलाकेदार हारौल नर्बदा सिंह को पार्टी की विन्ध्य प्रदेश इकाई का अध्यक्ष बना दिया गया। विधान सभा के गठन की प्रक्रिया शुरू हो गयी। चुनाव मैदान में कांग्रेस सोशलिस्ट पार्टी, किसान मजदूर प्रजा पार्टी, राजराज्य परिषद् प्रमुख राजनीति दल के रूप में उभरे।⁶

1952 के प्रथम लोकसभा व विधान सभा के चुनावों में कशमकस मुख्य रूप से कांग्रेस व समाजवादी दल के ही बीच रही। लोकसभा में कांग्रेस व समाजवादी दल के ही बीच रही। लोकसभा में कांग्रेस के उम्मीदवार विजयी हुए, जबकि विधानसभा, चुनावों में समाजवादियों को कुछ सफलता जरूर मिली। विन्ध्य प्रदेश के समय रीवा जिले में 11 विधानसभा क्षेत्र थे मऊगंज विधानसभा क्षेत्र से दो सदस्य निर्वाचित होते थे। अन्य विधानसभा क्षेत्र थे, हनुमना, त्योंथर, गढ़ी, सेमरिया,

सिरमौर, मनगवाँ, गढ़, रीवा, रायपुर। इस चुनाव में कांग्रेस को छः सीटों पर त्योंथर, गढ़ी, सेमरिया, गुढ, रायपुर तथा मुकुन्दपुर से विजय मिली।

सोशलिस्ट पार्टी ने ग्यारह विधानसभा क्षेत्रों में अपने उम्मीदवार खड़े किये,⁷ सोपा, ने रीवा, मनगवाँ व मऊगंज की आरक्षित सीट जीत ली। जगदीश जोशी रीवा से श्रीनिवास तिवारी मनगवाँ से निर्वाचित हो गये, जबकि तीसरे प्रमुख नेता यमुना प्रसाद शास्त्री सिरमौर क्षेत्र से हारौल नर्बदा प्रसाद सिंह से चुनाव हार गये। हारौल की किसान मजदूर प्रजा पार्टी को एक सीट सिरमौर की मिली शेष चुनाव हार गये।

रीवा के प्रथम अजा विधायक मऊगंज से सोपा के सहदेई निर्वाचित हुए। मऊगंज सामान्य से निर्दलीय सोमेश्वर सिंह जीते जबकि हनुमना की सीट रामराज परिषद् ने ईश्वराचार्य ने जीती। विन्ध्य प्रदेश की विधानसभा चुनाव में कांग्रेस पार्टी पूर्ण बहुमत के साथ उभरी। कांग्रेस की राजनीति में पण्डित शंभूनाथ शुक्ल सर्वमान्य नेता के रूप में उभरे वहीं कप्तान अवधेश प्रताप सिंह, राजभान सिंह तिवारी व यादवेन्द्र सिंह का अवसान प्रारंभ हो गया। अवधेश प्रताप सिंह यद्यपि राज्यसभा के लिए निर्वाचित हुए।

दूसरी ओर समाजवादी नेता धूमकेतु की तरह राजनीति में छा गये। सन् 52 में चुनाव जीत कर आये। जगदीश जोशी व श्रीनिवास तिवारी दोनों के चुनाव की वैधता के उम्र को लेकर चुनौती दी गयी। इससे अन्दाजा लगाया जा सकता है, कि समाजवादी युवातुर्कों का यहाँ की जनता ने सिर माथे पर बिठाया।

विन्ध्य प्रदेश की साथ सदस्यीय विधान सभा में कांग्रेस को 44 सीटें सोशलिस्ट पार्टी को 11 सीटें, किसान मजदूर प्रजा पार्टी को तीन सीटें व रामराज परिषद् को दो सीटें मिली। विधायिका के इतिहास में जगदीश जोशी को सबसे कम उम्र नेता प्रतिपक्ष बनने का गौरव प्राप्त हुआ।⁸ यद्यपि

बाद में उनका चुनाव अदालत ने उम्र के सवाल पर रद्द कर दिया। पण्डित शंभूनाथ शुक्ल, विन्ध्यप्रदेश के प्रथम निर्वाचित मुख्यमंत्री बने जबकि प्रजा मण्डल के अध्यक्ष रहे शिवानन्द सतना प्रथम विधानसभा अध्यक्ष बने। पण्डित शंभूनाथ शुक्ल मन्त्रिमण्डल के सदस्यों में थे लाला राम बाजपेई, गोपाल शरण सिंह महेन्द्र कुमार मानव दानबहादुर सिंह विस्तारोपरान्त दशरथ जैन शामिल किये गये। इस विस्तार में बाजपेई व मानव हटा दिये गये।

इस चुनाव में समाजवादी राजनीति को उस वक्त गहरा धक्का लगा, जब इनके शीर्ष नेता, आचार्य नरेन्द्र देव व जे.बी. कृपलानी चुनाव हार गये। डॉ. लोहिया व जयप्रकाश नारायण चुनाव लड़े ही नहीं। इसी निराशा के बीच सन् 53 में पचमढ़ी में सोपा का सम्मेलन हुआ। यहाँ यह तय हुआ कि समान विचारधारा वाली पार्टियों का विलय होना चाहिए। सोपा की बम्बई में कार्य समिति की बैठक हुए उसमें किसान मजदूर प्रजा पार्टी का विलय स्वीकार कर लिया गया।

नये राजनीतिक दल का नाम प्रजा सोशलिस्ट पार्टी रखा गया। हारौल व नर्बदा प्रसाद सिंह को विन्ध्य की इकाई का अध्यक्ष बना दिया गया। सन् 55 में हैदराबाद सम्मेलन में प्रसोपा का पुनः विघटन हुआ। दो दल अस्तित्व में आये, प्रसोपा व सोपा। प्रसोपा के नेता आचार्य नरेन्द्र देव थे व सोपा के डॉ. राममनोहर लोहिया। रीवा में यमुना प्रसाद शास्त्री ने प्रसोपा की कमान सम्हाली जबकि सोपा जगदीश जोशी श्री निवास तिवारी के नेतृत्व में संगठित हुआ। इसी बीच राज्यों के पुनर्गठन आयोग ने विन्ध्य प्रदेश मध्यप्रान्त और महाकौशल को मिलाकर मध्यप्रदेश के गठन का प्रारूप बना। विलीनीकरण की तलवार विन्ध्य प्रदेश पर लटकी हुयी थी। सरदार पटेल ने इस पर दखल दिया। समाजवादी दल के नेताओं ने विलीनीकरण के खिलाफ आन्दोलन छेड़ दिया।

डॉ. लोहिया का मार्गदर्शन इस आन्दोलन को

भी मिला। यहाँ कांग्रेस का पूर्ण बहुमत था। बुन्देलखण्ड क्षेत्र के प्रायः सभी जन प्रतिनिधि विलय के पक्ष में थे। कांग्रेस के स्थानीय प्रमुख नेता विलय के मसौदे पर दबाव वश या स्वेच्छा से दस्तखत कर आये। आन्दोलन और उग्र हुआ जिसकी परिणति विधानसभा के भवन के भीतर प्रदर्शनकारियों ने बलात प्रवेश किया व सत्ताधारी दल के प्रतिनिधियों के साथ मारपीट वा छीना-छपटी हुयी। प्रदर्शन आन्दोलन विन्ध्य प्रदेश के अस्तित्व को नहीं बचा सका। नवम्बर 1956 को मध्यप्रदेश के गठन की विधिवत घोषणा कर दी गयी। विन्ध्यप्रदेश का अस्तित्व विलीन हो गया।

सन् 1946 से 56 तक का दशक इस तरह विन्ध्य की राजनीति में समाजवादी दलों का उत्कर्षकाल था। आन्दोलनों के जरिये रीवा के समाजवादी नेताओं की धाक राष्ट्रीय स्तर पर जमी। जनसंघर्षों को नया आयाम मिला। समाजवादी दल व उसके नेता यहाँ की जनता की आवाज के प्रतीक बन गये। यद्यपि उस दल में विरोधाभास अपनी जगह थे। आचार्य नरेन्द्र देव व डॉ. लोहिया की धाराये थी। पर जनसंघर्षों के मुद्दे पर सभी एक थे। कांग्रेस के नेताओं में पण्डित शंभूनाथ शुक्ल स्थापित हो चुके थे।

गोविन्दनारायण सिंह का राजनीतिक दायरा बढ़ रहा था। गान्धीवादी बृजराज सिंह तिवारी, कांग्रेस के अग्रणी नेताओं में थे जबकि शत्रुधन सिंह तिवारी, राधवेन्द्र सिंह तिवारी और रूक्मणी रमण प्रताप सिंह कांग्रेस की स्थानीय राजनीति में तेजी से उभर रहे थे। विन्ध्यप्रदेश का कालखण्ड में साम्यवादी दलों की कोई उपस्थिति नहीं थी। जबकि जनसंघ यहाँ अपना संगठनात्मक काम शुरू किया था, यद्यपि उसे पहले चुनाव कोई खास जन समर्थन नहीं मिला जबकि लोकसभा व विधानसभा में अपने उम्मीदवार उतारे थे।

पहले चुनाव में जनसंघ के मुकाबले रामराज्य परिषद् का जोर ज्यादा था। हनुमना से परिषद् के

ईश्वरचार्य चुने गये थे। कुल मिलाकर इस काल खण्ड में राजनीति के दो घुव थे। एक कांग्रेस जिसके पास स्वाधीनता संग्राम की विरासत थी, व दूसरे समाजवादी दल जिन्होंने आन्दोलनों व संघर्षों के जरिये अपनी राजनीतिक पूँजी जोड़ी। विन्ध्य प्रदेश के बाद (1957 से 1977) मध्यप्रदेश के गठन के पश्चात सन् 1957 में आम चुनावों की घोषणा हुयी।

1956 में राज्यों का पुनर्गठन होने पर संसदीय तथा विधान सभा निर्वाचित क्षेत्र परिसीमन आदेश 1956 द्वारा निर्वाचन क्षेत्रों की सीमाओं में परिवर्तन किया गया। रीवा जिले को छः विधान सभा क्षेत्रों में मऊगंज, त्योंथर, सिरमौर, मनगवां, गुड व रीवा में किया गया। मऊगंज विधानसभा क्षेत्र से दो सदस्य चुना जाना पूर्वरत रहा। सतना जिले के कुछ हिस्से को जोड़कर रीवा संसदीय क्षेत्र का गठन किया गया। इस तरह रीवा संसदीय क्षेत्र का विस्तार संपूर्ण रीवा जिला तथा सतना जिले के एक विधानसभा क्षेत्र रामपुर बघेलान को लेकर पूरा किया गया। दो जिलों में विस्तारित रीवा संसदीय क्षेत्र के राजनैतिक परिदृश्य और मतदान व्यवहार में अदभुत साम्य है विभिन्न विधानसभा क्षेत्रों की राजनैतिक परिस्थितियाँ, राजनैतिक चिंतन राष्ट्रीय क्षेत्री समस्याओं के प्रति जागरूकता लगभग एक जैसी है वर्गीय संघर्ष रूढिवादी चिंतन संकीर्ण मनोवृत्ति जैसी नकारात्मक दृष्टि भी एक जैसी है।

रीवा जिले में चली राजनैतिक बदलाव की बयार में हुए नव प्रयोगों से संसदीय क्षेत्र की अन्य विधानसभा सीटों की तरह रामपुर बघेलान भी रहा। जहाँ बहुजन समाजपार्टी के प्रत्याशी अप्रत्याशित मतों को हासिल करते रहे और राजनैतिक परिदृश्य में प्रतिष्ठापूर्ण स्थान बनाने में कामयाब रहे। इधर भाजपा और सपा द्वारा तलाशी जा रही जमीन में भी संसदीय क्षेत्र के अन्य विधान सभाओं जैसी स्थिति रामपुर बघेलान की रही है। स्पष्ट है कि सम्पूर्ण रीवा संसदीय क्षेत्र राजस्वीय

सीमा से अलग हटते हुए एक सामान्य सोच सामान्य चिंतन में एक रूपता स्थापित कर एक अलग पहचान राजनैतिक परिदृश्य में बनाने के पथ पर अग्रसर है। निश्चित ही यह राजनैतिक चिंतन बघेल खण्ड के महत्वपूर्ण संसदीय क्षेत्र रीवा को एक अलग पहचान, अलग मुकाम देने में सक्षम होगा।

संदर्भ स्रोत

1. राजनीति (1948-1956) आलेख संकलित विन्ध्य प्रदेश पुनरोदय संघर्ष सं. जयराम शुक्ल पृ. 31
2. प्रो. ब्रजगोपाल शुक्ल एवं एस अखिलेश की पुस्तक समाजवादी आंदोलन से प्राप्त तथ्यों पर आधारित।
3. प्रो. ब्रजगोपाल शुक्ल एवं एस अखिलेश की पुस्तक समाजवादी आंदोलन से प्राप्त तथ्यों पर आधारित।
4. संभावनाओं की भ्रूण हत्या (आलेख) जगदीश जोशी संकलित पुनरोदय का संघर्ष पृ. 07
5. समाजवादी आंदोलन : प्रो. ब्रजगोपाल शुक्ल एवं एस अखिलेश पृ. 167
6. राजनीति (1948-1950) आलेख संकलित पुनरोदय का संघर्ष, पृ. 33
7. विन्ध्य प्रदेश के विधायक आलेख, संकलित पुनरोदय का संघर्ष पृ. (47 से 73) से प्राप्त तथ्य पर आधारित।
8. विन्ध्य प्रदेश के विधायक आलेख, संकलित पुनरोदय का संघर्ष पृ. (47 से 73) से प्राप्त तथ्य पर आधारित।
9. विन्ध्य प्रदेश के विधायक आलेख, संकलित पुनरोदय का संघर्ष पृ. (47 से 73) से प्राप्त तथ्य पर आधारित।





कृषि एवं आर्थिक विकास

□ संजीव कुमार चतुर्वेदी *

□ डॉ. मनीष कुमार शुक्ला **

शोध-सारांश

आज विश्व का प्रत्येक राष्ट्र आर्थिक विकास को गति प्रदान करने के लिये सतत प्रयत्नशील है। पूँजीवादी तथा समाजवादी समस्त अर्थव्यवस्थाओं का प्रमुख उद्देश्य अर्थव्यवस्था को समृद्धशाली बनाना है। अल्प-विकसित तथा विकासशील देश जहाँ अपनी सामान्य गरीबी बेरोजगारी, आर्थिक विषमता और पिछड़ेपन से छुटकारा प्राप्त करना चाहते हैं और अपने उपलब्ध संसाधनों का अधिकतम विदोहन कर उत्पादन एवं उत्पादकता बढ़ाने हेतु प्रयासरत हैं वहीं विकासशील देश अपने विकास को निरंतर गतिशील बनाये रखना चाहते हैं। आर्थिक विकास वह प्रक्रिया है जिसके अंतर्गत मानवीय प्रयत्नों द्वारा कोई देश अर्थव्यवस्था के सभी क्षेत्रों में उत्पादन एवं उत्पादकता में वृद्धि करते हुए देश में गरीबी और आर्थिक विषमता को समाप्त कर नागरिकों के जीवन स्तर में सुधार लाने का अभिनव प्रयास किया जा रहा है। इस शोध पत्र में कृषि एवं आर्थिक विकास की संभावनाओं को प्रस्तुत करने का प्रयास है।

मुख्य शब्द—कृषि, आर्थिक, विकास, बेरोजगारी, आर्थिक, विषमता, और पिछड़ेपन आदि।

प्रस्तावना

भारत वर्ष एक कृषि प्रधान देश है; अतः यहाँ की अर्थव्यवस्था अधिकांशतया कृषि पर आधारित है तथा कृषि एवं सम्बद्ध क्षेत्र 70 प्रतिशत से अधिक जनसंख्या को रोजगार उपलब्ध कराता है। अतः हमारे राष्ट्र का उन्नति प्रमुखतः कृषि विकास पर निर्भर है सामाजिक क्षेत्र तथा निर्धन वर्ग के

जीवन-यापन के स्तर को आंकलन हेतु कृषि विकास एक उचित सूचकांक माना गया है। सामाजिक, आर्थिक परिप्रेक्ष्य में कृषि के महत्व के संबंध में राष्ट्रीय आर्थिक विकास के प्रमुख तीन मूल उद्देश्य यथा उत्पादन में वृद्धि मूल्य स्थिरता एवं गरीबी उन्मूलन कृषि क्षेत्र के विकास के माध्यम से ही संभव है।

* शोधार्थी, वाणिज्य विभाग, शास. टी.आर.एस. महाविद्यालय, रीवा (म.प्र.)

** प्राध्यापक (वाणिज्य विभाग), शास. टी.आर.एस. महाविद्यालय, रीवा (म.प्र.)

रीवा जिला में विभिन्न कृषि उत्पादों का एक बड़ा उत्पादक है। उत्पादक की मात्रा की दृष्टि से गेहूँ का सर्वोच्च स्थान है। द्वितीय स्थान पर धान का उत्पादन होता है एवं तृतीय पर 'चना' सर्वाधिक उत्पादन वाला जिला है। अतः उत्पादन की दृष्टि से हमारी स्थिति को बनाये रखने के लिए गुणवत्ता में सुधार के प्रति गंभीर होना होगा। कृषि क्षेत्र में प्रगति की ओर अग्रसर होने के लिए उत्पादन, उत्पादकता, भण्डारण, प्रसंस्करण उद्योगों एवं बाजार में एक सशक्त प्रणाली का कार्यान्वयन आवश्यक है।

किसी देश के आर्थिक विकास में व्यवस्थित कृषि विपणन महत्वपूर्ण स्थान रखता है, जो निम्नलिखित द्वारा स्पष्ट किया जा सकता है—कृषि उत्पाद में वृद्धि नई तकनीकी के अधिकाधिक प्रयोग से की जा सकती है, लेकिन यह आवश्यक नहीं है कि अधिक उत्पादन से कृषक की आय भी अधिक हो। कृषकों को उत्पादन वृद्धि से अनुकूलतम आय तभी प्राप्त हो सकती है जब पैदा की गई कृषि वस्तुओं के विक्रय के लिए क्षेत्र में सुव्यवस्थित विपणन-प्रणाली विद्यमान हों। किसानों को अधिक मेहनत करके उत्पादन वृद्धि करने की प्रेरणा तब मिलती है, जब उसके द्वारा उत्पादित माल की उसे उचित कीमत प्राप्त हो, उसे कम विपणन लागत देनी पड़े, ताकि उसकी आय में वृद्धि हो। कृषकों की आय में वृद्धि होने से राष्ट्र के बहुसंख्यक वर्ग (खेती से जुड़े लोगों) की आय में वृद्धि होती है, अतः राष्ट्रीय आय में बढ़ोत्तरी होती है। राष्ट्रीय आय में वृद्धि होने पर सरकार विकास कार्यक्रमों पर अधिक धनराशि खर्च करेगी, जिससे उत्पादन में वृद्धि होगी तथा देश के आर्थिक विकास को गति मिलेगी।

देश के प्रत्येक क्षेत्र में नागरिकों की आवश्यकताओं की सभी वस्तुएँ पैदा नहीं होती ऐसी स्थिति में कृषि-विपणन व्यवस्था द्वारा देश के प्रत्येक क्षेत्र में उत्पादित खाद्यान्न व अन्य कृषि

वस्तुएँ असंख्य उपभोक्ताओं की पूर्ति हेतु पहुँचाई जाती है। यदि विपणन व्यवस्था सुव्यवस्थित नहीं है तो देश में आवश्यक मात्रा में खाद्यान्न उपलब्ध हुए, भी उपभोक्ताओं को सही समय एवं सही कीमत पर पर्याप्त मात्रा में खाद्यान्न नहीं मिल पाते, फलस्वरूप देश के विकास कार्यों पर प्रतिकूल प्रभाव पड़ता है।

अतः देश अथवा क्षेत्र के आर्थिक विकास के लिए सुदृढ़ विपणन-व्यवस्था का होना अति आवश्यक है। देश में आर्थिक विकास की पंचवर्षीय योजनाओं की सफलता भी कृषि-विपणन व्यवस्था पर निर्भर करती है। कृषि कीमतों में उतार-चढ़ाव कम करने, निर्यात द्वारा विदेशी मुद्रा कमाने तथा नागरिकों को गरीबी रेखा से ऊपर उठाने के लिए देश में कृषि-वस्तुओं की कुशल विपणन-व्यवस्था का होना आवश्यक है। किसी देश के आर्थिक विकास के लिए देश में कच्चे माल के उत्पादन के साथ-साथ देश में निर्मित औद्योगिक माल भी पैदा होना आवश्यक है, अन्यथा कच्चे माल से विदेशों में निर्मित वस्तुएँ नागरिकों को ऊँची कीमतों पर मिलेगी तथा कच्चा माल सस्ती दरों पर बेचना होगा।

अतः उद्योगों का विकास देश के आर्थिक विकास के लिए आवश्यक है। प्रमुख उद्योगों के लिए कच्चा माल जैसे-कपास, तिलहन, जूट, गन्ना आदि कृषि क्षेत्र से ही प्राप्त होता है। कृषि विपणन से विपणन-मध्यस्थों, परिष्करण-कर्त्ताओं को आय प्राप्त होती है। यदि विपणन-व्यवस्था उचित है तो इन्हें अपने कार्य के बदले पर्याप्त आय प्राप्त होगी, जिससे इनका जीवन-स्तर ऊँचा होगा। विपणन-व्यवस्था सुचारु होने से कृषि उत्पादन में प्रयुक्त होने वाले संसाधन जैसे-बीज, खाद, उर्वरक, कीटनाशक दवाईयाँ, कृषि यंत्र आदि उचित समय एवं उचित कीमत पर प्राप्त किए जा सकते हैं। विपणन के ज्ञान से विदेशी मुद्रा कमाने में सहायता मिलती है। विपणन का ज्ञान कई प्रकार के उत्पादन

में प्रयुक्त होने वाले संसाधन जैसे— बीज, खाद, उर्वरक, कीटनाशक दवाइयाँ, कृषि यंत्र आदि उचित समय एवं उचित कीमत पर प्राप्त किए जा सकते हैं। विपणन के ज्ञान से विदेशी मुद्रा कमाने में सहायता मिलती है। विपणन का ज्ञान कई प्रकार के उत्पादन निर्णय लेने में सहायता करता है तथा उत्पादन में परिवर्तन करने से अधिक लाभ एवं आय अर्जित की जा सकती है। व्यवस्थित विपणन—व्यवस्था देश के आर्थिक विकास एवं राष्ट्र की खुशहाली में सहायक है तथा अव्यवस्थित विपणन—व्यवस्था आर्थिक विकास की बाधक है। कृषि विपणन देश के कृषि उत्पादन नियोजन का केन्द्र बिन्दु है। यदि कृषि वस्तुओं का बाजार सुव्यवस्थित और सुसंगठित है तो किसान को अपनी उपज का उचित मूल्य प्राप्त हो जाएगा, उसकी आर्थिक दशा ठीक हो जाएगी, जीवन—स्तर में वृद्धि होगी तथा उसकी कार्यक्षमता भी बढ़ जाएगी और सामाजिक दृष्टि से उसे न्याय प्राप्त होगा। परिणाम यह होगा कि वह कृषि में सुधार कर सकेगा।

रीवा जिले में संरचनात्मक परिवर्तन के फलस्वरूप कृषि क्षेत्र सफल घरेलू उत्पाद में वर्ष 1990—91 के 30 प्रतिशत से वर्ष 2010—11 में 14.04 प्रतिशत तक की कमी आई है। यद्यपि मध्यप्रदेश में वर्ष 2008—09 के 09.02 प्रतिशत से वर्ष 2013—14 से सकारात्मक एवं बढ़ती हुई विकास दर के साथ 22.43 प्रतिशत की वृद्धि रही है। अतः रीवा जिला ग्रामीण अर्थव्यवस्था के परिचालन में कृषि क्षेत्र एक महत्वपूर्ण घटक है। प्रमुख फसलें यथा अनाज, गेहूँ, चना, जौ, मटर, मसूर, धान, सोयाबीन, उत्पादन में अधिक वृद्धि राज्य में कृषि हेतु अनुकूल पर्यावरणीय परिस्थितियों को दर्शाता है।

जिले के खाद्य पोषण और अजीविका की सुरक्षा सुनिश्चित करने एवं कृषि को स्थायी और जीवन—यापन का साधन बनाने के लिए कृषि क्षेत्र

के उत्पादन एवं उत्पादकता में वृद्धि के उद्देश्य एवं संकल्प तैयार किए गए हैं।

संकल्प

- उच्च वृद्धि दर के स्तर को बनाये रखने के लिए उत्पादन एवं उत्पादकता में वृद्धि करना।
- सभी कृषकों द्वारा गुणवत्ता की सामग्री का उपयोग एवं उपलब्धता में वृद्धि।
- कृषकों को आधुनिक तकनीक के प्रयोग की जानकारी देना।
- कृषकों को यांत्रिक कृषि से परिचित कराना।
- वर्तमान नीति के माध्यम से मृदा स्वास्थ्य प्रबंधन का संचालन करना।
- बंजर भूमि को विकसित कर कृषि योग्य बनाना।
- कृषकों को ऋण सुविधा उपलब्ध कराना एवं सिंचाई का विस्तार कराना।

उद्देश्य

- किसानों के आर्थिक स्तर में सुधार एवं खाद्य स्तर की सुनिश्चितता के लिए फसलों के उत्पादन एवं उत्पादकता में वृद्धि।
- जिले के सक्षमता प्रोत्साहन के लिए कृषि पूँजी निर्माण में स्थिरता को बनाये रखने के लिए कृषि के क्षेत्र में सार्वजनिक निवेश में वृद्धि।
- उत्पादन एवं उत्पादकता में वृद्धि के लिए आदानों की आपूर्ति सुनिश्चित करना।
- मौसम की अनिश्चितता में नुकसान के बचाव के विकल्प।
- स्थायी कृषि के लिए मिट्टी के गुणवत्ता एवं संसाधन संवर्धन व संरक्षण तकनीक में सुधार।
- सामाजिक कृषि कार्यों के लिए आधुनिक यंत्रों के प्रयोग में वृद्धि।
- ऋण प्रवाह बाजार संरचना एवं जोखिम के न्यूनीकरण में सुधार।
- आपदा प्रबंधन की तैयारी।
- सिंचाई के अधिकतम उपयोग हेतु।

- सिंचाई के अधिकतम उपयोग हेतु वे नवीनतम तकनीक के माध्यम से प्रयोग करना।
- अधिकतम आय एवं नियोजन सृजित करने के उद्देश्य से जैविक खेती और संरक्षित कृषि अपनाने के लिए कृषकों को प्रेरित करना।

भारत की कृषि विकास स्तर

वर्ष 2016-17 में भारत की अर्थव्यवस्था सबसे तेज गति से बढ़ी। वर्ष 2015 में भारत की अर्थव्यवस्था 07.02 फीसदी (स्थिर मूल्य पर) की दर से बढ़ी जो जी.डी.पी. के संदर्भ में दुनिया की आठवीं सबसे बड़ी अर्थव्यवस्था है और क्रय शक्ति के हिसाब से यह दुनिया की तीसरी सबसे बड़ी अर्थव्यवस्था बनी सेवा और विनिर्माण क्षेत्रों में विकास से अर्थव्यवस्था की स्थिति में सुधार आ रहा है। भारत की भूमि नाजुक दौर से गुजर रही है। इस कृषि क्षेत्र में जिले के आधा से अधिक जनता मानव श्रम में लगा हुआ है लेकिन 2014-15 में इसमें केवल 01.01 फीसदी विकास हुआ वर्ष 2014-15 सूखा साल हुआ, क्योंकि 12 फीसदी कम बारिश हुई, 11वीं पंचवर्षीय योजना (2007-12) के दौरान कृषि क्षेत्र में विकास दर 03.06 फीसदी थी, जो कि अपने लक्ष्य 04 फीसदी से कम है। लेकिन 9वीं एवं 10वीं पंचवर्षीय योजना से 02.05 फीसदी विकास

दर से 11वीं पंचवर्षीय योजना काफी अधिक रही, 12वीं पंचवर्षीय योजना (2012-17) के पहले तीन वर्षों में कृषि विकास दर 4 फीसदी के लक्ष्य की तुलना में केवल 02 फीसदी रही।

वर्ष 2016-17 में देश के सकल मूल्य संवर्धन में कृषि का योगदान 17.04 फीसदी है। इसी के साथ-साथ कृषि क्षेत्र के विकास को देखते हुए भारत सरकार ने कृषि विकास हेतु कई कदम उठाये हैं। प्रधानमंत्री कृषि सिंचाई योजना के माध्यम से सिंचाई अभिगम्यता प्रदान की ओर परंपरागत कृषि विकास योजना के माध्यम से जैविक कृषि की सहायता करने और किसानों की आय में वृद्धि करने के लिए एकीकृत राष्ट्रीय कृषि बाजार के सृजनार्थ सहायता देने हेतु मृदा स्वास्थ्य कार्ड स्कीम के द्वारा मृदा उर्वरकता में सुधार लाने के प्रयोजनार्थ कई प्रयास किये गये हैं। इसके अलावा नई स्कीम "प्रधानमंत्री फसल बीमा योजना" की शुरुआत की गई।

विगत पाँच वर्षों के दौरान चालू मूल्यों पर कृषि और संबद्ध क्षेत्रों का सकल मूल्य संवर्धन और देश के कुल जीवीए में इसकी भागीदारी निम्नानुसार है-

सारणी क्रमांक 1 से यह स्पष्ट होता है कि

सारणी क्रमांक-1 सकल मूल संवर्धन

क्षेत्र	2014-15	2015-16	2016-17	2017-18	2018-19
कृषि और संबद्ध क्षेत्रों का जीविए	2093612	2227533	2496358	2670147	2755992
कुल जीविए की प्रतिशतता	18.02	17.07	17.09	17.02	16.00

स्रोत-वार्षिक रिपोर्ट 2019

सकल मूल्यवर्द्धन के परिप्रेक्ष्य में कृषि और संबद्ध क्षेत्र में लगातार कमी आई है। वर्ष 2014-15 में 18.02 प्रतिशत था जो 2015-16 में 17.07 प्रतिशत

रह गया तथा 2016-17 में 17.09 प्रतिशत, 0.2 प्रतिशत से कमी आई इसी तरह 2017-18 में मौजूदा मूल्यों के हिसाब से घटकर 17.02 प्रतिशत

एवं 2018-19 में मात्र 16 प्रतिशत रह गया। तेजी के साथ बदलती हुई अर्थव्यवस्था में सकल मूल्य संवर्द्धन के परिप्रेक्ष्य में कृषि और संबद्ध क्षेत्रों की भागीदारी में कमी आना एक प्रत्याशित परिणाम है।

रीवा जिले की अर्थव्यवस्था के विकास क्रम में उपलब्ध संसाधनों निविष्टियों के प्रबंधन को प्रयुक्त करते हुए कृषि क्षेत्र के यथा फसलें गेहूँ, चना, धान शामिल किया गया है। जिले में उपलब्ध मानव संसाधन एवं ग्यारह कृषि जलवायु क्षेत्र के अंतर्गत उपलब्ध प्राकृतिक संसाधन अर्थव्यवस्था नामतः भूमि जल मृदा एवं जैव विविधता की स्थिति को दर्शाया गया है। जिले के घरेलू उत्पाद के अनुमान अर्थव्यवस्था के संपूर्ण विकास साथ ही साथ विभिन्न सामाजिक, आर्थिक क्षेत्रों में विकास के स्तर को मापने के लिए महत्वपूर्ण और विश्वसनीय सूचकांक है। ये अनुमान विकास कार्यक्रमों के कार्यान्वयन और एक स्वास्थ्य आर्थिक नीति को आगे बढ़ाने के लिए एक सशक्त आधार प्रदान करते हैं प्रति व्यक्ति आय राज्य की अर्थव्यवस्था के पूर्ण और सापेक्ष दोनों प्रदर्शनों को निर्धारित करने के लिए उपयोग की जाती है। ये अनुमान राज्य सरकार नीति आयोग वित्त आयोग और अन्य संगठनों के लिए महत्वपूर्ण हैं यह आर्थिक गतिविधियों में वित्त प्रवाह को नियंत्रित करने और बेहतर विकास योजना के लिए तुलनात्मक अध्ययन में मदद करता है।

मध्य प्रदेश का एक जिला है रीवा जिला विन्ध्य प्रदेश की राजधानी थी बाद में 1956 में मध्यप्रदेश में मिला लिया गया सफेद शेर रीवा जिला की ही देन है। 2011 की जनगणना के अनुसार रीवा जिला की जनसंख्या 2378458 हैं, जिसकी आधी से अधिक जनसंख्या कृषि पर निर्भर

है। कुल तहसील 12 है। हुजूर, रायपुर कर्चुलियान, मऊगंज, गुढ़, त्योंथर, सिरमौर,, मनगवां, सेमरिया, जवा, नईगढ़ी तथा विधानसभा क्षेत्र मऊगंज, सेमरिया, सिरमौर, त्योंथर, गुढ़, रीवा, देवतालाब है। रीवा जिला में मुख्य चार मंडियाँ हैं। कृषि उपज मंडी रीवा, कृषि उपज मण्डी रीवा, कृषि उपज मण्डी बैकुण्ठपुर, कृषि उपज मंडी हनुमना, कृषि उपज मण्डी चाकघाट जिनके प्रमुख उत्पाद गेहूँ, सोयाबीन, मसूर दाल, धान, मटर, तथा अन्य है। रीवा जिला जैसे प्रायः सभी अल्प आय वाली अर्थव्यवस्थाओं में कृषि ही प्रमुख क्षेत्र हैं ऐसी अर्थव्यवस्था में राष्ट्रीय आय का एक बहुत बड़ा भाग कृषि से प्राप्त होता है। अतः कृषि उत्पादन में परिवर्तन कुल राष्ट्रीय आय को प्रभावित करती है और परिणामस्वरूप बचत तथा निवेश दरे भी प्रभावित होती है। यहाँ के लोग कृषि कार्यों के करने के तरीकों में न तो बहुत पिछड़े हैं और न ही बहुत आधुनिक तरीकों का इस्तेमाल करते हैं किन्तु उत्पादन आवश्यकता से अधिक कर लेते हैं और इन उत्पादन को मंडियों में विक्रय करने के लिए ले जाते हैं। कृषि भारत की अर्थव्यवस्था का आधार है तथा भारत के सकल घरेलू उत्पाद में 26 प्रतिशत का योगदान है। कृषि खाद्यान्न उत्पादन के साथ-साथ उद्योगों के लिए कच्चा माल भी उपलब्ध कराती है। कृषि के अंतर्गत खेती, पशुपालन, वानिकी आदि भी शामिल है। कृषि की दृष्टि से रीवा में विविधता है। भूमि के प्रकार व संरचना धूप व वर्षा फसलों के बोने एवं पकने विभिन्न रूप है। कृषि कार्य से रोजगार खाद्यान्न और आय प्राप्त होती है। फसलों के विक्रय होने से किसानों की आय बढ़ने से उनका जीवन स्तर ऊँचा होता है। जिससे देश की अर्थव्यवस्था में सुधार होता है।

सारणी क्रमांक-2
रीवा जिले में गेहूँ उत्पादन वाले मुख्य तहसील (2018-19)

क्र.	उत्पादन करने वाले अव्वल तहसील	जिले के स्थान (क्षेत्रफल के अनुसार)
1.	हुजूर	04
2.	रायपुर कर्चुलियान	11
3.	मऊगंज	09
4.	हनुमना	01
5.	गुढ़	10
6.	त्योथर	02
7.	सिरमौर	07
8.	मनगवाँ	05
9.	सेमरिया	08
10.	जवा	03
11.	नईगढ़ी	08

स्रोत- सांख्यकीय विभाग, रीवा (म.प्र.)

सारणी क्र. 2 द्वारा यह स्पष्ट होता है कि रीवा जिले में गेहूँ उत्पादन करने वाले अग्रसर तहसील में पहला स्थान हनुमना, दूसरा स्थान त्योथर, तीसरा स्थान जवा, चौथे स्थान पर हुजूर, पाँचवें स्थान पर मनगवाँ, छठवें स्थान नईगढ़ी, सातवें स्थान पर सिरमौर, आठवें स्थान पर सेमरिया, नौवें स्थान पर मऊगंज, दसवें स्थान पर गुढ़ एवं ग्यारहवें स्थान पर रायपुर कर्चुलियान है।

सारणी क्रमांक-2
रीवा जिले में गेहूँ उत्पादन वाले मुख्य तहसील (2018-19)

क्र.	तहसील/ब्लॉक	क्षेत्रफल (किमी.)	जनसंख्या (2011)
1.	गुढ़	332	127323
2.	हनुमना	978	254882
3.	हुजूर	673	479663
4.	जवा	753	215071
5.	मनगवाँ	591	216926
6.	मऊगंज	382	189711
7.	नईगढ़ी	528	173014
8.	रायपुर कर्चुलियान	316	103346
9.	सेमरिया	410	156554
10.	सिरमौर	518	196736
11.	त्योथर	822	251853

स्रोत-सांख्यकीय विभाग, रीवा (म.प्र.)

सारणी क्र. 3 से विदित होता है कि तहसीलों में सबसे ज्यादा का क्षेत्रफल (978 किमी.) हनुमना तहसील की है एवं सबसे कम क्षेत्रफल (316 किमी.) रायपुर कर्चुलियान तहसील की है। इसी प्रकार जनगणना 2011 के अनुसार रीवा जिले के तहसीलों में सबसे ज्यादा जनसंख्या (254882) हनुमना तहसील की है तथा सबसे कम जनसंख्या (103346) नईगढ़ी तहसील की है।

सारणी क्रमांक-3.4
रीवा जिले में रबी फसलों का क्षेत्राच्छादन

इकाई रकबा हजार हेक्टेयर

क्र.	रबी फसल का नाम	2015-16		2016-17		2017-18	
		लक्ष्य	पूर्ति	लक्ष्य	पूर्ति	लक्ष्य	पूर्ति
1.	गेहूँ	150.00	161.90	200.00	205.31	165.00	163.11
2.	जौ एवं अन्य अनाज	03.00	04.72	04.00	03.50	05.50	05.34
3.	चना	60.00	62.64	63.00	58.50	65.00	55.45
4.	मटर	02.00	0.96	01.00	01.52	01.50	01.25
5.	मसूर	35.00	34.13	35.00	32.66	38.00	24.44
6.	अन्य दलहन	00.00	0.00	0.00	0.00	0.00	0.00
7.	सरसो / तोरिया	15.00	13.49	14.00	14.00	15.00	08.86
8.	अलसी	16.00	15.41	16.00	15.00	17.00	10.16
कुल योग		281.00	293.24	333.00	333.25	307.00	268.60

स्रोत—जिला सांख्यिकीय विभाग रीवा मध्यप्रदेश 2018

उपरोक्त सारणी क्र. 4 से यह स्पष्ट होता है कि रीवा जिले की रबी फसलों में से 2016-17 में गेहूँ की लक्ष्य रकबा 200.00 हजार हेक्टेयर सबसे अधिक रखी गई जिसकी पूर्ति हेतु 205.31 हजार हेक्टेयर में फसल का क्षेत्राच्छादन किया गया एवं सबसे कम 2015-16 में 150.00 का लक्ष्य रखा गया जिसकी पूर्ति 161.90 में किया गया, इसी प्रकार जौ एवं अन्य अनाज हेतु 05.34 में क्षेत्राच्छादन किया गया, चना फसल हेतु सबसे अधिक लक्ष्य वर्ष 2017-18 में 65.00 हजार हेक्टेयर रखा गया जिसकी पूर्ति हेतु 55.45 में क्षेत्राच्छादन किया गया, मटर हेतु सबसे अधिक लक्ष्य वर्ष 2015-16 में 02.00 हजार हेक्टेयर रखा गया जिसकी पूर्ति हेतु 0.96 में क्षेत्राच्छादन किया गया, मसूर हेतु सबसे अधिक लक्ष्य वर्ष 2017-18 में 38.00 हजार हेक्टेयर रखा गया जिसकी पूर्ति हेतु 24.44 में क्षेत्राच्छादन किया गया, अन्य दलहन हेतु कोई लक्ष्य निर्धारित नहीं किया गया, सरसो / तोरिया सबसे अधिक लक्ष्य वर्ष 2015-16 में 15.00 हजार हेक्टेयर रखा गया जिसकी पूर्ति हेतु 13.49 में क्षेत्राच्छादन किया गया, अलसी हेतु सबसे अधिक लक्ष्य वर्ष 2017-18 में 17.00 हजार हेक्टेयर रखा गया जिसकी पूर्ति हेतु 10.16 में क्षेत्राच्छादन किया गया एवं सबसे कम लक्ष्य वर्ष 2016-17 में 16.00 हजार हेक्टेयर रखा गया, जिसकी पूर्ति हेतु 15.76 में क्षेत्राच्छादन किया गया।

सारणी क्रमांक-5
रीवा जिले में रबी फसलों का उत्पादन

इकाई हजार टन

क्र.	रबी फसल का नाम	2015-16		2016-17		2017-18	
		लक्ष्य	पूर्ति	लक्ष्य	पूर्ति	लक्ष्य	पूर्ति
1.	गेहूँ	390.00	303.56	580.00	494.80	445.50	397.01
2.	जौ एवं अन्य अनाज	03.75	05.19	06.00	05.49	08.80	07.14
3.	चना	60.00	55.44	88.20	80.26	94.25	82.84
4.	मटर	01.40	0.62	0.70	01.06	01.13	0.98
5.	मसूर	24.50	24.23	28.00	34.62	41.80	26.98
6.	अन्य दलहन	0.00	0.00	0.00	0.00	0.00	0.00
7.	सरसो/तोरिया	07.50	07.69	09.38	08.67	10.50	08.24
8.	अलसी	08.00	07.63	08.00	11.09	12.75	06.71
कुल योग		495.15	404.36	720.28	635.99	614.73	529.90

स्रोत—जिला सांख्यिकीय विभाग रीवा मध्यप्रदेश 2018

उपरोक्त सारणी क्र. 5 द्वारा स्पष्ट होता है कि रीवा जिले की रबी फसलों में से 2016-17 में गेहूँ की गेहूँ की लक्ष्य 580.00 हजार टन सबसे अधिक रखी गई जिसकी पूर्ति हेतु 494.80 हजार टन में फसल का उत्पादन किया गया एवं सबसे कम 2015-16 में 390.00 का लक्ष्य रखा गया जिसकी पूर्ति 303.56 में किया गया, इसी प्रकार जौ एवं अन्य अनाज हेतु सबसे अधिक लक्ष्य वर्ष 2017-18 में 08.80 हजार टन रखा गया, जिसकी पूर्ति हेतु 07.44 में उत्पादन किया गया, चना सफल हेतु 82.84 में उत्पादन किया गया मटर हेतु सबसे अधिक लक्ष्य वर्ष 2017-18 में 41.80 हजार टन रखा गया जिसकी पूर्ति हेतु 26.98 में उत्पादन किया गया, अन्य दलहन हेतु कोई लक्ष्य निर्धारित नहीं किया गया, सरसों/तोरिया सबसे अधिक लक्ष्य वर्ष 2017-18 में 10.50 हजार टन रखा गया जिसकी पूर्ति हेतु 08.24 में उत्पादन किया गया, अलसी हेतु सबसे अधिक लक्ष्य वर्ष 2017-18 में 12.75 हजार टन रखा गया, जिसकी पूर्ति हेतु 06.71 में उत्पादन किया गया एवं सबसे कम लक्ष्य वर्ष 2015-16 में 08.00 हजार टन रखा गया जिसकी पूर्ति हेतु 07.63 में उत्पादन किया गया।

सारणी क्रमांक-6
रीवा जिले में रबी फसलों का उत्पादकता

इकाई किग्रा. प्रतिहेक्टेयर

क्र.	रबी फसल का नाम	2015-16		2016-17		2017-18	
		लक्ष्य	पूर्ति	लक्ष्य	पूर्ति	लक्ष्य	पूर्ति
1.	गेहूँ	2600.00	1875.00	2900.00	2410.00	2700.00	2434.00
2.	जौ एवं अन्य अनाज	1250.00	11.00	1500.00	1569.00	1600.00	1336.00
3.	चना	1000.00	885.00	1400.00	1372.00	1450.00	1494.00
4.	मटर	700.00	650.00	700.00	700.00	750.00	780.00

5.	मसूर	700.00	710.00	800.00	1660.00	1100.00	1104.00
6.	अन्य दलहन	0.00	0.00	0.00	0.00	0.00	0.00
7.	सरसो/तोरिया	500.00	05.70	670.00	619.00	700.00	931.00
8.	अलसी	500.00	495.00	500.00	704.00	750.00	661.00
	कुल योग	7250.00	4631.07	8470.00	9034.00	9050.00	8740.00

स्रोत— जिला सांख्यिकीय विभाग रीवा मध्यप्रदेश 2018

उपरोक्त सारणी क्र. 3.6 से स्पष्ट होता है कि रीवा जिले की रबी फसलों में से 2016-17 में गेहूँ की लक्ष्य रकवा 2900.00 हजार टन सबसे अधिक रखी गई जिसकी पूर्ति हेतु 2410.00 हजार टन में फसल की उत्पादकता की गई, एवं सबसे कम 2015-16 में 2600.00 का लक्ष्य रखा गया जिसकी पूर्ति 1875.00 में की गई, इसी प्रकार जौ एवं अन्य अनाज हेतु सबसे अधिक लक्ष्य वर्ष 2017-18 में 1600.00 किग्रा. प्रति हेक्टेयर रखा गया, जिसकी पूर्ति हेतु 1336.00 में उत्पादकता की गई, चना सफल हेतु सबसे अधिक लक्ष्य वर्ष 2017-18 में 1450.00 किग्रा. प्रति हेक्टेयर रखा गया जिसकी पूर्ति हेतु 1494.00 में उत्पादकता की गई, मटर हेतु सबसे अधिक लक्ष्य वर्ष 2017-18 में 750 किग्रा. प्रति हेक्टेयर रखा गया, जिसकी पूर्ति हेतु 780.00 उत्पादकता की गई, मसूर हेतु सबसे अधिक लक्ष्य वर्ष 2017-18 में 1100.00 किग्रा. प्रति हेक्टेयर रखा गया जिसकी पूर्ति हेतु 1104.00 उत्पादकता की गई, अन्य दलहन हेतु कोई लक्ष्य निर्धारित नहीं किया गया, सरसों/तोरिया सबसे अधिक लक्ष्य वर्ष 2017-18 में 700.00 किग्रा. प्रति हेक्टेयर रखा गया जिसकी पूर्ति हेतु 931.00 उत्पादकता की गई अलसी हेतु सबसे अधिक लक्ष्य वर्ष 2017-18 में 750.00 किग्रा. प्रति हेक्टेयर रखा गया जिसकी पूर्ति हेतु 661.00 में उत्पादकता की गई एवं सबसे कम लक्ष्य वर्ष 2015-16 में 500.00 किग्रा. प्रति हेक्टेयर रखा गया जिसकी पूर्ति हेतु 495.00 उत्पादकता की गई।

सारणी क्रमांक-7

रीवा जिले में खरीफ फसलों का क्षेत्राच्छादन

इकाई रकवा हजार प्रतिहेक्टेयर

क्र.	खरीफ फसल का नाम	2015-16		2016-17	
		लक्ष्य	पूर्ति	लक्ष्य	पूर्ति
1.	धान	130.00	117.14	125.00	116.46
2.	ज्वार	14.00	13.04	14.00	08.50
3.	मक्का	04.00	04.12	05.00	01.07
4.	बाजरा	01.00	0.30	01.00	0.32
5.	कौदो कुटकी/अन्य	01.05	01.24	01.50	01.00
6.	अरहर	45	45.10	48.00	32.90
7.	मूंग	10.00	10.08	12.00	06.41
8.	उड़द	20.00	90.25	20.00	16.82
9.	कुल्थी एवं अन्य	0.00	0.00	0.00	0.00
10.	तिल	08.00	08.20	10.00	05.38

11.	सोयाबीन	44.00	40.92	38.00	32.18
12.	रामतिल	0.00	0.00	0.00	0.00
13.	मूंगफली	0.00	0.00	0.00	0.00
14.	अन्य तिलहन	0.00	0.00	0.00	0.00
कुल योग		277.50	259.39	274.00	221.05

उपरोक्त सारणी क्र. 7 द्वारा स्पष्ट होता है कि रीवा जिले की खरीफ फसलों में से 2015-16 में धान की लक्ष्य रकवा 130.00 हजार हेक्टेयर जिसकी पूर्ति हेतु 117.14 हजार हेक्टेयर में फसल का क्षेत्राच्छादन किया गया एवं इसी प्रकार ज्वार का लक्ष्य 14.00 हजार हेक्टेयर रखा गया जिसकी पूर्ति हेतु 13.04 में क्षेत्राच्छादन किया गया, मक्का फसल हेतु लक्ष्य में 04.00 हजार हेक्टेयर रखा गया जिसकी पूर्ति हेतु 04.12 में क्षेत्राच्छादन किया गया, बाजरा हेतु 01.00 हजार हेक्टेयर रखा गया जिसकी पूर्ति हेतु 0.30 में क्षेत्राच्छादन किया गया, कोदौ-कुटकी हेतु 01.05 हजार हेक्टेयर रखा गया जिसकी पूर्ति हेतु 01.24 में क्षेत्राच्छादन किया गया, अरहर हेतु 45 जिसकी पूर्ति 45.01 मूंग में 10.00 हजार हेक्टेयर रखा गया जिसकी पूर्ति हेतु 10.08 में क्षेत्राच्छादन किया गया, उड़द हेतु 20.00 जिसकी पूर्ति हेतु 19.25 में क्षेत्राच्छादन किया गया एवं कुलथी एवं अन्य में कोई लक्ष्य निर्धारित नहीं किया गया, तिल में 08.00 जिसकी पूर्ति 08.00 सोयाबीन 44.00 जिसकी पूर्ति 40.92 रामजिल, मूंगफली एवं अन्य तिलहन में कोई लक्ष्य निर्धारित नहीं किया गया। 2016-17 में धान का 125.00 का लक्ष्य रखा गया जिसकी पूर्ति 116.46 किया गया, ज्वार का लक्ष्य 14 एवं पूर्ति 08.05, मक्का का लक्ष्य 05.00 एवं पूर्ति 01.07, बाजरा 01.00 एवं पूर्ति 0.32, कोदौ-कुटकी हेतु 01.05 हजार हेक्टेयर रखा गया जिसकी पूर्ति हेतु 01.00 में क्षेत्राच्छादन किया गया, अरहर हेतु 48 जिसकी पूर्ति 32.09 मूंग में 11.00 हजार हेक्टेयर रखा गया जिसकी पूर्ति हेतु 06.41 में क्षेत्राच्छादन किया गया, उड़द हेतु 19.25 जिसकी पूर्ति हेतु 16.82 में क्षेत्राच्छादन किया गया एवं कुलथी एवं अन्य में कोई लक्ष्य निर्धारित नहीं किया गया, तिल में 10.00 जिसकी पूर्ति 05.38, सोयाबीन 38.00 जिसकी पूर्ति 32.18, रामतिल, मूंगफली एवं अन्य तिलहन में कोई लक्ष्य निर्धारित नहीं किया गया।

सारणी क्रमांक-8

रीवा जिले में खरीफ फसलों का उत्पादन

इकाई हजार टन

क्र.	खरीफ फसल का नाम	2015-16		2016-17	
		लक्ष्य	पूर्ति	लक्ष्य	पूर्ति
1.	धान	396.50	407.30	475.00	320.13
2.	ज्वार	12.60	14.02	16.10	08.15
3.	मक्का	04.80	03.68	07.00	0.79
4.	बाजरा	01.10	0.33	01.25	0.30
5.	कौदो कुटकी / अन्य	0.98	01.24	01.50	0.82
6.	अरहर	31.50	24.40	36.00	22.01
7.	मूंग	04.50	05.02	07.20	03.55

8.	उड़द	10.00	10.76	13.00	09.56
9.	कुल्थी एवं अन्य	0.00	0.00	0.00	0.00
10.	तिल	03.20	02.44	04.50	01.61
11.	सोयाबीन	59.40	29.99	38.00	26.20
12.	रामतिल	0.00	0.00	0.00	0.00
13.	मूंगफली	0.00	0.00	0.00	0.00
14.	अन्य तिलहन	0.00	0.00	0.00	0.00
कुल योग		524.58	499.18	599.55	393.12

उपरोक्त सारणी क्र. 8 से यह स्पष्ट होता है कि रीवा जिले की खरीफ फसलों में से 2015-16 में धान की लक्ष्य 396.05 हजार टन जिसकी पूर्ति हेतु 407.03, इसी प्रकार ज्वार का लक्ष्य 12.06 हजार टन रखा गया जिसकी पूर्ति हेतु 14.02 में उत्पादन किया गया, मक्का फसल हेतु लक्ष्य में 04.80 हजार टन रखा गया जिसकी पूर्ति हेतु 03.68, में उत्पादन किया गया, बाजरा हेतु 01.10 हजार टन रखा गया जिसकी पूर्ति हेतु 0.33 में उत्पादन किया गया, कोदौ-कुटकी हेतु 0.98 हजार टन रखा गया जिसकी पूर्ति हेतु 01.24 में उत्पादन किया गया, अरहर हेतु 31.05 जिसकी पूर्ति 24.04 मूंग में 04.05 हजार टन रखा गया जिसकी पूर्ति हेतु 05.02 में उत्पादन किया गया, उड़द हेतु 10.00 जिसकी पूर्ति हेतु 10.76 में उत्पादन किया गया एवं कुल्थी एवं अन्य में कोई लक्ष्य निर्धारित नहीं किया गया, तिल में 03.02 जिसकी पूर्ति 02.44 सोयाबीन 59.04 जिसकी पूर्ति 29.99 रामजिल, मूंगफली एवं अन्य तिलहन में कोई लक्ष्य निर्धारित नहीं किया गया। 2016-17 में धान का 475.0 का लक्ष्य रखा गया जिसकी पूर्ति 322.03 किया गया, ज्वार का लक्ष्य 16.10 एवं पूर्ति 08.15, मक्का का लक्ष्य 07.00 एवं पूर्ति 0.79, बाजरा 01.25 एवं पूर्ति 0.30, कोदौ-कुटकी हेतु 01.05 हजार टन रखा गया जिसकी पूर्ति हेतु 0.82 में उत्पादन किया गया, अरहर हेतु 36.00 जिसकी पूर्ति 22.01 मूंग में 07.20 हजार टन रखा गया जिसकी पूर्ति हेतु 03.55 में उत्पादन किया गया, उड़द हेतु 13.00 जिसकी पूर्ति हेतु 09.56 में एवं कुल्थी एवं अन्य में कोई लक्ष्य निर्धारित नहीं किया गया, तिल में 04.05 जिसकी पूर्ति 01.61, सोयाबीन 38.00 जिसकी पूर्ति 26.20, रामतिल, मूंगफली एवं अन्य तिलहन में कोई लक्ष्य निर्धारित नहीं किया गया।

सारणी क्रमांक-9

रीवा जिले में खरीफ फसलों की उत्पादकता

इकाई हजार प्रति हेक्टेयर

क्र.	खरीफ फसल का नाम	2015-16		2016-17	
		लक्ष्य	पूर्ति	लक्ष्य	पूर्ति
1.	धान	3050	3477	3800	2766
2.	ज्वार	900	1075	1150	958
3.	मक्का	1200	894	1400	736
4.	बाजरा	1100	1100	1250	950
5.	कौदो कुटकी/अन्य	650	996	1000	821
6.	अरहर	700	541	750	669

7.	मूंग	750	498	600	554
8.	उड़द	500	559	650	568
9.	कुल्थी एवं अन्य	0.00	0.00	0.00	0.00
10.	तिल	400	1100	450	299
11.	सोयाबीन	1350	996	1000	814
12.	रामतिल	0.00	541	0.00	0.00
13.	मूंगफली	0.00	559	0.00	0.00
14.	अन्य तिलहन	0.00	0.00	0.00	0.00
कुल योग		10600	10170	12050	9135

उपरोक्त सारणी क्र. 9 से यह स्पष्ट होता है कि रीवा जिले की खरीफ फसलों में से 2015-16 में धान की लक्ष्य 3050.00 किग्रा. प्रति हेक्टेयर जिसकी पूर्ति हेतु 377.00 इसी प्रकार ज्वार का लक्ष्य 900.00 जिसकी पूर्ति हेतु 1075.00, में उत्पादकता किया गया, मक्का फसल हेतु लक्ष्य में 1200 जिसकी पूर्ति हेतु 894, बाजरा हेतु 1100 जिसकी पूर्ति हेतु 1100 में, कोदौ-कुटकी हेतु 650 जिसकी पूर्ति हेतु 996 में, अरहर हेतु 700 जिसकी पूर्ति 541 मूंग में 450 जिसकी पूर्ति हेतु 498 में, उड़द हेतु 500 जिसकी पूर्ति हेतु 559 में उत्पादकता किया गया एवं कुल्थी एवं अन्य में कोई लक्ष्य निर्धारित नहीं किया गया, तिल में 400 जिसकी पूर्ति 297, सोयाबीन 1350 जिसकी पूर्ति 733, रामजिल, मूंगफली एवं अन्य तिलहन में कोई लक्ष्य निर्धारित नहीं किया गया। 2016-17 में धान का 3800 का लक्ष्य रखा गया जिसकी पूर्ति 2766 किया गया, ज्वार का लक्ष्य 1150 एवं पूर्ति 958, मक्का का लक्ष्य 1400 एवं पूर्ति 736, बाजरा 1250 एवं पूर्ति 950, कोदौ-कुटकी हेतु 1000 किग्रा. प्रति हेक्टेयर रखा गया जिसकी पूर्ति हेतु 821 में, अरहर हेतु 750 जिसकी पूर्ति 669 मूंग में 600 रखा गया जिसकी पूर्ति हेतु 554 में, उड़द हेतु 650 जिसकी पूर्ति हेतु 568 में एवं कुल्थी एवं अन्य में कोई लक्ष्य निर्धारित नहीं किया गया, तिल में 450 जिसकी पूर्ति 299, सोयाबीन 1000 जिसकी पूर्ति 814, रामतिल, मूंगफली एवं अन्य तिलहन में कोई लक्ष्य निर्धारित नहीं किया गया।

इस प्रकार से कहा जा सकता है कि देश में भूमि सुधार कार्यक्रमों को प्रभावशाली ढंग से क्रियान्वित नहीं किया गया है, फिर भी समग्र कृषि भूमि में सुधार की जो पहल और प्रभाव दिखाई दिया गया है, वह सराहनीय है। कृषि सहित सभी आर्थिक क्षेत्रों में आर्थिक क्रियाओं के संचालन और विस्तार के लिए वित्त या साख की आवश्यकता होती है। कृषि क्षेत्र की अपनी कुछ खास विशेषताएँ होती हैं, जिनके कारण कृषि वित्त और औद्योगिक वित्त आदि से भिन्न होती है। एक ओर कृषि में स्थायी लागत के लिए जहाँ बड़ी मात्रा में पूँजी की आवश्यकता होती है, वहीं बीज, उर्वरक, कीटनाशक, कृषि यंत्र जैसी अल्पकालीन आवश्यकताओं के लिए ऋण की जरूरत पड़ती है।

संदर्भ स्रोत

1. गुन्नार मिर्डल, इकोनोमिक थ्योरी एण्ड अन्डर डेवलपड रीजन, पृ. 99
2. शुल्ज, द रोल ऑफ गवर्नमेंट इन प्रोमोटिंग इकोनोमिक डेवलपमेंट, पृ. 372
3. कॉल, हूबर, पॉपुलेशन ग्रोथ एण्ड इकोनॉमिक डेवलपमेंट इन लो इनकम कन्ट्रीज, पृ. 127
4. मेयर एवं वाल्डविन, इकोनॉमिक डेवलपमेंट, पृ. 25-26

5. एरिक रोल, ए हिस्ट्री ऑफ इकोनॉमिक थॉट, पृ. 27
6. अग्रवाल एवं सिंग, द इकोनॉमिक्स ऑफ अन्डर डेवलपमेंट, पृ. 11-19
7. नाथुरामका लक्ष्मीनारायण, भारतीय अर्थव्यवस्था, लक्ष्मीनारायण प्रकाशन, 1987-88
8. कृषि उपज मण्डी, सीवा, बैकुण्ठपुर, चाकघाट हनुमना 2019





बघेली साहित्य : अतीत के अदृश्य प्रतिमान और वर्तमान परिदृश्य

□ बुद्धसेन पटेल *

□ डॉ. राघवेन्द्र तिवारी **

शोध-सारांश

मनुष्य और समाज की पारस्परिक अन्योन्याश्रितता उसके विचारों से परिपुष्ट होती है और इस वैचारिक आदान-प्रदान के लिए किसी न किसी भाषा की आवश्यकता होती है। 21वीं सदी के प्रारंभ के साथ अपनी आभा बिखेरने वाली अवधी की अनुजा बघेली मध्य प्रदेश के, जो भारत का हृदय स्थल है, भूभाग बघेलखंड में सृजन के क्षेत्र में पहचान बनाने में सफल हुई। सृजनात्मक के क्षेत्र में लोककाव्य से लेकर खंडकाव्य, गीत, नव गीत, आदि की यात्रा करते हुए छन्दों में निबद्ध बघेली समकालीन परिदृश्य में एक समर्थ जनपदीय भाषा बनने की दिशा में अग्रसर है। मध्य प्रदेश भारत का हृदय स्थल है। यहां भारतवर्ष की आत्मा का निवास होता है। इसी से जीवन होने का अस्तित्व निर्धारित होता है। लोक साहित्य शास्त्रीय मर्यादाओं से विमुक्त होता है। इसमें हमारी भावनाएं और संचित परंपराएं सहजता के साथ बीहड़ों में मार्ग बनाती हुई प्रवाह मान है। यहां की सांस्कृतिक विविधता का अद्भुत संगम लोक साहित्य में दृष्टिगोचर होता है। प्रकृति के साथ गहराई से जुड़े होने के कारण उसके प्राकृतिक रूप रंग का सौंदर्य सहजता से पल्लवित पुष्पित हुआ है।

मुख्य शब्द—बघेली, अतीत, अदृश्य प्रतिमान, वर्तमान, परिदृश्य, सांस्कृतिक, विविधता, लोक काव्य, पारंपरिकता, जनपदीय भाषा अभिव्यक्ति आदि।

प्रस्तावना

किसी भी जनपद का साहित्य वहां की सांस्कृतिक एवं सामाजिक धरोहरों को सहेज कर

पीढ़ियों तक संरक्षित एवं सुरक्षित रखता है। लोक साहित्य की दृष्टि से इस प्रदेश को तीन भागों में विभक्त किया गया है। यहां पर मुख्य रूप से

* शोधार्थी, हिन्दी विभाग, अवधेश प्रताप सिंह विश्वविद्यालय, रीवा (म.प्र.)

** सहायक प्राध्यापक एवं अध्यक्ष हिन्दी विभाग, श्रीयुत महाविद्यालय गंगेव, जिला रीवा (म.प्र.)

बघेली, बुंदेली और मालवी बोली जाती है। इन्हीं जनपदीय भाषाओं में जन की अभिव्यक्ति, आशा-निराशा, हर्ष-विपाद, हानि-लाभ, दैनंदिन जीवन के कार्यों का लेखा-जोखा, उत्सव-त्योहारों आदि अनेक रूपों में चित्रित हैं। जो यहां की सहज परंपराओं को सदियों से अपने आप में समेटे हुए हैं। मानव और प्रकृति का अन्योन्याश्रित संबंध इन्हीं जन साहित्य में अविरल अनवरत प्रवाहित हो रहा है। लोक की कलाओं का सांगोपांग समावेश लोक साहित्य में विविध रूपों में बिखरा हुआ है।

वैश्वीकरण के दौर में सामाजिक सांस्कृतिक परंपराएं कराह रही हैं। उनका सहज प्रवाह अवरुद्ध हो गया है। साहित्यिक विकास की यात्रा में एक तरफ जहां अनेक विधाओं का सृजन हो रहा है तो वहीं दूसरी ओर भाषा की प्रयोजननीयता के चक्कर में आधुनिक युग में भाषा का जो स्वरूप निर्मित हुआ है वह क्षेत्रीय भाषाओं के लिए संकट उत्पन्न कर रहा है। क्षेत्रीय भाषाओं के समक्ष अस्तित्व का संकट मंडरा रहा है। वर्चुअल वर्ल्ड के दौर में लोक भाषाएं विलुप्त होती जा रही हैं। एक आंकड़े के अनुसार दुनिया की लगभग ढाई सौ भाषाएं अस्तित्व विहीन हो गई हैं। भाषाओं के गुण होने का कारण है वहां की सांस्कृतिक विरासत का विलुप्त होना। जन मन की अभिव्यक्ति और परंपराओं का विलुप्त होना का है वहां की संस्कृति का अस्ताचल में गाना होता है। परिणाम स्वरूप एक सभ्यता या युग का अंत होना।

साहित्य के विकास की यात्रा में आदिकाल से लेकर रीतिकाल तक इस दिशा में प्रयास हुआ। जहां हम ग्रामीण जनजीवन को उन्हीं की भाषाओं में सहेजने में सफल हो पाए लेकिन आधुनिक युग की चुनौतियों ने जहां हमें जन से जुड़ाव की ओर मोड़ा वहीं दूसरी ओर एकीकरण की भाषिक चुनौती ने हमें हमसे काट दिया। हम भाषिक स्तर पर लोक से कटते चले गए। पांडित्य प्रदर्शन के इस दौर में हम लोक साहित्य से नागर साहित्य की

साधना में सन्नद्ध हो गए। परिणामस्वरूप लोक साहित्य के अभाव में लोक जीवन खतरे में आ गया। 'किसी भी प्रदेश की संस्कृति वहां की जीवंत लोक कला से ज्ञात होती है। समस्त लोक कला का उद्गम लोक जीवन ही है।'

वैसे लोक साहित्य में लिखित में ज्यादा अनिखित साहित्य बिखरा पड़ा है। बघेलखंड की दृष्टि से विचार करें तो बली के इस अलिखित साहित्य को सहेजने का प्रथम प्रयास लखन प्रताप सिंह उरगेश द्वारा किया गया है। जिन्होंने इस जनजातीय अंचल में बिखरे लोक जीवन को यहां की ग्रामीण परंपराओं को सांस्कृतिक विविधताओं को तथा जीवन की सहजता को समेटने का, उन्हें जीवंत बनाने का कठिन कार्य किया है। बघेलखंड के सहज जन जीवन को पैली गत रूप देने का कार्य प्रारंभिक चरण के कवियों ने किया। बघेली के इन आधार कवियों ने ग्रामीण जीवन की विडंबना और अभावों को सरल सहज भाषा में व्यक्त करने के साथ लोकतंत्र की स्थापना के बाद जन हित में बनी योजनाओं के प्रति शिक्षा के अभाव में जागरूकता न होने के कारण उन योजनाओं का महत्व न जानने के कारण उनसे दूर भागते जन मानस को शिक्षित करने का भी कवियों ने किया है—

**सो अब भाई काम बूत सब, देखा अपने घर का।
जबर योजना सुनिकै सब जन, गोरुअन कस ना छरका।।
बांधा फेंट करा अब साहुति, समझा बूझा ओका।
देरि किहे पर मिली मुसकिलेन, एतना निकहा मोका।।**

लोक साहित्य की परंपरा अत्यंत प्राचीन काल से चली आ रही है। इतिहास अत्यंत प्राचीन है। लोक या जन शब्द को वैदिक कल्पनाएं मिली हैं। ऋग्वेद में लोक के लिए जन का भी प्रयोग उपलब्ध होता है।

यह ठीक है कि मानव सभ्यता के उदय के साथ बोली का इतिहास जुड़ा हुआ है। प्रारंभिक काल से मानव ने अपनी भावनाओं को व्यक्त करने के लिए जिस भाषा रूप का प्रयोग किया वही

बोली के रूप में जानी गयी। यही बोली का अलिखित रूप धीरे-धीरे विकास की यात्रा में लिखित रूप लेता गया जो साहित्य के रूप में जाना गया। आगे चलकर धीरे-धीरे जन की समस्याओं, इच्छाओं और अपेक्षाओं को साहित्यिक अभिव्यक्ति मिलती गई। लोकमानस की अभिव्यक्ति का अर्थात् विचार व्यक्त करने का माध्यम जो भाषा रही है वही बोली के रूप में जानी गई। बोली का इतिहास अत्यंत समृद्धशाली रहा है। वैदिक साहित्य से लेकर रामचरितमानस तक लोक साहित्य किसी न किसी रूप में प्रवहमान है। लोक साहित्य की परंपरा अत्यंत प्राचीन काल से लेकर आज तक चली आ रही है। इसका प्रवाह अक्षुण्ण है।

लोक भाषा का क्षेत्र प्रयुक्ति के आधार पर भले ही सीमित हो लेकिन लोक साहित्य की परिधि व्यापक एवं विस्तृत है। जैसे हिंदी की उत्पत्ति 10 वीं शताब्दी से मानी जाती है। लेकिन उसका स्वरूप 19वीं शताब्दी के प्रारंभिक चरण तक लोक भाषा अर्थात् बोलियों का ही रहा है। विद्यापति, चंदबरदाई से लेकर महादेवी वर्मा और जयशंकर प्रसाद तक लोक भाषा किसी न किसी रूप में साहित्य बदली होरकृतिको कार के लिए बोली का सर्जना का माध्यम बनी रही है। इसके दो रूप प्रायः देखने को मिलते हैं एक ठेठ और दूसरा मिश्रित ठेठ विशुद्ध ग्रामीण जीवन पर आधारित था, जबकि शिष्ट रूप वह है जो ग्रामीण जीवन का नागर जीवन में जुड़ाव होने के कारण उस ग्राम्य भाषा का परिष्कृत रूप जायसी एवं तुलसी की साहित्यिक माया की बात करें तो जायसी की भाषा को ठेठ और तुलसी की भाषा को शिष्ट भाषा कहा जा सकता है। शायद यही कारण है कि तुलसी जनमानस में ज्यादा लोकप्रिय हुए।

जैसे बघेली भी अवधी की एक शाखा है लेकिन साहित्य की दृष्टि से उसका अपना स्वतंत्र अस्तित्व है। डॉ. धीरेंद्र वर्मा के अनुसार— शर्नई खोज के अनुसार बघेली कोई स्वतंत्र बोली नहीं है,

बल्कि दक्षिणी का एक रूप है। यदि महाराज रघुराज सिंह कृत 'भक्तमाल' में ब्रज के लालित्य का समावेश मिलता है। क्योंकि सत्रहवीं शताब्दी से लेकर उन्नीसवीं शताब्दी तक के साहित्य में ब्रज भाषा सभी भाषाओं को पटकनी देकर पटल पर प्रतिष्ठित हो गई थी। लेकिन आगे चलकर धीरे-धीरे बघेली ने सृजन के क्षेत्र में अपना स्वतंत्र स्वरूप विकसित किया।

समकालीन बघेली साहित्य काव्य की परिधि से ऊपर उठकर कहानी, नाटकों आदि विधाओं की भी भाषा बन गई है। उसका अपना व्याकरण भी तैयार हो गया है। यही नहीं बघेलखंड का ग्रामीण समाज अपनी दैनंदिन जीवन की आवश्यकताओं की पूर्ति के लिए बघेली का प्रयोग करता है। राजतंत्र में बघेलखंड के शासकीय कार्यों में भी बघेली का प्रयोग होता था। महाराजा विश्वनाथ सिंह, रघुराज सिंह आदि के शासनकाल में समस्त आदेश बघेली में ही होते थे। महाराजा रघुराज सिंह ने रणमत सिंह को जो पत्र लिखे उनमें बघेली का मानक रूप प्रतिबिंबित होता है। वर्तमान में शासकीय क्षेत्र में लिखित न सही किंतु मौखिक रूप में कामकाज निपटाने के लिए प्रयोग किया जा रहा है। इस प्रकार कहा जा सकता है कि बघेली प्रयोजननीयता की दिशा में भी अग्रसर है। ऐसी स्थिति में इसके षिल्प और कथ्य की पड़ताल करना आवश्यक हो गया है।

बघेली की समृद्ध परंपरा हिंदी भाषा और बोलियों के तमाम संकट से जूझते इस दौर में अपनी प्रगति के कितने सोपान पार कर अपना पुष्ट स्वरूप ग्रहण कर रही है। भारत की संस्कृति विविधता वाली संस्कृति रही है। यहां पर आचार-विचार, रहन-सहन और खान-पान के साथ भाषा में भिन्नता देखने को मिलती रहती है। जिस प्रकार हमारी मुट्टी में छोटी-छोटी उंगलियों के योगदान को नकारा नहीं जा सकता, उसी प्रकार इस देश की भाषा के एकात्मक स्वरूप में विविध क्षेत्रों में

बोली जाने वाली बोलियों के अस्तित्व को भी नकारा नहीं जा सकता है। यदि हम समग्र रूप में विचार करें तो भाषा के इतिहास में हमारी राष्ट्रीय अभिव्यक्ति के लिए भाषा का जो स्वरूप वर्तमान में प्रचलित है उसके मूल में बोलियों का इतिहास महत्वपूर्ण है।

एक ही बोली के अलगअलग क्षेत्रों में कुछ परिवर्तनों के साथ अलग अलग रूप देखने को मिलते हैं। यदि हम बघेली की बात करें तो रीवा, सीधी, सतना, सिंगरौली, अनूपपुर, उमरिया और शहडोल जो मुख्य रूप से बघेलखंड का भाग है, में प्रयुक्ति के आधार पर बघेली का स्वरूप अलग-अलग मिलेगा। यही नहीं क्षेत्रीय स्वरूप के साथ-साथ जातीय स्वरूप भी अलग-अलग है। जैसे ठाकुर साहब की बघेली और उसी गांव में रहने वाले आदिवासी परिवार की बघेली का स्वरूप भिन्न भिन्न होता है। ठाकुर साहब के यहां भोजन बनने पर उनकी बेटा भोजन के लिए बुलाते समय कहती है कि दाऊ साहब! जेउनार बनिया है जेय लेई। तो वहीं आदिवासी की बेटा अपने पिता को भोजन के लिए बुलाते समय कहती है कि ददा रे खांय का बनिया है खाय ले।

समकालीन बघेली साहित्य की पद्य से गद्य की यात्रा बेजोड़ रही है। वर्तमान समय में जहां एक ओर कविता का स्वर बदला है वहीं दूसरी ओर गद्य साहित्य में भी कथ्य और शिल्प की दिशा में बदलाव दृष्टिगोचर हो रहा है। समय समय पर समाचार पत्रों में बघेली में 'स्तंभ लेखन' का कार्य भी 'प्रणय' जी, बाबूलाल दाहिया द्वारा किया गया है। जिसका कलेवर निबंधात्मक रहा है। इस तरह से कहानियों और निबंधों की तरह बघेली नाटकों का भी बघेली साहित्य के संवर्धन में महत्वपूर्ण योगदान है। इस दिशा में बघेली नाटकों को मंत्री स्वरूप प्रदान करने में योगेश त्रिपाठी की रंगमंचीय और अभिनेय दृष्टि को नकारा नहीं जा सकता है। उन्होंने विजय दान देथा की लोक कथा होइहैं

सोई जो राम रचि राखा का बघेली अनुवाद कर सफल मंचन किया। उनके इस प्रकार के प्रयास ने बघेली नाट्य साहित्य को ऊंचाइयां प्रदान की है।

नाटक के क्षेत्र में बघेलखंड का प्राचीन काल से ही योगदान रहा है। महाराजा विश्वनाथ सिंह का आनंद रघुनंदन नाटक के क्षेत्र में पहला प्रयास है, जो इस भूभाग में रचा गया। हीरेंद्र सिंह सेंगर का नाटक कौन भूमि ते भारी बघेली नाट्य परंपरा का अनूठा उदाहरण है। इसका सफलतापूर्वक मंचन भी किया गया है। एक गीत पर आधारित अहीरों की जातीय परंपरा को चित्रित करने वाले नाटक छाहुर का मंचन बघेली नाट्य परंपरा में चार चांद है। छाहुर बघेलखण्ड में वर्षों पुरानी कहानी पर आधारित है। इसमें अकाल के समय जबरन लगान बसूलने का छाहुर विरोध करता है। परिणाम यह हुआ कि उसके मवेशी हड़प लिए जाते हैं। इस घटना में मार्क्सवादी चिंतन की झलक देखने को मिलती है। समकालीन बघेली साहित्य विधाओं की दृष्टि से निरंतर प्रगति पथ पर अग्रसर है। गद्य विधाओं में भी कीर्तिमान स्थापित करने में कामयाब रहा है। बघेली साहित्य में किसान मजदूर, अमीर-गरीब, अन्याय, अत्याचार, शोषण और संघर्ष सभी का चित्रांकन सफलतापूर्वक किया गया है। सामाजिक विषमता और दरिद्रता की कहानी का बखान बघेली साहित्य में अनोखा है। समय के बदलाव के साथ जीवन में आया दोमुंहापन देश को खोखला कर रहा है। जिसके कारण परिवार और समाज का स्वरूप बिखर रहा है।

साहित्य समाज और उसकी परिस्थितियों से प्रभावित होता है। साहित्य को समाज का दर्पण कहा गया है। उसमें अच्छे बुरे सभी पक्ष अपने-अपने रूप में दृष्टिगोचर होते हैं। कवि कर्म समाज की बुराइयों के बहाने उसे सुंदर बनाना होता है, जिसके माध्यम से वह सभ्यता और संस्कृति को चित्रित कर समाज को सुसभ्य और सुसंस्कृत बनाता है। कवि सभ्यता और संस्कृति का विकास करने वाला

होता है। वह जीवन का एक आदर्श प्रस्तुत करता है। जीवन की कला कवि की कृतियों द्वारा ही विकास पाती है। कवि अमप्तमय संदेशों द्वारा सत्य और सौंदर्य की सीख देता है।

बघेलखंड की राजसत्ता भी मुगल प्रभाव से प्रभावित रही है। बघेली के प्रारंभिक चरण के साहित्यकारों ने किसान, मजदूर, भूख, लाचारी, बेबसी आदि के दृश्यों की जो सपष्ट की उसमें इस अपसंस्कृति के दृश्य सहज ही देखे जा सकते हैं। उसी दमनकारी साहित्य को अध्येता साहित्यकारों ने अपनी कल्पनाओं में गढ़कर समाज के सामने प्रस्तुत किया। बघेलखंड में निवास करने वाले वर्गों में एक वर्ग ऐसा था जो सत्ताधारी था। चाहे वह राजा रहा हो या इलाकेदार, परगना या पवाईदार रहा हो जो अभावों से दूर था। एक दूसरा वर्ग पेशेवर वर्ग था जिसमें लोहार, बढई, कुम्हार, केवट, कुर्मी आते हैं जो अपने पारंपरिक कार्यों में संलग्न थे। इसके माध्यम से एक तरफ जहां समाज की आवश्यकताओं की पूर्ति होती थी वहीं दूसरी ओर इनकी आजीविका भी चलती थी। साथ ही जिसमें कुर्मी समाज परंपरा से कृषि कार्यों में संलग्न था जिसे समाज में आज भी बेउहर कहा जाता था। उसी के श्रम से समाज का भरण पोषण होता था। काछी समुदाय सब्जी-भाजी के व्यवसाय में लगा रहता था। समाज जीवन इन्हीं पेशेवर वर्गों पर आश्रित था। हां समाज में पहनने, ओढ़ने के कपड़ों का अभाव जरूर था, क्योंकि तब तक समुचित मात्रा में कल कारखानों का विकास नहीं हो पाया था। व्यवसाय के तरीके अलग-अलग थे। यातायात के साधनों का विकास ना होने से गांव का उत्पादित अनाज शहर तक ना जाकर गांव का गांव में ही व्यापार चलता था। इन अभावों में भी ग्रामीण समाज रामराज ही मानकर चलता था।

**टठिया भर डोभरी खाय, बलभर डकरात फिरी।
फटहिन लंगोटी मा राम राज मानेन है।।**

बघेली साहित्य पर नजर दौड़ाई जाए तो

एक तरफ बघेली लोक साहित्य में सहज ग्राम्य जीवन, उसके संस्कार, संस्कृति, रहन-सहन का अनपढ़ समाज द्वारा गीतों के माध्यम से चित्रांकन देखने को मिलता है। वहीं दूसरी ओर प्रारंभिक चरण के कवियों में मुगल इतिहास, मार्क्सवादी और समाजवादी चिंतन की झलक दिखाई देती है। समाज के रहनुमा किसान-मजदूर क्रांति के बहाने अपनी कोठी भरने में लगे थे। बघेली साहित्य में अभिव्यक्त समाजवाद या सर्वहारा की चिंता चिंतन प्रधान की जगह कल्पना आश्रित बनी रही। बघेली की वर्तमान दशा एवं दिशा को देखकर सहज ही पता लगाया जा सकता है कि आजादी के इन 75 वर्षों में भी इस जन भाषा में प्रचुर मात्रा में साहित्य होने के बाद भी साहित्य जगत में स्थान न मिलने का कारण सृजन के क्षेत्र में अप्रासंगिक विशयों का समावेश ही माना जा सकता है जिसका सामान्य जनमानस से कोई सरोकार नहीं रहा।

सृजन के क्षेत्र में बघेली का अस्तित्व आरंभिक काल से संपूर्ण बघेलखंड में सामान्य बोलचाल से लेकर सृजनशीलता की दिशा में अलग-अलग स्वरूप देखने को मिलता है, जिसका मुख्य कारण सीमावर्ती क्षेत्रों की भाषा का प्रभाव। वैसे यह सिर्फ बघेली में ही नहीं कमोवेश सभी भाषाओं के साथ है। साथ ही देश काल और वातावरण का प्रभाव भी भाषा पर पड़ता है। जिससे वर्तमानमें बघेली भी अछूती नहीं है। प्रारंभिक चरण की बोली पर दृष्टिपात की तो सतना से लखन प्रताप सिंह 'उरगेश', सैफुद्दीन सिद्दीकी, सीधी से रामदास परागी, भगवती प्रसाद शुक्ला, षम्भू प्रसाद द्विवेदी, राजीव लोचन 'राजीव' रीवा के वैजनाथ पाण्डेय 'बैजू' के अतिरिक्त कई नामी अनामी रचनाकार हैं। जिन्होंने सृजन की दिशा में कदम उठाया और आने वाली पीढ़ी के लिए रचनाकर्म का मार्ग प्रषस्त किया। यह उद्देश्य समकालीन बघेली के सृजन पर होने के बाद भी कंगूर की भव्यता को देखकर नींव के पत्थरों को जिस प्रकार

नजर अंदाज नहीं किया जा सकता है उसी प्रकार उन आधार रचना शिल्पियों के योगदान को विस्मृत नहीं किया जा सकता है। सृजन के सौंदर्य का मार्ग यही से निकलता है।

वर्तमान परिदृश्य में बघेली के विभिन्न चिन्हित क्षेत्रों से प्रचुर कवियों की श्रृंखला अपने रचना कर्म से जनमानस को प्रभावित कर रही है। देश काल और वातावरण में परिवर्तन के परिणाम स्वरूप क्षितिज पर उभरने वाले विभिन्न विषयों का कवि कर्म के साथ-साथ गद्य लेखन के क्षेत्र में स्तंभों कहानियों और नाटकों तथा रूपकों आदि साहित्यिक विधाओं के सृजन के माध्यम से बघेली क्षेत्रीय परिदृश्य से बाहर निकलने का प्रयास कर रही है। बघेली के विविध विधायी सृजन कर्म को देखते हुए समकालीन बघेली के कथ्य और शिल्प पर विचार करना आवश्यक हो जाता है। किसी कृति की समीक्षा उसकी बाह्याभ्यंतर पड़ताल है। जो उस रचना की अच्छाइयों और कमियों को झांक कर उसे सही दिशा देने का कार्य करती है। समीक्षा रचना ही नहीं रचनाकर्म में रत रचनाकार को भी सुधार का अवसर देती है। आज हमारे सामने इसी जन साहित्य को, लोक के सहज सरल जीवन को बचाने की चुनौती है। भारत के हृदय प्रदेश बघेलखंड जनपद की बघेली इस भूभाग की परंपराओं की प्रतीक रही है। भौगोलिक दृष्टि से यह भाषा रीवा, सीधी, सतना, सिंगरौली, उमरिया, षहडोल और अनूपपुर में बोली जाती है। जो इस प्रदेश का पूर्वोत्तर भाग कहलाता है यह भोजपुरी, छत्तीसगढ़ी, बुंदेली और अवधी से घिरी हुई है।

भारतीय भाषा परिवार की दृष्टि से विचार करें तो बघेली पूर्वी हिंदी के अंतर्गत आती है और अवधी और छत्तीसगढ़ी का इस बोली से घनिष्ठ संबंध है। कुछ उच्चारणगत विविधताओं को छोड़कर

बघेली का व्यापित क्षेत्र और बढ़ जाता है। इस जनपद के लोगों की भावनाओं को सहज ही समेटे निरंतर गतिमान है। विशेष रूप से यह क्षेत्र जनजाति बाहुल्य क्षेत्र है इसलिए इस भाषा को बचाना और आवश्यक हो जाता है। यदि हम एक वंश परंपरा जिसके नाम पर इसका नामकरण हुआ है। उस दायरे से बाहर निकलकर विचार करें तो 12 वीं सदी के पहले का जीवन भी इस भाषा के माध्यम से चित्रित हुआ है। आदिवासी समाज की संस्कृतियों को सहेजना है तो बघेली को, जो साहित्यिक रूप में निरंतर गतिमान है, आज के दौर में बचाना और आवश्यक हो जाता है। बघेलखंड की पारंपरिक, सामाजिक और सांस्कृतिक दृष्टि से अपनी एक अलग पहचान है। यहां की संस्कृति में प्राकृतिक छटा का सौंदर्य समावेष्टित है। जो अनुपम है। राजकीय दृष्टि से अनेक उतार-चढ़ाव के बावजूद लोकजीवन का अक्षुण्ण और अनुपम प्रवाह बघेली में देखने को मिलता है। बघेलखण्ड की प्रमुख बोली बघेली भाषा वन-प्रांत और नदियों पहाड़ों के बीच, पली, बढी तथा विकसित हुई। युगों से एकांतप्रेमी निवासियों के द्वारा बोली जाने के कारण वह उपेक्षित पड़ी रहीं। प्रचार के आधुनिक साधनों से हीन यह क्षेत्र अपनी साधना में रत रहा।

संदर्भ स्रोत

1. कृष्ण बलदेव, लोक साहित्य की भूमिका।
2. भगवती प्रसाद शुक्ल : बघेली भाषा एवं साहित्य।
3. भगीरथ मिश्र : काव्यशास्त्र, विश्वविद्यालय प्रकाशन वाराणसी।
4. गोमती प्रसाद विकल : बघेली संस्कृति और साहित्य।
5. प्रतिभा चतुर्वेदी : बघेली भाषा एवं साहित्य।
7. डॉ. टीकम सिंह तोमर : बघेली भाषा एवं साहित्य।
8. डॉ. आर्या प्रसाद त्रिपाठी : बघेली भाषा साहित्य का इतिहास।





समकालीन दलित महिला साहित्य में नारी

□ सुधा यादव *

□ डॉ. राघवेन्द्र प्रसाद तिवारी **

शोध-सारांश

यह इषारा करता है कि “यह नया ढाँचा स्वाधीनता का है और ‘साँचा’ नये समाज की संरचना का समय का बदलता रुख और निचतन की दिशा वस्तुतः यही दलित चेतना का उत्स और लक्ष्य है। कहने को कहा जाता है कि दलित स्त्रियाँ मुक्त व्यवस्था में रहती हैं क्योंकि दलित स्त्रियों में पुनर्विवाह का प्रचलन आम था। किन्तु सामाजिक रूप से दलित स्त्री, हिन्दू स्त्री से भिन्न नहीं है। हिन्दू स्त्रियों की तरह दलित स्त्रियाँ भी शिक्षा से वंचित रखी गयी थी। ‘स्त्री शूद्रो नाधिसताम’ की श्रुति स्त्री मात्र पर ही लागू थी किन्तु आधुनिक नवजागरण के दौर में हिन्दू स्त्रियों के लिये तो शिक्षा के बन्धन टूटे पर यही काम दलित स्त्रियों के पक्ष में नहीं हो सका। लोकतन्त्र ने दलित वर्गों को वे समस्त अधिकार तो दिये, जिनसे वे वंचित थे। उनमें शिक्षा का अधिकार भी शामिल है। पर, यह कहना कतई गलत न होगा कि दलित स्त्रियों को इस अधिकार के लिए भी दलित देश सत्ता से लड़ना पड़ा जिसके फलस्वरूप दलित स्त्रियों में नवजागरण की गति अत्यन्त धीमी रही। इसका परिणाम आज हम देखते हैं कि हिन्दी दलित साहित्य में स्त्री लेखन न के बराबर नहीं, तो बहुत ही दयनीय स्थिति में जरूर है। इसलिए, हिन्दी में दलित लेखिकाओं की संख्या उंगुलियों पर गिनी जा सकती है। सुशीला टाकभौरे, शान्ति यादव, रजनी तिलक, अनीता भारती, विमल थोराट और हेमलता महिस्वर ये कुछ नाम ही दलित महिला लेखन में प्रमुख रूप से लिए जा सकते हैं। इनमें भी अभी तक अनीता भारती और विमल थोराट की मौलिक कृतियाँ प्रकाश में नहीं आयी हैं, परन्तु उनकी आलोचनात्मक टिप्पणियाँ, कविताएँ और कहानियाँ पत्र-पत्रिकाओं में प्रकाशित हुईं

मुख्य शब्द—समकालीन, सामाजिक, समरसता, दलित, महिला, साहित्य, नारी, नवजागरण, लेखिका आदि।

* शोधार्थी, हिन्दी, अवधेश प्रताप सिंह विश्वविद्यालय, रीवा (म.प्र.)

** प्राध्यापक एवं अध्यक्ष हिन्दी विभाग, श्रीयुत महाविद्यालय गंगेव, जिला रीवा (म.प्र.)

प्रस्तावना

दलित समाज में नारी-पुरुष के कन्धे से कन्धा मिलाकर चलती है, अतः हम कह सकते हैं कि दलित समाज में स्त्री को समानता का अधिकार प्राप्त है। वह भी खेत में अपने पति के साथ काम करती है, सड़क पर गिट्टी डालती है, भवन निर्माण में मजदूरी करती है या इसी तरह के काम-झाड़ू लगाने से लेकर मैला उठाने तक के वह करती है। कई बार तो यह भी देखने में आया है कि घर और पुरुष दोनों को संभालती है। ऊपरी तौर पर देखने से पता लगता है कि "दलित समाज में स्त्री को हैसियत अन्य भारतीय हिन्दू समाज की स्त्रियों से कहीं बेहतर है, क्योंकि हिन्दू समाज में औरत का जितना शोषण हुआ है, उतना दुनिया के किसी समाज में नहीं हुआ।" दलित कवियों की कविताओं में इस कामगार स्त्री का चित्रण प्रायः देखने को मिलता है, जिसके माध्यम से वे पूरी व्यवस्था पर ही प्रश्नचिह्न लगाते हैं। ओमप्रकाश वाल्मीकि दलित कविता के प्रतिष्ठित हस्ताक्षर हैं। उनके काव्य-संग्रह 'सदियों का सन्ताप' में एक कविता है— 'झाड़ूवाली'। इसमें वे सड़क पर झाड़ू लगाने वाली, कूड़ा ढोती दलित महिला का चित्रण करते हैं कि सुबह पाँच बजते ही रामेसरी हाथ में झाड़ू थामें, लोहे की गाड़ी को धकेलते हुए, सड़क पर निकल पड़ती है। उसकी झाड़ू से उड़ती धूल सदियों से निरन्तर उसके फेफड़ों में जमती जा रही है और समाज का ध्यान इस ओर गया ही नहीं। अतः वे निष्कर्ष देते हैं कि —

जब तक रामेसरी के हाथ में

खड़ांग-खांग घिसटती लौह गाड़ी है

मेरे देश का लोकतन्त्र एक गाली है।

दलित साहित्य और नारी के विषय में शिवाजी विद्यापीठ, कोल्हापुर में दिये गये व्याख्यान में कंवल भारती ने अपने विचार व्यक्त किये हैं जो उनकी पुस्तक 'साहित्य और राजनीति की तीसरी धारा' में प्रकाशित हुआ है। वे कहते हैं कि "नवें दशक में

दलित स्त्री-लेखन अस्तित्व में होने के बावजूद दलित लेखिकाओं की किताबें प्रकाशित नहीं हुई थीं। मेरी सीमित जानकारी में डॉ. सुशीला टाकभौरे का 'स्वाति बूँद और खारे मोती' ही इस दशक का दलित स्त्री लेखन में, पहला काव्य संग्रह हैं। लेकिन स्त्री-चेतना की दृष्टि से इस संग्रह की कविताएँ स्त्री चेतना और दलित आन्दोलन से अप्रभावित दिखायी देती हैं। सत्री-प्रतिरोध उनकी 'विद्रोहिणी' कविता में जरूर दिखायी देता है, जहाँ वे कहती हैं—

माँ-बाप ने पैदा किया था गूंगा

परिवेश ने लंगड़ा बना दिया

चलती रही निश्चत परिपाटी पर

बैसाखियों के सहारे।

आगे उनका मन बैसाखियों को तोड़ने का करता है और पोर-पोर से पाँव फूटने लगते हैं। पर, यहाँ एक मुक्त स्त्री को महसूस करने के बजाय उन्हें यह बोध होता है—'क्या मैं अमावती हो गयी हूँ या असामाजिक?' वे यहाँ अवश्य ही भटकाव कि शिकार हैं। कहीं उनके लिए जीवन भी भटकाव है, तो कहीं जीवन एक व्यापार है। 'खुदा की मेहरबानी' और 'प्रभु उदार मन' जैसे वाक्य उनकी वैचारिकी पर ही सवालिया निशान लगाते हैं। हम कह सकते हैं कि इस संग्रह की कविताएँ हैं। एक नई चेतना के साथ साहित्य मंच पर उभरी है।

लेकिन इसी दौर की "शान्ति यादव" की कविताओं में हमें प्रखर स्त्री चेतना मिलती है। जाति के आधार पर कतिपय दलित लेखक उन्हें दलित नहीं मानते हैं। इसलिए उनके लिए वे दलित कवियत्री नहीं हैं। पर, शान्ति यादव की स्त्री चेतना दलित चेतना से भिन्न नहीं है जब वे कहते हैं—

तोड़ूंगी मौन, करूँगी संघर्ष

मुझे लड़ना होगा

समाज की विकृत व्यवस्था से,

तभी आयेगा, एक नया सवेरा।

तो न के इसमें दासता बोध है, बल्कि उसके

विरुद्ध संघर्ष भी है। शान्ति यादव की कविताओं में स्त्री के विस्तार की तलाश है, उनमें अन्दर के की खोज है। उनमें गुलामी का तीव्र अहसास और स्वतंत्रता की जबरदस्त आकांक्षा हैं। यथा—

सोचती हूँ भविष्य को
तड़फती हूँ।
वर्तमान से निजात पाने को।
फड़फड़ाती हूँ।।

उनकी दृष्टि में स्त्री उधार की जिन्दगी जीती है। क्योंकि—

वह अपने लिए नहीं, औरों के लिए जीती हैं।

वे अपनी कविताओं में मुक्त स्त्री को प्रतिष्ठित करती हैं

संसार में कितने मर्द नकारा घूमते हैं और औरतों की कमाई खाते हैं। क्या वे वीर हैं? दरअसल, कवियत्रि ने यह मान लिया है कि मर्द होना ज्ञान-विज्ञान में प्रगति करना है। इसीलिए इसके विरुद्ध वे यह कहती हैं—

मन-सम्मान में, ज्ञान-विज्ञान में
पीछे नहीं है औरत

पूरे विश्व को मुट्ठी में रखकर समझेगी तभी वह मर्द की तरह जी सकेगी। कवयित्री यहाँ स्त्री को मर्द से तुच्छ मान रही है और इस हीनताबोध को इस अभिव्यक्ति से छिपाने का प्रयास कर रही है कि स्त्री भी मर्द से पीछे नहीं हैं। यह सच है कि आज हर क्षेत्र में स्त्री-देश साथ-साथ काम कर रहे हैं, स्त्री ने अपनी अबला की छवि को तोड़ा है। पर, यह मर्द की तरह जीना नहीं हैं, वरन् एक स्वतन्त्र मनुष्य के रूप में जीना है। स्त्री को मर्द नहीं मनुष्य बनना है, एक सम्पूर्ण मनुष्य। एक सम्पूर्ण मनुष्य के रूप में ही स्त्री अनन्त आकाश में उड़ सकती है।

इस उड़ान के लिए सुशीला टाकभौरे के अनुसार परिवर्तन जरूरी है, न सिर्फ व्यवस्था में अपितु स्वयं स्त्री के भीतर भी। वे अपनी “परिवर्तन जरूरी है”, में, एक जगह लिखती हैं, “स्त्री स्वतन्त्रता

और समानता के लिये किया जाने वाला संघर्ष भारत में आज तक सही मायने में अपना उद्देश्य प्राप्त नहीं कर सका है। इसके लिए नारी स्वयं भी जिम्मेदार है। नारी अपने स्वतंत्र अस्तित्व को न स्वीकार कर रही है और न ही पहचान रही है। दलित नारी को जिस व्यवस्था ने गुलाम बनाया उस व्यवस्था में आसथा, श्रद्धा के प्रति, उन मूल्यों के प्रति उनके मन में बगावत की भावना नहीं है, बल्कि वह उसकी पूजक बन बैठी है।”

निस्सेन्देह यदि आदमी को दासता बोध हो जाय, तो वह उसे स्वतन्त्रता का अहसास कराता है। डॉ. अम्बेडकर का मूल मन्त्र यही था कि गुलाम को गुलामी का अहसास करा दो, विद्रोह वह खुद कर बैठेगा। ‘पदचाप’ में “रजनी तिलक” ने सावित्रीबाई फूले को स्त्री मुक्ति की मशाल माना है। पहली ही कविता में वे कहती हैं तुम्हारे अदम्य साहस से घबराया हर युग का मनु हर युग में बन्दी सा जीवन देने वाले तुमसे डर गये।

रजनी तिलक के लिए स्त्री मुक्ति, देह से मुक्ति नहीं हैं, बल्कि वह ‘खुद’ से आजादी का नाम है। ‘खुद’ से तात्पर्य, उनके लिए, द्वेष, मोह-ममता, संस्कारों की जकड़न से मुक्ति है। यह वह पिंजड़ा है जिसमें स्त्री कैद है। वे इस पिंजड़े को तोड़कर मुक्त आसमान में उड़ना चाहती हैं—

यथा परिंदा हूँ, मुझे खुला आसमान चाहिए
मैं बरगला, पिंजरा तोड़ कर आयी हूँ।

रजनी तिलक स्त्री अस्मिता के सवाल मानव अधिकारों के दायरे में उठाती हैं। अक्सर पुरुष सामन्ती स्वभाव के होते हैं और छोटी-छोटी बातों पर अपनी पत्नी और बच्चों को बेसहारा छोड़ देते हैं। जब मामला मानवाधिकार के दायरे में आता है, तो वहाँ भी देश सत्ता अक्सर स्त्री-बच्चों के अधिकार की अपेक्षा कवि है। इस सन्दर्भ में वे सवाल करती हैं—

बच्चों की मुस्कान, औरत का स्वाभिमान

क्या उनका मानव अधिकार नहीं ?

दलित स्त्रियों में एक अतिदलित जाति 'बेड़नी' हैं, जिसकी स्त्रीयाँ वेश्यावृत्ति और सड़कों पर अश्लील नाच गाना करके परिवार की रोजी कमाती हैं। उनकी 'बेड़नी' कविता में इस जाति पर उनकी मार्मिक अभिव्यक्ति है। वे कहती हैं—

**सभ्य शहरी औरतों की दृष्टि में
ये बदजात, नीच अधम औरतों
उनके नाम पर कलंक हैं।**

**उनके अनुसार वे बेड़नी नहीं बंदिनी हैं
जो बेड़ियाँ पहन नाच रही हैं।**

रजनी तिलक के लिए औरत औरत के अन्तर हैं। इसी शीर्षक से अपनी कविता में वे कहती हैं कि—

**औरत औरत होती है, उनका न कोई धर्म है
न कोई जाति होती है, औरत एक बिरादरी है
सभ्य शहरी औरतों की दृष्टि में
ये बदजात, नीच अधम औरतों।**

औरत एक बिरादरी है वह स्वयं सर्वहारा है। वह स्त्री लिंग के कारण दबायी और सतायी जाती है। उनके हृदय में एक—सा वात्सल्य फूटता है। पर, वे आगे दलित और सवर्ण स्त्री के भेद को यह कह कर भी रेखांकित करती हैं—

**एक सतायी जाती है स्त्री होने के कारण
दूसरी सतायी जाती है स्त्री और दलित होके पर
एक तड़पती है सम्मान के लिए
दूसरी तिरस्कृत है भूख और अपमान से
प्रसव पीड़ा झेलती फिर भी एक सी
जन्मती है एक नाले के किनारे, दूसरी अस्पताल में।**

स्त्री—स्त्री के बीच जातीय आधार पर वर्गीकरण गलत नहीं है, जबकि हम देखते हैं कि सवर्ण जातियों की शिक्षित महिलाएँ भी दलित स्त्रियों को 'चमारचूहड़े' की गालियाँ देती हैं और एक ही कालोनी में समान हैसियत के बावजूद सवर्ण महिला

दलित महिला के साथ सामाजिक व्यवहार नहीं बनाती है। लेकिन यह भी सत्य है कि गरीब और कमजोर सवर्ण महिला को भी उसी स्थिति से गुजरना होता है। पर, वह दिन दूर नहीं, जब दलित स्त्रियाँ भी आजाद होगी और आर्थिक स्तर पर मजबूत होगी। तब, अवश्य ही जातीय भेदभाव की दीवारें टूटेंगी और सम्पूर्ण भारतीय स्त्रियाँ एक वर्ग के रूप में अपनी मुक्ति के संग्राम में सक्रिय भूमिका निभा पायेंगी।

इस प्रकार निष्कर्षतः यह कहा जा सकता है कि हिन्दी में दलित विमर्श ने एक ऐसा लेखन वर्ग तैयार किया है, जिसमें महिलाओं की भूमिका धीरे—धीरे प्रभावी हो रही है। जिनका रचनाकर्म दलित सवालों को न केवल प्रखर रूप से उठा रहा है बल्कि उसके पक्ष में दलित साहित्य का माहौल भी विकसित कर रहा है। दलित चेतना गालबजाऊ सहानुभूति, संवेदना और सम्मान से आगे कुछ पाना चाहती है। उसके सामने हजारों वर्ष की 'अमानवीय व्यवस्था' अपनी मजबूत किलेबन्दी बनाकर खड़ी है जो कदम—कदम पर उसे छल रही है। अस्मिता की इस तलाष में मात्र साहित्य की बारीकियों, तथाकथित कलात्मक सौन्दर्यबोध, जिसे अधिकार, अवसर और सत्ता में सहभागिता चाहिए। साहित्य के निष्कर्षों, आदर्शों को खँगालने, पुनर्मूल्यांकन करने की आवश्यकता दलित—रचनाकार तीव्रता से महसूस करता है।

संदर्भ स्रोत

1. माता प्रसाद : दलित साहित्य दशा और दिशा।
2. देशोत्तम सत्यप्रेमी : दलित साहित्य सृजन हेतु संदर्भ
3. रमणिका गुप्ता : दलित सपनों का भारत
4. अभय कुमार दुबे : आधुनिकता के आइने में दलित
5. तेज सिंह : आज का दलित साहित्य
6. चन्द्र कुमार बरेठ : दलित साहित्य आन्दोलन





कृषि उपज विपणन

□ संजीव कुमार चतुर्वेदी *

□ डॉ. मनीष कुमार शुक्ला **

शोध-सारांश

सामान्यतया कृषि विपणन शब्द से तात्पर्य उन समस्त विपणन कार्यों तथा सेवाओं से है जिनके द्वारा कृषि वस्तुयें उत्पादक से अन्तिम उपभोक्ता तक पहुँचती हैं। उत्पादन का अन्तिम उद्देश्य उपभोग है, अतः यह विपणन उत्पादन का एक अभिन्न अंग या अनिवार्य प्रक्रिया है। इसमें एकत्रीकरण, परिवहन, भंडारण, श्रेणिकरण, विधायन, जोखिम व वित्त व्यवस्था, विज्ञापन-प्रचार, क्रय तथा विक्रय आदि विभिन्न कार्य किये जाते हैं। कृषि विपणन के अन्तर्गत वे सभी सेवाएँ आ जाती हैं जो कृषि उपज को खेत से लेकर उपभोक्ता तक पहुँचाने में करनी पड़ती हैं। उक्त बिन्दुओं को इस शोध पत्र में उल्लेख करने का प्रयास है।

मुख्य शब्द—कृषि, उपज, विपणन, भण्डारण, उपभोक्ता, उत्पादन आदि।

प्रस्तावना

भारत एक कृषि प्रधान देश है और देश की अर्थव्यवस्था में कृषि की एक महत्वपूर्ण भूमिका है देश की राष्ट्रीय आय, रोजगार, जीवन-निर्वाह, पूंजी-निर्माण, विदेश व्यापार, उद्योगों आदि में कृषि की सशक्त भूमिका को नकारा नहीं जा सकता है। देश की लगभग 70 प्रतिशत आबादी कृषि पर निर्भर हैं, वहीं लगभग 64 प्रतिशत श्रमिकों को कृषि क्षेत्र में रोजगार प्राप्त है। पिछले कुछ वर्षों में चावल, गेहूँ, तिलहन, गन्ना, तथा अन्य नकदी फसलों की पैदावार में वृद्धि हुई है। यही कारण है

कि भारतीय अर्थव्यवस्था में कृषि के सराहनीय योगदान होने के साथ-साथ विश्व में भी विश्व में कृषि क्षेत्र की साख बनी हुई है। चाय तथा मूंगफली के उत्पादन में भारत का विश्व में पहला स्थान है तो चावल के उत्पादन में दूसरा तथा तम्बाकू के क्षेत्र में तीसरा स्थान प्राप्त है।

कृषि विपणन के अंतर्गत वनीय, बागानी और अन्य कृषि उत्पादों के भंडारण, व विपणन से साथ-साथ कृषिगत मशीनरी का वितरण और अंतर-राज्यीय स्तर पर कृषि वस्तुओं का आवागमन भी शामिल है। इनके अलावा कृषि उत्पादन में

* शोधार्थी, वाणिज्य विभाग, शास. टी.आर.एस. महविद्यालय, रीवा (म.प्र.)

** प्राध्यापक वाणिज्य विभाग, शास. टी.आर.एस. महविद्यालय, रीवा (म.प्र.)

वृद्धि हेतु तकनीकी सहायता प्रदान करना और भारत में सहकारी विपणन को प्रोत्साहित करना भी कृषि विपणन गतिविधियों के अंतर्गत आता है। कृषि विपणन में परिवहन, प्रसंस्करण, भंडारण, ग्रेडिंग आदि जैसे गतिविधियां उल्लेखनीय हैं। ये गतिविधियाँ हर देश की अर्थव्यवस्था में बहुत अहम भूमिका निभाती है।

विपणन के अंतर्गत किसी वस्तु अथवा सेवा के उत्पादन से लेकर उपभोक्ता सन्तुष्टि के लिए की जाने वाली समस्त क्रियाओं को सम्मिलित किया जाता है। इसमें उत्पादन अथवा वस्तु को ग्राहकों अथवा उपभोक्ताओं के अनुरूप बनाया जाता है और उत्पादन को उपभोग के लिए समर्पित किया जाता है ताकि जनसाधारण के जीवन-स्तर में वृद्धि हो सके तथा उपभोक्ताओं को अधिक से अधिक सन्तुष्टि प्रदान करते हुए अधिकतम लाभों की प्राप्ति हो सके। विपणन कार्य उत्पादन होने के शहरत आरम्भ होता है और उस समय पूर्ण हो जाता है जबकि वस्तु ग्राहक अथवा उपभोक्ता को सुपुर्द कर दी जाती है। परन्तु आधुनिक समय में ग्राहक अथवा उपभोक्ता की उपेक्षा उत्पाद को प्राथमिकता देकर सफलता प्राप्त नहीं की जा सकती, क्योंकि जब तक उत्पाद के निर्माण से पूर्व और वस्तु को उपभोक्ताओं की सुपुर्दगी में देने के शहरत की क्रियाओं की जानकारी प्राप्त नहीं की जाएगी तब तक वस्तु अथवा उत्पाद ग्राहकों अथवा उपभोक्ताओं को सन्तुष्टि प्रदान नहीं कर सकेगी। कृषि विपणन में वे सभी कार्य एवं संस्थाएं, जिनके द्वारा कृषकों के फार्म पर उत्पादित खाद्य, कच्चा माल एवं उनसे निर्मित माल जैसे बुने हुए वस्त्रों के फार्म से अन्तिम उपभोक्ता तक संचालन तथा इन कार्यों का कृषकों, बिचौलियों एवं उपभोक्ताओं पर होने वाले प्रभावों को सम्मिलित किया जाता है आधुनिक युग में कुशल विपणन के द्वारा उत्पादन वृद्धि के द्वारा उत्पादन वृद्धि की पृष्ठभूमि बनाई जाती है। कृषि पदार्थों के व्यवस्थित वितरण और

व्यापारी तथा मध्यस्थ वर्ग को सन्तुष्ट करने की चेष्टा की जाती है। इन सभी बिन्दुओं पर सन्तुलन या सन्तुष्टि की स्थापना बड़ा ही जटिल कार्य बनता जा रहा है। साहसी उत्पादकों, विपणन कार्यकर्ताओं और उपभोक्ताओं की मानसिकता तथा विपणन की सभी प्रक्रियाएँ व कारक मिलकर संयुक्त रूप से कृषि विपणन के क्षेत्र का निर्धारण करते हैं।

कृषि विपणन के प्रमुख केन्द्र

देश के अधिकांश छोटे और सीमांत किसानों के लिये अपनी उपज की विक्री (विपणन) का पहला स्थान प्राथमिक ग्रामीण बाजार हाट एवं मण्डियाँ ही हैं। इन हाट और मण्डियों की खुशहाली में महत्वपूर्ण भूमिका की आमदनी पर पड़ता है। किसानों की खुशहाली में महत्वपूर्ण भूमिका निभाने वाले ग्रामीण बाजारों पर विकास की प्रक्रिया का कोई प्रभाव नहीं पड़ा है वे अभी भी विकास प्रक्रिया से अछूते रहे हैं।

प्राथमिक बाजार

देश भर में करीब 26800 प्राथमिक ग्रामीण बाजार हैं इन्हें हॉट एवं मण्डी के नाम से भी जाना जाता है अधिकतर हॉट एवं मण्डियाँ बहुत छोटी से जगह पर बनाई जाती हैं जहां किसी खास दिन एक खास समय पर कुछ घण्टों के लिये उत्पादकों और खरीदारों के बीच संपर्क होता है। यद्यपि बाजार शब्द कहना इनके लिये उचित नहीं है क्योंकि बाजार का तात्पर्य है जहाँ स्थाई दुकाने हों और जिसमें साल भर व्यापारिक गतिविधियाँ चलती रहती हों।

ग्रामीण विकास की प्रक्रिया में इन बाजारों को अधिक महत्व दिया जाना चाहिए क्योंकि ये हॉट और मण्डियाँ महत्वपूर्ण सामाजिक कार्य ही कर रही हैं। ग्रामीण क्षेत्रों में ये लोगों के लिये डिपार्टमेन्टल स्टोर या सुपर बाजार से कम नहीं हैं। क्योंकि इनमें उनके दैनिक उपयोग की सभी वस्तुएँ उपलब्ध रहती हैं।

देश की कुल कृषि उत्पादों की बिक्री के कुल 33739 बाजारों में से 6934 मण्डियां हैं, जो साल के कुछ महीनों में काम करती हैं। पेश 26805 ग्रामीण प्राथमिक बाजार अर्थात् हाट ओर मण्डियाँ हैं। अब तक सिर्फ 6640 बाजार भी चाल रहे हैं। यह तथ्य इस बात का प्रमाण है कि विपणन प्रणाली में इनका महत्वपूर्ण स्थान है।

ग्रामीण बाजारों को तीन वर्गों में बाँटा गया है—

नियतकालीन बाजार या सामान्य बाजार—ये बिक्री और खरीद व फरोख्त के आम बाजार हैं, जिनमें ग्रामीण अथवा जनजातीय लोग सप्ताह में एक या दो निश्चित दिनों को अपने जरूरत की चीजें खरीदते हैं और अपने उत्पाद बेचते हैं। इनमें छोटे पैमाने पर वस्तुओं का व्यापार होता है

मौसमी बाजार या विशिष्ट वस्तुओं के बाजार—ये उन स्थानों पर स्थित होते हैं जहाँ कोई खास चीज खास मौसम में उत्पन्न होकर बँची जाती है जैसे—संतरा, केला, प्याज आदि उगाये जाने वाले क्षेत्रों में इस तरह के बाजार होते हैं और इन्हीं फसलों के खरीद फरोख्त के केन्द्र होते हैं।

दैनिक बाजार या सामान्य बाजार—दैनिक बाजार वे बाजार हैं जिनमें व्यापारिक गतिविधियाँ हमेशा चलती रहती हैं। इनमें बिकने वाली वस्तुएँ रोजमर्रा की जरूरत की चीज होने वाली वस्तुएँ खराब होती हैं वहाँ भी इस प्रकार की बाजार होती हैं। फसलों के किस्मों पर भी बाजार का स्वरूप निर्भर करता है।

कृषि विपणन के अध्ययन के उद्देश्य

कृषि विपणन के अध्ययन से विपणन से जुड़े विभिन्न एवं सरकार के भिन्न-भिन्न उद्देश्यों की पूर्ति होती है। जितने वर्ग समाज में हैं विपणन अध्ययन के पीछे उनके अलग-अलग निहित उद्देश्य होते हैं। चाहें वह उत्पादक कृषक हो या उपभोक्ता, विपणन मध्यस्थ हो या सरकार सभी अपने-अपने दृष्टिकोण से कृषि विपणन का अध्ययन-प्रबन्ध करते हैं—

- **उत्पादक कृषकों के विपणन उद्देश्य**—उत्पादक कृषकों का प्रमुख उद्देश्य होता है कि विपणन प्रक्रिया में उनके उत्पाद की बिक्री से बिना समय नष्ट किए उपभोक्ता मूल्य में से अधिकतम हिस्सा प्राप्त हो। कृषक चाहते हैं कि विपणन व्यवस्था ऐसी हो जिसमें उन्हें उत्पाद की अधिकतम सम्भवित कीमत मिल सकें। यह भी चाहते हैं कि विपणन व्यवस्था ऐसी हो कि उत्पादन में काम आने वाली आगतें कम से कम कीमत पर प्राप्त हो। इस प्रकार कृषक के दृष्टिकोण से विपणन व्यवस्था के द्वारा उत्पाद की ऊँची कीमत प्राप्त हो और उत्पाद बढ़ाने की प्रेरणा मिलती रहे।
- **उपभोक्ताओं के विपणन उद्देश्य**—कृषि-वस्तुओं के उपभोक्ताओं की दिलचस्पी रहती है कि विपणन व्यवस्था ऐसी हो जो उन्हें आवश्यक मात्रा तथा उचित गुणों वाले खाद्यान्न एवं अन्य वस्तुएँ न्यूनतम कीमत पर उचित समय पर उपलब्ध कराती रहें। उपभोक्ता अपनी सीमित आय से अधिक से अधिक आवश्यकताओं कृषक-उत्पादकों के विपणन उद्देश्य से उल्टा हैं।
- **विपणन मध्यस्थों के विपणन उद्देश्य**—विपणन मध्यस्थों एवं व्यापारियों का प्रमुख विपणन उद्देश्य होता है कि उन्हें विपणन व्यवस्था द्वारा कृषि-वस्तुओं के क्रय-विक्रय से लगातार एवं बढ़ती हुई दस से अधिकतम आय प्राप्त होती रहे। उनके इस उद्देश्यों की पूर्ति तभी हो सकती है, जब वे कृषि-वस्तुओं को किसानों से कम से कम कीमत पर खरीदें तथा उपभोक्ताओं को अधिक से अधिक कीमतों पर बेचें। अतः विपणन मध्यस्थों एवं व्यापारियों के उद्देश्य—कृषक उत्पादकों एवं उपभोक्ताओं—दोनों के विपणन उद्देश्यों से विपरीत है। विपणन-मध्यस्थ किसी विपणन प्रक्रिया में तब तक रहते हैं जब तक उन्हें अपनी सेवाओं

का उचित प्रतिफल प्राप्त होता रहता है। यदि उन्हें विपणन से उचित लाभ प्राप्त होता है तो वे इस व्यवसाय को छोड़कर अन्य व्यवसाय में लग जाते हैं, जिससे विपणन-व्यवस्था पर प्रतिकूल असर पड़ता है, जो कृषक-उत्पादक तथा उपभोक्ता दोनों के हित में नहीं है।

- **सरकार के लिए विपणन उद्देश्य**—कृषि विपणन प्रक्रिया से जुड़े समाज के तीनों वर्गों—कृषक उत्पादक, उपभोक्ता तथा विपणन मध्यस्थों के उद्देश्य एवं प्रत्याशाएँ एक-दूसरे के विपरीत हैं। लेकिन सभी तीनों वर्ग समाज के अभिन्न अंग हैं। सरकार का परमकर्तव्य है कि वह विपणन से जुड़े सभी तीनों वर्गों के हितों की रक्षा के लिए सजग प्रहरी का कार्य करती रहें। सरकार तीनों वर्गों पर अंकुश व निगरानी रखती है कि कहीं एक वर्ग दूसरे वर्ग का शोषण तो नहीं कर रहा है। सरकार यह प्रयास करती है कि कृषक उत्पादक को अपने उत्पाद की अधिकतम कीमत मिले तथा उपभोक्ताओं को आवश्यक मात्रा में उचित गुण वाली वस्तुएँ कम से कम कीमत पर उपलब्ध हों। विपणन व्यवस्था में बनें रहें और विपणन का कार्य सुचारु रूप से चलाता रहें। अतः सरकार चाहती है कि विपणन व्यवस्था ऐसी हो जिससे समाज के सभी वर्गों का कल्याण हो।

सफल कृषि विपणन के लिए विपणन प्रणाली के विभिन्न तरीकों का सुचारु रूप से संचालन आवश्यक है। कृषि विपणन में व्याप्त खामियों का पता लगाने और उन्हें दूर करने के उपाए तलाशने के लिए विधिवत अध्ययन अनिवार्य हैं। कृषि विपणन की समस्याओं के अध्ययन के लिए निम्नलिखित तीन महत्वपूर्ण दृष्टिकोण प्रचलित हैं। वस्तुगत दृष्टिकोण के अंतर्गत हम विपणन कार्यों को सम्पादित करने वाली संस्थाओं का अध्ययन करते हैं जब कि क्रियात्मक दृष्टिकोण के अंतर्गत हम विपणन का

अध्ययन करते हैं। वास्तव में ये सभी दृष्टिकोण एक-दूसरे के विरोधी न होकर एक-दूसरे के पूरक हैं। यदि हम कृषि विपणन का भली-भाँति गहन अध्ययन करना चाहते हैं तो किसी एक दृष्टिकोण को सर्वोत्तम नहीं माना जा सकता अपितु तीनों दृष्टिकोण द्वारा अध्ययन कर के ही विपणन के विभिन्न पहलुओं का समुचित ज्ञान हो सकता है।

द्वितीयक बाजार

ये वे ग्रामीण बाजार हैं जो स्थाई प्रकृति के होते हैं तथा इनमें वर्ष भर कृषि उत्पादों के सौदे किये जाते हैं तथा अनेक सेवाओं का समावेश किया जाता है।

द्वितीयक बाजार की विशेषताएँ :-

थोक बाजार या मण्डियाँ—इन्हें थोक बाजार या मण्डियाँ कहा जाता है।

- **प्रकृति** : ये स्थाई प्रकृति के होते हैं।
- **वर्ष भर सौदे**—इनमें वर्ष भर कृषि उत्पादों के सौदे होते हैं।
- **बड़ी मात्रा में क्रय-विक्रय**—इन बाजारों में उपज के बड़े भाग का क्रय-विक्रय किया जाता है।

विभिन्न सेवाओं की प्राप्ति

द्वितीयक बाजार में विभिन्न सेवाओं को प्रदान करने के लिये विशेष संचालकों की आवश्यकता होती है।

संग्रहण एवं बैंकिंग सेवाओं की सुविधाएँ

द्वितीयक बाजार की विशेषता है कि ये बाजार संग्रहण, बैंकिंग सेवाएँ आदि की सुविधाएँ प्रदान करती हैं।

यातायात की सुविधाएँ—इन बाजारों को देश के शेष भागों से जोड़ने के लिये रेलवे और सड़क मार्गों की सुविधाएँ उपलब्ध होती हैं।

मध्यस्थ या विचौलिया से कार्य—इस प्रकार के बाजार में सम्पूर्ण विपणन आय विचौलिया मध्यस्थों के सहायता से होता है।

द्वितीयक बाजार की विपणन ऐजेंसियाँ—कृषि उपज के विपणन में संलग्न ऐजेंसियों को दो भागों में वर्गीकृत किया गया है—

सरकारी तथा अर्द्धनिजी ऐजेंसियाँ—जैसे सहकारी समितियाँ

➤ **निजी ऐजेंसियाँ**

- **निजी ऐजेंसिया एवं सरकारी ऐजेंसियाँ**—इन दोनों ऐजेंसियों में बिचौलिये विद्यमान होते हैं। ये बिचौलिये प्रमुख रूप से निम्न है —
- **सौदागर**—यह उपज का सामान्य रूप से सबसे महत्वपूर्ण क्रेता होता है, जो कि स्वयं ही सौदे पक्के करता है।
- **भ्रमणशील व्यापारी**—यह व्यापारी वर्ग वे स्थानों या गांवों में भ्रमण करता है, उपज एकत्रित करता है और बिक्री के लिये निकटतम बाजार में ले जाता है।
- **तौल करने वाला**—तौल करने वाले व्यक्ति गाँव से उपज के नमूने एकत्रित करता है और शहरी और मण्डियों में व्यापारियों के पास ले जाता है।
- **एजेन्ट**—ये उपज को एकत्रित करके करके वितरित करते हैं।

द्वितीयक बाजार का महत्व

ये शहरों और कस्बों में होते हैं किन्तु गांव का भ्रमण कर किसानों से अनाज खरीदते हैं जिससे किसानों को कहीं भटकने की आवश्यकता नहीं पड़ती।

मिलों, स्थानीय फुटकर व्यापारियों या सीमांत

बाजार के प्रतिनिधियों द्वारा खरीदी की जाती है। मिलों को कच्चे माल के रूप में कृषि उपज प्राप्त हो जाती है। कृषि बाजार में थोक व्यापारी एवं फुटकर व्यापारी मध्यस्थ के रूप में कार्य कर उपभोक्ता तक माल पहुंचाते हैं।

इस प्रकार से कह सकते हैं कि कृषि विपणन के लिए विपणन प्रणाली के विभिन्न तरीकों का सुचारु रूप से संचालन आवश्यक है। कृषि विपणन में व्याप्त खामियों को पता लगाने और उन्हें दूर करने के उपाए तलाशने की आवश्यकता है। कृषि विपणन की समस्याओं के अध्ययन के लिए निम्नलिखित तीन महत्वपूर्ण दृष्टिकोण प्रचलित हैं। वस्तुगत दृष्टिकोण के अंतर्गत हम विपणन कार्यों को सम्पादित करने वाली संस्थाओं का समावेश हो जिससे ग्रामीण एवं शहरी अंचलों में कृषिकों के द्वारा उत्पादन का उन्हें सही मूल्य मिल सके बिचौलियों से बच सके जिससे कृषक की आय में उत्तरोत्तर विपणन के माध्यम से वृद्धि हो सके।

संदर्भ स्रोत :-

1. <http://www.mp.boardonline.com>>.....
2. अग्रवाल एन.एल. कृषि का अर्द्धतंत्र, राजस्थान हिन्दी ग्रंथ अकादमी
3. मिश्रा डॉ. जे.सी. दत्त एवं डॉ. जे.पी. (2010) भारतीय अर्थशास्त्र साहित्य भवन पब्लिकेशन, आगरा
4. एम.के. मल्लिक, पुस्तक— ई कॉमर्स की अनिवार्यता, प्रकाशक एवं मुद्रक/एस बी पी डी पब्लिशिंग हाउस, आगरा—282 002 (उ.प्र.)





नासिरा शर्मा के कथा साहित्य में वर्चस्ववादी दृष्टि

□ डॉ. ऋचा शुक्ला *

शोध-सारांश

देश प्रधान समाज में औरतें केवल भोगविलास की वस्तु से अधिक कुछ भी नहीं होती। पितृप्रधान समाज में स्त्री को देशों के द्वारा तय किये गये नियमों के अनुसार ही चलना पड़ता है। वह मानता है "एको अहं द्वितीयो नास्ति" समाज की इस घृणित और दोहरी सोच पर लेखिका नासिरा शर्मा ने अपने कथि साहित्य में उकेरा है।

मूल शब्द—नासिरा, कथा साहित्य, मवर्चस्ववादी, दृष्टि, पितृ प्रधान, भोग—विलास आदि।

प्रस्तावना

पितृसत्तात्मक समाज में देशों का अहं ही विषिष्ट होता है जो सिर्फ दूसरों के लिए होते हैं उसके लिए ये नियम जितने लचीले होते हैं दूसरे के लिए उतने ही सख्त जिन्हें मानना आवश्यक है। इन नियमों को स्वीकार करना ही औरतों का कर्तव्य है ऐसा वे मानते हैं।

नासिरा जी के उपन्यास शाल्मली में शाल्मली का पति नरेश उसे हर वक्त ये एहसास दिलाता है कि वह पति है और वह पत्नी इसलिए उसकी हर बात मानना शाल्मली का कर्तव्य है। प्रेम की आषा मन में पाले शाल्मली का मन बेहद दुखता है। उधर नरेश मानता है कि वह मर्द है इसलिए कहने और करने का अधिकार सिर्फ उसका है—“मैंने तुम्हें नौकरी करने की छूट दी है इसका अर्थ यह

नहीं कि तुम अपने को पूर्ण स्वतंत्र समझो..... तुम्हें अधिकार देने वाला मैं हूँ, समझी.....। मैं मर्द हूँ कहीं भी आ जा सकता हूँ। तुम औरत हो अपनी मर्यादा को पहचानो.....।”

यदि थोड़ा पीछे मुड़कर देखे तो भारतीय समाज में पितृसत्ता से पहले मातृसत्ता होने के प्रमाण मिलते हैं। पहले स्थितियाँ ऐसी नहीं थी जैसी अब है। परन्तु कुछ प्रथाओं जैसे पिण्डदान, कुलपरिचय के रूप में पुत्र आदि ने देश वर्चस्व को और अधिक बढ़ा दिया और औरतों की स्थितियों दी—हीन होने लगी।

नासिरा जी के उपन्यास 'ठीकरे की मँगनी' की नायिका महरूख पर सारे मर्द अपनी मर्जी चलाते हैं। सब उसे अपने हिसाब से ढालना चाहते हैं। बचपन नानी और माँ भी उसे समझाती रही—

* ग्राम—पोस्ट अकौरी (गंगेव) जिला—रीवा (म.प्र.)

“नानी हमेषा कहती कि औरत—मर्द से दबकर रहे, इसी में औरत की खुशी है और अम्मी कहती है कि मर्द के सामने एक बार औरत ने हथियार डाला और सारी जिन्दगी इस बात से औरत मर्द को अपना गुलाम बना लेती है।” ऐसी ही घर और घर के बाहर सुनी कहानियाँ औरत और मर्द दोनों सच मान उसे ही जीने लगते हैं। एक पक्ष लगातार पोषित होता रहता है और दूसरा उसे अपना अधिकार समझ लेता है। मर्द तो इसी में खुश है कि वह किसी का भाग्य है उसका सर्वेसर्वा।

‘खुदा की वापसी’ कहानी संग्रह की कहानी नई हुकूमत में हाजरा का पति दूसरा निकाह कर लेता है और चाहता है कि हाजरा उसके साथ खुशी—खुशी रहे। उससे इस बात से जरा भी फर्क नहीं पड़ता कि हाजरा कितनी दुःखी है। “आखिर जिस बात की इजाजत उसे मिली है, उसी पर वार बेकार था। वह हाजरा से छीन क्या रहा था, सारे फर्ज निभा दिये। अब जो जिन्दगी बच गयी है, उसे अपनी तरह जीने का भी उसे अधिकार नहीं है, फिर तो मौत भली।”³

‘देहलीज’ कहानी का जावेद खुद निरंकुश है परन्तु बहनों और माँ पर हर समय अंकुश लगाता है। वह घर की औरतों से बदतमीजी करता है और ऐसा करना उसे जरा भी गलत नहीं लगता क्योंकि वो लड़का है परन्तु लड़कियों को तो सीमा में रहना ही चाहिए ऐसा उसका मानना है—“मर्दों का मुकाबला करने वाली हर लड़की घटिया और बदतमीज है।”⁴ मर्दों के इस तरह की सोच और हरकतों की बहुत कुछ जिम्मेदारी औरतों की ही है।

‘मेरा घर कहाँ’ कहानी में सोना का पति उसे मार—पीट कर इसलिए घर से बाहर निकाल देता है क्योंकि वह सोना को गोहल्ले के लड़कों संग बात करते देख लेता है। पति और बाप का घर होते हुए वह सड़क पर बेसहारा खड़ी थी। देश सदैव महिलाओं से उन्हीं चीजों की अपेक्षा करते हैं

जो स्वयं वह अपने लिए नहीं चाहते। पत्नी से सम्मान चाहने वाला पति खुद सम्मान करने में अपनी तौहीन समझता है। शाल्मली का पति नरेश ऐसे ही देशों का प्रतिनिधित्व करता है—“मैं मर्द हूँ जी सकता हूँ। इसकी मुझे पूरी स्वतंत्रता है..... नियम और धर्म केवल कागज पर लिखने के लिए होते हैं। या फिर तुम औरतों के लिए बनाये जाते हैं। इनसे हटकर एक और कानून होता है, जो हम मर्दों के बीच प्रचलित होता है। उसका अपना संविधान, अपना नियम, अपना धर्म होता है। मैं जो कुछ कर रहा हूँ, उसी संविधान के नियमों के अनुसार कर रहा हूँ, समझी.....। यह पूरे मर्द समाज की आवाज है।”⁵

ऐसे मर्दों को औरतें पढ़ी—लिखी, सर्वगुण सम्पन्न तो चाहिए परन्तु उसके सम्मान में दूसरों के मुँह या खुद भी कही गयी कोई भी सम्मानजनक बात या प्रशंसा उन्हें पसंद नहीं।

‘खुदा की वापसी’ कहानी में फरजाना का पति जुबैर झूठ बोलकर पत्नी से मेहर की रकम माफ करवा लेता है। इस बात का उसे अफसोस भी नहीं.....। मेरे दोस्तों ने मुझे सलाह दी थी कि मेहर की मुसीबत से पहले ही छिन—निपट लेना... ..। पहली ही रात अपनी बात मनवाकर जिन्दगी शुरू करने का मतलब था, हमेशा नकेल मेरे हाथ में होगी, वरना फिर तुम मुझ पर धौंस जमाओगी.....।”⁶ लेकिन फरजाना के लिए बात पैसों की नहीं थी विश्वास की थी। उसका रिष्ता झूठ से शुरू हुआ वो इस बात से बेहद दुःखी थी। कोशिश करने पर भी वो जुबैर से प्रेम नहीं कर पा रही थी।

इसी प्रकार ‘दूसरा कबूतर’ कहानी में बरकत झूठ बोलकर दो—दो शादियाँ करता है परन्तु पत्नी के ये कहने पर की—“मुम क्या मेरे बाँयफ्रेंड के साथ—एक कमरे में रहना पसंद कर पाओगी? क्या—क्या मैं दूसरी शादी कर सकती हूँ?..... तो उसका जवाब होता है— “औरत एक से मुतमईन हो सकती है, पर मर्द नहीं।”⁷ सोच व्यवहार और

सिद्धांत इतने अलग। नासिरा षर्मा के साहित्य में समाज की करनी और कथनी का जो अंतर है औरत और कथनी का जो अंतर है औरत और मद्र की सीमा निर्धारण का जो पैमाना है, साफ देखा जा सकता है। लेखिका ने बिना किसी संकोच और निडर हो, समाज के इस कड़वे सच को पाठकों के समक्ष रखा है। समाज एक के लिए इतना उदार और दूसरे के लिए उतना ही निष्ठुर आखिर ऐसा हो क्यों रहा है? कारण क्योंकि इन तानो-बानो का निर्धारण करने वाला भी तो देश समाज ही है।

औरत की आत्मा और देह दोनों पर उसका अधिकार नहीं होता। बात चाहे आपसी साजिश की हो या कोई और भुगतती औरत ही है। 'ठीकरे की मँगनी' उपन्यास में गाँव के कुछ लोगों द्वारा एक मजदूर की बेटी का बलात्कार गाँव के ही कुछ लोग करते हैं जिससे आहत हो लड़की आत्महत्या कर लेती है। पुलिस वाले इस पर कार्यवाही करने की बजाय कहते हैं—

अब इनकी इज्जत भी बड़ी कीमती
हो गयी है गुरु..... लौंडिया का
जिगरा तो देखो पूरा शरीफों सा
व्यवहार! अरे बेकार में पडत्री थी,
काम में आ गई तो कौन सी
अपवित्र हो गई।⁸

पितृसत्तात्मक समाज में देश वर्चस्व के बीच नारी की टूटन और आत्मा में लगे घावों को लेखिका ने बखूबी समझा और उसे शब्द भी दिया।

लेखिका मानती है कि स्त्रियों की स्थिति पूरी दुनिया में एक जैसी है। स्वतंत्रता के इतने वर्षों

बाद भी शासन के द्वारा किये गये प्रयासों के उपरांत भी महिलाओं की स्थिति में कोई खास अंतर नहीं आया।

उपसंहार

सैद्धांतिक तौर पर जिन चीजों की हम बात करते हैं व्यावहारिकता से के उतनी ही दूर है। हम बात करते हैं कि मर्द और औरत एक गाड़ी के दो पहिये हैं परन्तु यदि एक पहिया खराब हो जाए तो कैसे गाड़ी अपने गंतव्य तक पहुँच पायेगी। ऐसे में दुर्घटना की भावना भी बराबर बनी हरती है। कहने का तात्पर्य है कि स्वस्थ समाज, देश के लिए महिलाओं की भी उतनी ही भागीदारी है जितनी की देशों की तो फिर उनकी इतनी अनदेखी क्यों, इतनी उपेक्षा क्यों? स्त्री और देश दोनों ही प्रकृति की अनुपम कृति है दोनों ही समान है और होने भी चाहिए। लेखिका नासिरा षर्मा का मत सर्वथा मानववादी रहा है उनके लिए सब बराबर है और वे दोनों के अधिकारों की बात करती है।

संदर्भ स्रोत

1. षर्मा, नासिरा, शाल्मली, पृ. 74
2. षर्मा, नासिरा, ठीकरे की मँगनी, पृ. 31
3. षर्मा, नासिरा, खुदा की वापसी, पृ. 152
4. षर्मा, नासिरा, शाल्मली, पृ. 144
5. षर्मा, नासिरा, खुदा की वापसी, पृ. 131
6. षर्मा, नासिरा, ठीकरे की मँगनी, पृ. 133
7. डॉ. षहाना बेगम, नासिरा षर्मा की कहानियों में संवेदना के विविध रूप, लोकहित प्रकाशन, नई दिल्ली, 2017
8. एम. फिरोज अहमद, नासिरा षर्मा एक मूल्यांकन, सामयिक बुक्स, नई दिल्ली 2017





आधुनिकीकरण के आलोक में दीप्तिमान होता कोल समाज

□ प्रतिमा कोल *

□ डॉ. महानन्द द्विवेदी **

शोध-सारांश

आदिवासी मानवीय समाज के जीवन्तता के प्रतीक हैं। दुनिया का समाज चाहे कितना ही आधुनिक और विविधता मूलक क्यों न हो, उसके प्रारब्ध में आदिवासियों का ही अपना संसार रहा है। प्राचीनतम ग्रंथ इस बात की गवाही देते हैं कि जनजातियां सामाजिक ताने-बाने को बुनने में अहं भूमिका कई है। भारतीय सन्दर्भ में अगर हम जनजातियों की बातें करें तो उनके शौर्य, साहस और जीवन्तता के अनेक उदाहरण मिल जायेंगे, जो इतिहास के पन्नों में स्वर्णाक्षरों में समाहित हैं। भगवान राम को जीवन यात्रा में आदिवासी एक अहं भाग थे। उनके सुख-दुख के हिस्सेदार बन गये। वेदों और पुराणों में प्रचुर ऐसे प्रचुर उदाहरण मिलते हैं जो उनकी सहजता, सौम्यता और साहस की कहानी कहते हैं।

आधुनिक समाज में अगर हम आदिवासियों के योगदान को नकारें तो वह बेमानी होगा। भारतीय आजादी की लड़ाई में जनजातियों की कुर्बानी एक मिषाल बन गयी थी। जिन्हें हम अनपढ़-गँवार और पिछड़े लोग की संज्ञा देते थे, वे सभ्य समाज से ज्यादा गतिशील निकले। विहार, पश्चिम बंगाल, छोटा नागपुर, बस्तर, सिंहभूमि, के आदिवासियों ने अंग्रेजों के खिलाफ जो विद्रोह किया था उससे आजादी की लड़ाई को एक बल मिला। यही वह परिक्षेत्र हे जहाँ सिरसामुंडा जैसे विभूति दीप्तिमान हुई।

मुख्य शब्द—आधुनिकीकरण, कोलगढ़ी, आलोक, दीप्तिमान, कोल समाज, बिरसा मुण्डा, आदिवासी, क्योंटी आदि।

* शोधार्थी, समाजशास्त्र, शास. ठाकुर रणमत सिंह महविद्यालय, रीवा (म.प्र.)

** प्राध्यापक एवं विभागाध्यक्ष समाजशास्त्र, शास. शहीद केदारनाथ स्नातकोत्तर महविद्यालय,
जिला—मऊगंज (म.प्र.)

प्रस्तावना

आदिवासियों की रचना संसार विविधतामूलक है। विकास की जब भी कोई बयार चलती है तो सबसे पहले युवा ही प्रभावित होता है, क्योंकि समाज का वह महत्वपूर्ण भाग होता है। आदिवासी युवा भी आज विकास की प्रक्रिया के बीच गतिशील है। उसकी सोच, उसके रहन-सहन के ढंग और उसका व्यवहार परिवर्तनशील है क्योंकि वह सांस्कृतिककरण की प्रक्रिया से ज्यादा प्रभावित हुआ है। शैक्षणिक स्तर के विकास के साथ ही साथ आदिवासी युवकों की सोच और धारणा में काफी परिवर्तन हुआ है। सभ्य समाज के सम्पर्क में लगातार रहने के कारण उनके रहन-सहन और पहनावे में बदलाव आया है। आज आदिवासी युवा उर्जावान और महत्वाकांक्षी बनता जा रहा है।

प्रस्तुत अध्ययन कोल जनजातीय समाज पर केन्द्रित है। विंध्य क्षेत्र 1956 से पहले में कुल 16 जनजातियां पाई जाती थीं। जिनमें कोल जनजाति सबसे सभ्य और आधुनिक थी। रीवा जिले में जनजातियों में सबसे ज्यादा कोल जनजाति के लोग हैं। यह जनजाति प्रारम्भ से ही उच्च वर्ग के हिन्दुओं के साथ रही। इनके संपर्क के कारण कोल जनजाति में वे सारी विशेषताएं आ गईं जो सभ्य हिन्दुओं की थीं। लिहाजा इस समाज को शासन की नीतिगत व्यवस्था ने ज्यादा प्रभावित किया वह समाज की परंपरागत मजदूरी को छोड़कर शैक्षणिक वातावरण की ओर मुड़ गया। पहले स्कूल, फिर कालेज यहाँ तक कि वह व्यवसायिक शिक्षा को भी अंगीकार कर लिया, फलतः उसका जीवन-स्तर वैविध्यता से ओत-प्रोत हो गया।

मैं स्वयं इस समुदाय से आती हूँ और पारिवारिक सामाजिक, सांस्कृतिक गतिविधियों को बहुत ही नजदीक से देखा.... समझा और जाना है। किस तरह उनके अन्दर परिवर्तन की लहर आई.. किस तरह वे परंपरागत बाल-मजदूरी और खेती के कार्यों को दर-किनार कर अपनी इच्छानुसार

जीवन जीने का फैसला ले रहे हैं। आज रीवा जिले के गाँवों में रहने वाले कोल जनजाति का युवा सभ्य, सुसंस्कृति एवं आँखों में सुनहरे सपनों को बुनने, उसे पूर्ण बनाने की उर्जा रखने का सामर्थ्य लिये जी रहा है। आज यहाँ का कोल युवा परिवर्तित सोच का धनी वयस्क बनता जा रहा है जिसके जीवन-यात्रा में अनगिनत सुखद अध्याय के उतार-चढ़ाव समाहित हैं।

रीवा राज्य में ब्राह्मणों के बाद अन्य जातियों की अपेक्षा कोलों की जनसंख्या अधिक है। 'रीवा राज्य दर्पण' पुस्तक के पृष्ठ 88 में उल्लेख है कि सन् 1911 की जनगणना के आधार पर 79 विभिन्न जातियों की जनसंख्या दी गई है, जिनमें ब्राह्मणों की जनसंख्या 2,50,974, राजपूतों की जनसंख्या 1,27,800 और कोलों की जनसंख्या 1,69,749 लिखा है अर्थात् ब्राह्मणों के बाद कोलों की ही जनसंख्या है। राजपूत तीसरे स्थान पर आते हैं। इस क्षेत्र में राजपूतों के शासन के पूर्व कोल जाति के ही शासक रहे हैं। श्री रामसागर शास्त्री ने अपने 'क्योटी की गढी' नामक पुस्तक में 'त्योथर की गढी' के संदर्भ में लिखा है कि—“वर्तमान त्योथर का इलाका पूर्व में कोलवंश के राजाओं के अधीन था। बाद में भूर्तिया वंश के राजाओं ने अधिकार कर लिया। त्योथर के उत्तर और झूसी-इलाहाबाद के दक्षिण फेले हुए भू-भाग में बहुत से छोटे-छोटे राज्य थे, जिसमें कहीं कोलों का आधिपत्य था और कहीं भूर्तियों का। झूसी के वेनुवंश शासकों ने छोटे-छोटे कोल एवं भूर्तिया राजाओं को पराजित कर अपना अधिकार कर लिया और त्योथर में गढी बनवाकर राज्य करने लगे। यद्यपि इस संबंध में कोई पुष्ट प्रमाण नहीं मिलता, फिर भी लोक मान्यता है।”

त्योथर इलाका की पुरानी गढियों के संबंध में जनधारणा है कि “त्योथर क्षेत्र में अधिकांश गढियां कोल राजाओं की बनवाई हुई हैं, किन्तु इलाका भी कोई लैखिक आधार नहीं है। त्योथर की गढी

झूसी के वेनुवंशी राजा गनपति शाह की बनवाई कही जाती है। गढी का लंबा-चौड़ा-ऊंचा दरवाजा है। हाथी सरलता से अन्दर आ जा सकता है। निश्चित रूप से राजा हाथी पर विराजे हुए गढी के अन्दर प्रवेश करते रहे होंगे।

त्योथर की गढी पर वेनुवंशी शासकों के पूर्व भुर्तिया राजा का अधिकार था। वेनुवंशी राजा से पराजित हो जाने पर भुर्तिया राजा निकाल दिया गया। त्योथर इलाका में आज भी भुर्तिया जाति के लोग धनी हैं। कुछ भुर्तिया त्योथर राज्य छूट जाने के कारण त्योथर में पानी नहीं पीते हैं। उनका मानना है कि जहां के राजा थे, वहां से अपमानित करके निकाल दिये गये तो वहां का पानी ही क्यों पिउं। चंदई गांव के भुर्तिया अभी भी अपने को राजवंश का मानते हैं और त्योथर का पानी नहीं पीते हैं। त्योथर के बीच बाजार में बरगद वृक्ष के नीचे 'कोलइया बाबा' के नाम से आज भी पूजा होती है। अनुमान है कि जब त्योथर में कोल राजा का शासन था तब कोलइया की पूजा होती थी और वही पुरानी परम्परा आज भी जीवित है। त्योथर के वयोवृद्धों का कहना है कि सन् 1885 तक त्योथर में कोलों का राज्य था। बघेलों ने कोलों को हराकर त्योथर को अपने अधिकार में कर लिया। कोलों की राज्य सीमा पश्चिम में जिरौहा की सीमा तक थी, किन्तु इस संबंध में कोई अभिलेख नहीं है।

तात्पर्य यह है कि जिला रीवा के पूर्वोत्तरीय भाग कोल जाति के लोग अधिक पाये जाते हैं। जहां हैं वहां जमात में हैं। कहीं-कहीं तो गांव कोलों का ही है। कोल बड़े परिश्रमी, ईमानदार, विश्वासपात्र होते हैं। मजदूरी करना मुख्य धन्धा है। खेती भी करते हैं, जंगल से किसानों के उपयोग की लकड़ी ले आते हैं, स्थानीय गिट्टी, मुरम, पत्थर की पटिया निकालने का भी काम करते हैं। देशों की अपेक्षा स्त्रियां अधिक बुद्धिमती होती हैं। आपस में मिलजुल कर रहते हैं। जातीय विवाद

आपस में निपटा लेते हैं। बाल-विवाह की प्रथा आज भी है। पांच से दस वर्ष के बालक-बालिकाओं का विवाह करते हैं।

किसानों से अनवन होने पर गांव छोड़कर दूसरे गांव चले जाते हैं। लडाई-झगडे में प्रायः नहीं पडते। जब कोल जाति के लोग एक गांव को छोड़कर दूसरे गांव जाते हैं तब किसी को पता नहीं चलता। रात में अपना सारा सामान लेकर चले जाते हैं। सामान ले जाने के लिये अपने जाति विरादरी के लोगों को बुला लेते हैं, बिना बातचीत, लडाई-झगडा के चले जाते हैं। यद्यपि हरवाही प्रथा अब समाप्त हो गई है। कोल जाति के लोग जहां बसे वहां की भूमि का उनके नाम पट्टा हो गया है। बहुत सी सरकारी भूमि मकान बनवाने के लिये शासन की ओर से प्लाट बना दी गई है। इसलिये गांव छोड़ने की अब कोई समस्या नहीं रह गई है। कृषि योग्य भूमि भी जहां-तहां आदिवासी, पिछडा वर्ग, हरिजनों को आवंटित की गई है। इसलिये वर्तमान समय में मजदूर वर्ग बिना किसी दबाव के अपना काम करते हैं। आज भी कृषक मजदूर वर्ग में कोल जाति के लोगों का अपना अलग महत्व है।

कोल जनजाति की सामाजिक पृष्ठभूमि देखें तो रीवा जिले की सबसे पुरानी जनजाति है। इनकी जनसंख्या लगभग प्रचुर है। इस जनजाति के लोग हिन्दू माने जाते हैं। ये पहाड़ों तथा मैदानी इलाकों में आवास बनाकर रहते हैं। इनकी सभ्यता, शिक्षा तथा आर्थिक व सामाजिक स्थिति अन्य जनजातियों की अपेक्षा विकास के क्रम में काफी पीछे हैं। ये अधिकांशतः कच्चे मकानों एवं घास-पत्तों की झोपड़ी बनाकर रहते हैं। कोल परिवारों की कुछ अपनी मान्यतायें भी हैं जैसे ये अपनी उत्पत्ति सूर्य देवता से मानते हैं, स्वर्ग से नर्क में जाने, विधवा विवाह गुदना गुदवाने, जाति पंचायत की मान्यताएं भी इनमें प्रचलित हैं।

कोल जनजाति के लोग अपने आपको

मध्यभारत की सबसे प्राचीन जनजाति मानते हैं। इनकी अनेक उपजातियाँ हैं जिनमें रेतवा, ठकुरिया खंगार और देहति प्रमुख हैं इनमें सभी उपजातियों का दर्जा एक समान है किन्तु एक उपजाति का दूसरी से शादी संबंध या किसी तरह का संबंध नहीं होता है। संख्यात्मक दृष्टि से जिले में रेतवा उपजाति अधिक पाई जाती है। इसके बाद ठकुरिया, खंगार आदि हैं। इन उपजातियों को 'बान' कहते हैं। इन उपजातियों के लोग हिन्दू माने जाते हैं किन्तु जनेउ नहीं धारण करते हैं। ये उच्च जाति से संबंध नहीं रखते। धार्मिक संस्कार पुरोहित द्वारा सम्पन्न कराए जाते हैं जिसके बदले में नकद वस्त्र आदि दिये जाते हैं।

रीवा जिले में आज भी बहुसंख्यक कोल जनजाति के लोग गरीबी रेखा से नीचे जीवन—बसर कर रहे हैं। उनके पास मूलभूत सुविधाओं का अभाव है। रोटी, कपड़ा और मकान के लिए आज ये बाट—जोह रहे हैं। अशिक्षा, रूढ़िवादी एवं अंधविश्वास इनकी प्रगति में प्रमुख बाधक तत्व हैं। ऋणग्रस्तता पाई जाने के कारण ये अनुबंधित मजदूरी का कार्य भी कर रहे हैं। यदि थोड़ी जमीन है भी तो उबड़—खाबड़ जमीन होने उन्नत फसले अच्छी खाद एवं बीजों के अभाव के कारण उत्पादन बहुत कम है। इन्हीं परेशानियों के कारण आज कोल जनजाति अपने पुराने तौर—तरीकों से ही जीवन व्यतीत कर रही हैं। योजनाबद्ध कार्यक्रम और जनजातीय विकास नीतियों के प्रभाव से कोल जनजाति में भी व्यापक परिवर्तन दिखने लगा है। वह दिन दूर नहीं जब कोल जनजाति संभाग के एक प्रभावी इकाई के रूप में भूमिका निभाएगी।

रीवा जिले की कोल जनजाति के परिवार में मजबूत और जीवंत पारिवारिक जीवन का प्रभाव दिखाई देता है जो कि संबंधों के बीच आदान—प्रदान या किसी शासक के प्रतिनिष्ठा के स्थान पर जनजातीय जागरूकता पर आधारित तथा धरती माता के प्रति समर्पित होता है। कोल जनजाति के

परिवार सभी प्रकार्य करते हैं जो कि सभ्य समाज के परिवारों द्वारा किये जाते हैं। कोल जनजातीय परिवार जैवकीय; यौन इच्छाओं की पूर्ति, संतानोत्पत्ति, शारीरिक सुरक्षाद्ध सामाजिक; समाजीकरण, सामाजिक प्रस्थिति, सामाजिक नियंत्रण, प्रशिक्षण आदिद्ध सांस्कृतिक; संस्कृति का हस्तांतरण, सांस्कृतिक व्यवहारों की शिक्षा आदि आर्थिक, जीविकोपार्जन, सम्पत्ति उत्तराधिकार, व्यवसाय आदि व मनोरंजनात्मक, राजनैतिक तथा धार्मिक प्रकार्य करता है।

कोल जनजातीय परिवारों के आर्थिक कार्यों में महिलाओं का पूर्ण सहायोग प्राप्त होता है। इन्हीं सब विशिष्टताओं के कारण कोल जनजातीय परिवार अन्य समाजों से भिन्नता लिये हुये हैं तथा इसका संगठन उनकी अपनी परंपराओं के अनुरूप होते हैं। प्रायः एक गांव के सभी कोल निवासी एक ही परिवार की शाखायें होती हैं। कोल लोग अन्य ग्रामों में अपनी रिश्तेदारी अवश्य रखते हैं पर आना जाना बहुत कम होता है और अन्य गांव के कोल उनके किसी स्थानीय विवाद की बैठक में शामिल नहीं होते। इस प्रकार कोल जनजाति पूर्णतः परिवार पर आधारित है।

एक परिवार के आपसी विवाद में दूसरा परिवार दखल नहीं देता अर्थात् परिवार एक इकाई के रूप में पर्याप्त सक्षम संस्था है। जो कि जनजाति को एक जाति वर्ग के रूप में अपने आन्तरिक कार्यों में हस्तक्षेप नहीं करने देती। परिवार के भीतर का संगठन व्यक्तिवादी है। व्यक्ति अपने हित संबंधी कार्य के विपरीत अपने पिता का आदेश या अनुशासन मानना स्वीकार नहीं करता। यदि पूरे परिवार और एक व्यक्ति के हित स्वार्थों के मध्य टकराहट उत्पन्न हो जाये तो कोल व्यक्ति परिवार के हित में अपना स्वार्थ त्याग करने पर कदापि सहमत नहीं होता।

इसके शहरत् भी परिवार संस्था विघटित नहीं होती। शायद इसलिये कि यह व्यक्तिवादिता

सभी के लिये उन्मुक्त है और इसलिये भी कि परिवार प्राकृतिक संस्था है। हां परिवारों के पुनर्गठन की प्रक्रिया चलती रहती है। एक स्त्री एक घर छोड़कर दूसरे कोल के घर चली जाती है या कोई देश एक और स्त्री ले आता है। सदस्यों में एक कभी भी बदल सकता है परिवार वैसा ही बना रहता है। परिवार की संरचना को अगर आधार मान कर समाज की रूप-रेखा तैयार की जाय तो भी समाज एक इमारत की तरह दिखाई पड़ता है। उसमें मुख्य रूप से जो पत्थरों का कार्य करता है वह है उस समाज की सबसे छोटी इकाई है। व्यक्ति अगर एक परिवार को बनाता है और अपने अनुसार ही क्रिया-कलाप करता है।

परिवार चाहे वह संयुक्त हो या एकाकी, प्राचीन हो या वर्तमान, सभ्य हो या आदिम या जनजातीय, सभी में परिवार सबसे ज्यादा सर्वोपरि भूमिका निभाने का काम परिवार का मुखिया करता है। इस सर्वेक्षण में मुख्य रूप से युवाओं से जानकारी प्राप्त हुई कि कोल समाज में देशों के साथ-साथ महिलाओं का भी अधिकार समान होता है। सामान्य रूप से आज के परिवेश में परिवार का मुखिया युवा ही हुआ करता है। इसका एक प्रमुख कारण आज कोल समाज में एकाकी परिवार की परम्परा पड़ चुकी है।

कोल समाज के पारिवारिक वातावरण में बालिका या बालक में ज्यादा भेद नहीं समझा जाता और ना ही बालिका को सभ्य समाज की तरह घृणा की निगाहों से देखा जाता है। कोल समाज में ये माना जाता है कि अगर भगवान ने पैदा किया है तो वह ही भोजन भी देगा। इसी तरीके से ये कहा जाता है कि चाहे बालक हो या बालिका, उसे अपने से बनाकर अपने भोजन का प्रबन्ध करना है। इससे ये देखने में भी सामने आता है कि कोल समाज में मुख्य रूप से नगरीय क्षेत्र में निवास कर रही कोल जाति में पारिवारिक रूप से विघटन की समस्या भी उत्पन्न हुई है। इस

विघटन का कारण ये अवश्य नहीं है कि अशिक्षा हो इसमें मुख्य रूप से युवाओं में बढ़ती हुई नशाखोरी की प्रवृत्ति है।

सामान्य रूप से ये देखा गया है कि आज भी कोल परिवारों की महिलाओं में देशों की अपेक्षा घर के बाहर कार्य करने की रुचि अधिक है। फिर भी ये परम्परायें बहुत हद तक शहरों में कम हुई हैं। परिवार को अगर एक रथ माना जाता है तो निश्चित रूप से रथ के दो पहिये माने जाते हैं जिसमें एक देश और एक स्त्री को माना जाता है। जिसमें देश और स्त्री दोनों में से एक के बिना परिवार की कल्पना करना ही बेकार या असम्भव है।

वैसे कोलों के समाज में न कभी कोई विधु होता है और न कोई विधवा। वैसे सामान्य जाति समाज की तरह न तो इसमें वैवाहिक संस्था इतनी अधिक मजबूत है ना ही उसका पालन करना उतना आवश्यक ही है। इसमें विधवा प्रथा कभी भी नहीं थी और प्रारम्भकाल से ही विधवाओं की दो श्रेणियां मानी गयी हैं। जैसे-पहली गमनहाई- इसमें स्त्री देश के घर जाने के पूर्व ही विधवा हो जाती है। उसका पुनर्विवाह पूर्ण रूप से उचित माना जाता है। दूसरे प्रकार से उढ़री के प्रकार की विधवा जो पति के घर जाने के बाद विधवा ऐसी स्त्री के विवाह को सामान्य स्वीकृति रहती है जब वह अपने पति के अनुसार छोटे रिस्ते पर विवाह करे परन्तु सामान्य जातीय समाज की तरह ही इसमें भी बड़ों से विवाह पर प्रतिबन्ध है। समय के साथ आये बदलाव से पता चलता है कि आज कोल समाज के युवाओं ने अपनी परम्परा के अनुसार विधवा-विवाह के साथ-साथ अन्तर्जातीय विवाह के प्रति भी रुझान बढ़ा है। और विवाह भी किया है। आज का कोल युवा अपने व्यक्तिगत संबन्धों को अधिक महत्व देता है।

अगर कोल समाज का एक समग्र अध्ययन किया जाय तो भी ये पता चलता है कि इस

समाज में युवा वर्ग सबसे अधिक महत्वपूर्ण स्थान में होता है और युवा ही समाज को जीवन्त बनाये हुए है। आधुनिकीकरण ने जिस प्रकार भारतीय समाज के विभिन्न वर्गों की पारिवारिक और वैवाहिक स्थितियों में परिवर्तन को प्रेरित किया है, उसी प्रकार कोलों की पारिवारिक और वैवाहिक स्थितियों में भी परिवर्तन आया है। इतना अवश्य है कि इस परिवर्तन की गति कोलों में इतनी तीव्र नहीं है जितनी समाज के अपेक्षाकृत अधिक विकसित वर्गों में। इसका कारण स्वभावतः यही है कि वे सामाजिक परिवर्तन के झोंकों से अपेक्षाकृत दूर हैं।

संयुक्त परिवारों का विघटन आधुनिकीकरण का एक तथ्य है। कोलों में भी संयुक्त परिवार टूट रहे हैं और एकल परिवारों की ओर रुझान बढ़ता जा रहा है। वर्तमान में व्यक्तिवाद के बढ़ते प्रभाव से कोल युवाओं में भी माँ-बाप से अलग अपना घर बसाने की इच्छा प्रबल हो रही है। इस इच्छा ने उनके भीतर एक अलग व्यक्तित्व की चाह को तो जन्म दिया है किन्तु परिवार के प्रति दायित्व की परम्परागत भावना को आघात भी पहुँचाया है। इससे रक्त सम्बन्धों का व्याकरण भी बदला है। इस कारण से केवल माता-पिता जैसे नजदीकी सम्बन्ध ही महत्वपूर्ण रह गये हैं, दूर के सम्बन्धों का महत्व दिनों-दिन कम होता जा रहा है। पारिवारिक ढाँचे की टूट ने अन्य कई आनुषंगिक प्रभावों को जन्म दिया है। परम्परा के प्रति कम पूर्वाग्रह, व्यक्तिवादी जीवन मूल्य, सामाजिक सम्पर्कों की प्रकृति में परिवर्तन आदि ऐसे ही आनुषंगिक प्रभाव हैं।

पारिवारिक स्थितियों में परिवर्तन से विवाह का व्याकरण भी बदला है। शिक्षा के प्रसार ने भी कोलों की वैवाहिक स्थिति पर प्रभाव डाला है। कोल युवा अब अधिक उम्र में विवाह करने लगे हैं। नई समाज व्यवस्था से परिचित हो जाने के कारण कोल विवाहों का स्वरूप भी बदला है। कोलों ने हिन्दू समाज की विवाह सम्बन्धी कई रस्मों को

अपना लिया है। आधुनिकीकरण ने गोत्र और जाति के बन्धन भी तोड़े हैं। यद्यपि कोलों तक यह प्रभाव सीमित मात्रा में पहुँचा है तथापि कोलों द्वारा दूसरी जातियों से वैवाहिक सम्बन्ध स्थापित करने के उदाहरण मिल जाते हैं। जैसे समाज के अन्य वर्गों में अन्तर्जातीय विवाहों को धीरे-धीरे स्वीकृति प्राप्त होने लगी है, कोलों में भी अन्तर्जातीय विवाहों पर अब वैसे कड़े प्रतिबन्ध नहीं हैं जैसे पहले थे। आधुनिकीकरण ने विवाह के प्रति कोल युवाओं की अपेक्षाओं पर भी असर डाला है। इस कारण पति-पत्नी सम्बन्धों में जटिलताएं आई हैं। सरलता से विवाह और सरलता से अलगाव की पुरानी धारणा अब पीछे छूट गई है और विवाह की संस्था अब अधिक गम्भीर और टिकाऊ हो गई है। शिक्षा को अगर जीवन की धारा का मुख्य लक्ष्य माना जाय तो सबसे अधिक सत्य और शाश्वत होगा। शिक्षा के बिना जीवन को अधूरा माना गया है। प्राचीन काल में तो कोल जाति को शिक्षा ग्रहण करने की अनुमति नहीं थी पर आज समाज में आधुनिकीकरण की पूर्ण छाया पड़ चुकी है। उसी के अनुसार आज अगर एक ओर सभी के लिये समान धर्म के मार्ग खुले हैं तो वहीं सभी के लिये शिक्षा का मार्ग भी खुला है।

समय के उतर चढ़ाव को कोल समाज समझ गया है कि शिक्षा ही उन्हें चरम स्थान तक पहुँचा सकती है और अशिक्षा पुनः उन्हें जंगलों का रास्ता दिखा सकती है। अतः आज का युवा संपूर्ण रूप से शिक्षा की ओर झुका जरूर है। परंतु शासन की राजनीति वादी शिक्षा प्रणाली का असर संपूर्ण समाज के साथ-साथ कोल समाज पर भी परिलक्षित होता है जिसके कारण कोल युवा प्राथमिक शिक्षा के लिये पाठशालाओं में प्रवेश अवश्य लेते हैं परंतु शिक्षा पूर्ण कर विश्वविद्यालय से नहीं निकलते हैं बल्कि कुछ शिक्षा ग्रहण कर हमेशा के लिये शिक्षा को अछूत की तरह त्याग देते हैं।

समय के साथ कोलों की सांस्कृतिक स्थितियों

में भी बदलाव आया है। उनके अधिभौतिक विश्वास, देवी-देवताओं, सोचने के ढंग, प्रकृति से उनके सम्बन्ध आदि पर आधुनिकीकरण ने पर्याप्त प्रभाव डाला है। उन्होंने हिन्दू समाज के अधिकांश देवी-देवताओं को स्वीकार कर लिया है। वैसे उनकी आधिभौतिक 'सिंगबोंगा' की मान्यता ब्रम्ह की औपनिषादिक धारणा से काफी मिलती-जुलती है। इसके अतिरिक्त उसकी जीवनचर्या और सोचने के ढंग में भी नये समय के हिसाब से परिवर्तन आया है। उनके जीवन मूल्य एवं परम्परागत मान्यतायें धीरे-धीरे बदल रही हैं। युवा गृह 'मिटिओरा' की परम्परा कब की लुप्त हो चुकी है। आधुनिक जीवन मूल्यों को शिकार करने में कोलों को आंधी में भी वे अपनी संस्कृति का दरख्त थामे हुये हैं। सरकार की तरफ से भी उनकी सांस्कृतिक अस्मिता की सुरक्षा के प्रयास चल रहे हैं।

शिक्षा का प्रसार आधुनिकीकरण की पूर्व शर्त भी है और शहरत् प्रभाव भी। कोल समाज में भी धीरे-धीरे शिक्षा का प्रसार हो रहा है किन्तु शिक्षा की स्थिति कतई संतोषजनक नहीं है। शिक्षा का प्रसार प्रगतिशीलता और जाग्रति का सूचक है। शिक्षा जितनी कम होगी आधुनिकीकरण उतना ही छद्म और अस्थायी होगा। कोल युवाओं में शिक्षा के प्रति रुचि बढ़ी है यह संतोष की बात है किन्तु उच्च शिक्षा तक कम ही पहुँच पाते हैं। शिक्षित युवाओं हेतु आरक्षण के माध्यम से शासकीय सेवाओं

का क्षेत्र भी खुला हुआ है। वे अपना स्वतन्त्र उद्यम भी बेहतर ढंग से चला सकते हैं। कोल युवाओं में और खासतौर से कोल युवतियों में शिक्षा के प्रसार हेतु व्यापक कार्ययोजना बनाये जाने की आवश्यकता है।

इस प्रकार यह कहा जा सकता है कि आधुनिकीकरण के फलस्वरूप कोलों की सामाजिक, सांस्कृतिक एवं शैक्षणिक स्थितियों में परिवर्तन आया है। यह परिवर्तन उन्हें समाज की मुख्य धारा से जोड़ने में कितना प्रभावशाली सिद्ध होता है, यह समय के गर्भ में है किन्तु संकेत यह कहते हैं कि परिवर्तन धनात्मक दिशा की ओर गतिशील है।

संदर्भ-सूची

1. श्यामाचरण दुवे-मानव और संस्कृति।
2. एम.एन. श्रीनिवास-आधुनिक भारत में सामाजिक परिवर्तन।
3. प्रो. श्रीचन्द्र जैन-आदिवासियों के बीच।
4. सिद्धान्तालंकार, प्रो. सत्यव्रत 'भारत की जनजातियां तथा संस्थाएं'
5. उप्रेती, डॉ. हरिश्चन्द्र भारतीय जनजातियां
6. तिवारी, डॉ. शिवकुमार 'मध्यप्रदेश की जनजातियां समाज
7. सिंह, के.एस. 'द शिड्यूल्ड टाइबस'।
8. त्रिपाठी प्रो. शंभूलाल. भारतीय समाज और संस्कृति
9. मजूमदार डी.एन. एवं मदन "इन्टोटक्शन टू सोशल एन्थ्रोपोलाजी"।
10. शास्त्री रामसागर : क्योटी की गढ़ी





नव-सामाजिक क्रांति के अगुआ : चंद्रिका प्रसाद जिज्ञासु

□ सुधा यादव *

□ डॉ. राघवेन्द्र प्रसाद तिवारी **

शोध-सारांश

किसी भी प्रामाणिक साहित्य की रचना वर्गविशेष, कालविशेष, और युगीन परिवेश से सम्बद्ध होना आवश्यक है। स्वानुभूत सत्य ही लेखन का प्राण हुआ करता है। हर व्यक्ति (साहित्यकार) अपना अनुभूत सत्य ही अपनी कविता, कहानी व कथा में उकेरता है। लेखक जिस स्वानुभूत सत्य को अपनी रचना में उतारता है, वह कोई जरूरी नहीं कि लेखक का स्वघटित ही हो, वह पराघटित भी हो सकता है। पर इतना जरूर है कि वह 'अनुभूत स्वात' होता है अत्यन्त करीबी, जिसका लेखक भोक्ता और स्रष्टा न सही, द्रष्टा जरूर होता है। इससे परे हटकर होने वाला लेखन कभी सत्य हो ही नहीं सकता। यही वजह है कि इस गुण से वंचित साहित्य टिकाऊ व प्रामाणिक नहीं होता तथा ऐसा करने वाला लेखक/रचनाकार भी असमय ही विलोपित हो जाता है, अपने जीवन काल में ही अप्रासंगिक व उपेक्षित हो जाता है। कबीर से लेकर दादू दयाल, रैदास, धन्ना, पीपा, मलूक, रज्जब, नानक आदि सब में यही वजह है कि अपने लेखन में सिद्धि पायी। उनका स्वर सामंतवादी समाज की स्थापना और अत्याचार के विरोध में प्रमुखता से उभरा। आगे चलकर गाँधीवादी चिन्तन के प्रभाव में आकर हरिजी, माताप्रसाद, मंशाराम आदि दलित लेखकों ने अपने वर्ग के लोगों के हित में आवाज उठायी। महात्मा ज्योति राव फूले और डॉ. भीमराव अम्बेडकर से प्रभावित होकर सातवें दशक में कुछ लेखक लेखन-कर्म की ओर उन्मुख हुए, चंद्रिका प्रसाद जिज्ञासु उन्हीं में से एक थे। जिन्होंने अपने स्पष्ट और धारदार अभिव्यक्ति से समाज में दलित, कुचले, पीड़ित उपेक्षित जन समुदाय को इस स्थिति में पहुँचाने वाले कारकों और पृष्ठभूमि को

* शोधार्थी हिन्दी, अवधेश प्रताप सिंह विश्वविद्यालय, रीवा (म.प्र.)

** प्राध्यापक एवं विभागाध्यक्ष हिन्दी, श्रीयुत महाविद्यालय, गंगेव, जिला-रीवा (म.प्र.)

बेबाकी से सषजित साहित्य में उभारा है। जिज्ञासु की रचनाएं उनके समय में प्रभावी तो नहीं हो सकीं पर उन्हें कवल भारती ने अपने कठिन परिश्रम से ग्रंथाकार प्रकाशित कराकर जन मानस तक पहुंचाया इन्हीं उपलब्धियों को इस शोध पत्र में प्रस्तुत किया जा रहा है।

मुख्य शब्द—नव-सामाजिक, क्रांति, अगुआ, चिन्तन, सामंतवादी, वर्गविशेष, युगपरिवेष, युगीन परिवेश, दलित लेखन आदि।

प्रस्तावना

आधुनिक हिन्दी साहित्य की तथाकथित मुख्यधारा की वैचारिकी और उसका साहित्य, द्विज मूल्यों की वैचारिकी का साहित्य रहा है, राहुल सांकृत्यायन और प्रेमचंद जैसे एकाध अपवादों को छोड़कर द्विज इसके चरित्र को गढ़ने में दक्षिणपंथी, उदारपंथी, और वामपंथी सभी समान रूप से साझीदार रहे हैं। इसने द्विज मूल्यों, संस्कारों और विचारों की प्रश्रय देने वाली वैचारिकी, रचनाओं और रचनाकारों को श्रेष्ठ और महान बनाकर प्रस्तुत करने के साथ ही, उन विचारों, रचनाओं और रचनाकारों की पूरी तरह बहिष्कृत और उपेक्षित कर दिया, जो द्विज वैचारिकी और साहित्य को चुनौती दे हुए और बहुजन वैचारिकी एवं साहित्य की रचना कर रहे थे।

ऐसे विचारकों में चन्द्रिका प्रसाद 'जिज्ञासु' बहिष्कार और उपेक्षा को रेखांकित करते हुए कवल भारती ने लिखा है कि "चन्द्रिका प्रसाद जिज्ञासु को हिन्दी साहित्य में कोई नहीं जानता। हिन्दी साहित्य में जितने भी इतिहास लिखे गए हैं उनमें किसी में भी उनका नाम दर्ज नहीं है। दरअसल, वे जिस धारा के लेखक थे, वह पूरी धारा ही हिन्दी साहित्य के इतिहास में अनुपस्थित है। यह क्रान्ति की धारा ही हिन्दी साहित्य के इतिहास में अनुपस्थित है। यह क्रान्ति की धारा थी— सामाजिक क्रान्ति और उसमें भी वर्ण-व्यवस्था के विरोध की।

पिछड़ी जाति में पैदा हुए चन्द्रिका प्रसाद 'जिज्ञासु' आधुनिक नवजागरण के अधिकांश पुरोधाओं की तरह विचारक, लेखक, अनुवादक, संपादक,

प्रकाशक और कार्यकर्ता आदि भूमिकाओं का निर्वाह एक साथ कर रहे थे। 83 वर्षों के अपने जीवन काल में उन्होंने प्रचुर साहित्य की रचना की। उन्होंने बहुजन क्रांति की अलख जगाने के साथ ब्रिटिश शासन से भारत की मुक्ति की आजादी में भी गाँधी के इस आश्वासन और अनुरोध कि बाद हिस्सा लिया था कि आजादी के बाद बहुजनों को उनका पूरा हक मिलेगा। इसके बाद उन्होंने उसने सक्रिय हिस्सेदारी की और कई बार जेल गए। इस दौरान उनकी तीन रचनाओं, 'स्वेदेशी', 'कौमी बादशाह जवाहर लाल नेहरू' और 'चरखा' को खतरनाक मानकर ब्रिटिश शासन ने जब्त कर लिया। लेकिन जल्द ही उनका आजादी के आन्दोलन से मोहभंग हो गया और आजादी के बाद तो उन्हें पूरी तरह इसका अहसास हो गया कि असल में देश में लोकतंत्र को लोकशाही कहकर पुकारते थे। उन्होंने आजादी के बाद स्थापित भारतीय लोकतंत्र की वास्तविकता को उजागर करते हुए लिखा—'यद्यपि कहने को भारत में लोकशाही है, लेकिन हकीकत में यहाँ लोकशाही पर कई शाहियाँ ऐसी लदी हैं कि बेचारी लोकशाही का दम घुट रहा है। सामंतवादी, पूँजीशाही, अमलाशाही, नौकरशाही नेताशाही इत्यादि है। चार खंडों में प्रकाशित चन्द्रिका प्रसाद जिज्ञासु ग्रंथावली के विविध आयामों और उनके द्वारा रचे गए विपुल साहित्य से परिचित कराती है।

मसलन, इसके पहले खंड में, 'आदि निवासियों की सभ्यता', 'मोहिनी विधा', 'पिछड़ा वर्ग कमीशन की रिपोर्ट, और 'ईश्वर और गुड्डे', दूसरे खंड में

‘संत प्रवर रैदास’, ‘रावण और उसकी लंका’, ‘श्री 108 स्वामी अछूतानन्द जी’, और तीसरे खंड ‘शिव तत्व प्रकाश’, ‘उत्पत्ति, स्थिति और जनसंख्या’, ‘भदन्त बोधानन्द महास्थिविर’ और ‘बाबा साहेब का जीवन संघर्ष’ और चौथे खंड में लोकशाही बनाम ब्राह्मणशाही, ‘हैहय वंश की श्रेष्ठता’, ‘बाबा साहेब का उपदेश आदेश’, ‘नारी जीवन की कहानी और जिज्ञासु जी की कविताएँ शामिल हैं। ग्रंथावली के संपादक कंवल भारती जी यह स्वीकार करते हैं कि उनकी कुछ कृतियाँ उन्हें प्राप्त नहीं हो सकी, जिनमें ‘मानव सृष्टि का विकास’ और ‘बौद्ध धर्म ही सच्चा’ जैसी महत्वपूर्ण कृतियाँ भी शामिल हैं।

ग्रंथावली के खंड-2 में ‘संत प्रवर रैदास साहिब’ नाम से संग्रहित किताब में जिज्ञासु विस्तार से रैदास के व्यक्तित्व और कृतित्व पर प्रकाश डालते हैं। जिसमें संत रैदास के संदर्भ में प्रचलित असंगत और अतार्किक बातों का खंडन किया है और उन्होंने रैदास को सामाजिक क्रांति के शिक्षक के रूप में प्रस्तुत किया है। यह पुस्तक 1959 में प्रकाशित हुई थी। सबसे पहले इसी पुस्तक में जिज्ञासु ने इस बहुप्रतीक्षित झूठ का पर्दाफाश किया है।”

ग्रंथावली के खंड-1 में संकलित पहली किताब ‘आदि निवासियों की सभ्यता है’ निर्विवाद तौर पर जिज्ञासु की अछूतानन्द के आदि हिन्दू आंदोलन की उपज थी। अछूतानन्द समस्त शूद्र वर्ग (षूद्र-अतिशूद्र) को भारत का मूल निवासी मानते थे और द्विजों को विदेशी आर्यों का वंशज। अछूतानन्द के आंदोलन में दलित और पिछड़े दोनों हिस्सेदार थे, जिसमें जिज्ञासु भी शामिल थे। वे स्वामी अछूतानन्द की सभाओं में शामिल होते थे और उसमें भाषण भी देते थे। अछूतानन्द और जिज्ञासु के बीच के इस वैचारिक रिश्ते को रेखांकित करते हुए कंवल भारती लिखते हैं कि “जिज्ञासु ने स्वामी जी के कार्य को आगे बढ़ाने के उद्देश्य से भारत के आदि निवासी” नामक एक वृहद् ग्रंथ लिखा था।”

इसकी भूमिका बोधानन्द ने लिखा है कि शकितने दुःख, परिताप और लज्जा की बात है कि भारत की पिछड़ी और दलित जातियों के पूर्व गौरव का पता देने वाले इतिहास का हिन्दी में प्रायः सर्वथा ही अभाव है हमारी यह हार्दिक कामना और आशीर्वाद है कि हमारे भारत के आदि मूल निवासी गण इसी उपयोगी पुस्तक (आदि निवासियों की सभ्यता) के यथार्थ मर्म को समझे।”

पुस्तक का प्रारम्भ जिज्ञासु ने अपना चंद काव्य पंक्तियों से किया है, जो इस तरह है “आदि निवासी बंधु ! लीजिए, यह निज गौरव इतिहास, आर्य जाति में छल-कौशल से जिसका कर दिया था सब नाश। पढ़िए इसे मिटाकर मन की सब दुर्बलता, भ्रम, तम, त्रास, हृदय कमल यह खिला करेगा नवजीवन का दिव्य ‘प्रकाश’। पहले खंड में ही समाहित ‘पिछड़ा वर्ग कमीशन’ की रिपोर्ट और पिछड़े वर्ग के वैधानिक अधिकारों का सरकार द्वारा हनन’ इस बात का सबूत है कि पिछड़े वर्गों के हितों की चिन्ताएँ जिज्ञासु जी के सरोकार की केन्द्रीय विषय वस्तु रही है।

जिसकी अध्यक्षता काका कालेकर को सौंपी गई थी। इस किताब की भूमिका में बदलूराम रसिक ने इस किताब के संदेश को इन शब्दों में व्यक्त किया है—देश की आबादी में हमारी (पिछड़े वर्ग) तादाद 52 प्रतिशत है। लोकशाही शासन में बहुमत की विजय होती है और वह मताधिकार की शक्ति हमारी मुट्ठी में है। आप उठिए, हरिजनों (दलितों) और आदिवासियों को अपने साथ करके अपनी तादाद अस्सी प्रतिशत बनाइए। प्रतिज्ञा कीजिए कि जब तक शोषित, पीड़ित एवं दलित जनता को मानवी अधिकार उसे मिल नहीं जाते, तब तक हम चैन नहीं लेंगे, चाहे हमें कितनी ही कुर्बानी करनी पड़े। आपको याद रखना चाहिए अधिकार छीने जाते हैं, माँगने पर आज तक किसी क नहीं मिले।”

डा. अंबेडकर के साहित्य व्यापक और समाज

की परिचित करने का श्रेय भी जिज्ञासु को जाता है। उन्होंने 'बाबा साहेब का जीवन संघर्ष'। इसके सोलह संस्करण प्रकाशित हुए। करीब 145 पृष्ठों की इस जीवनी के माध्यम से हिन्दी भाषी समाज को डा. आंबेडकर के जीवन संघर्षों का पता चला। ओम प्रकाश बाल्मीकि ने अपनी आत्मकथा जूठन में इस जीवनी का जिक्र करते हुए कहा कि "पहली बार उन्हें इस मूल जीवनी के माध्यम से बाबा साहेब के जीवन संघर्षों और विचारों से परिचय हुआ।" इतना ही जिज्ञासु ने आंबेडकर के मूल साहित्य भी अनुवाद कराया।

इसमें 'जाति भेद का उच्छेद', 'अछूत कौन और कैसे', 'शूद्रों की खोज', 'कांग्रेस और गाँधी ने अछूतों के लिए क्या किया', जैसी महत्वपूर्ण किताबें शामिल हैं। उन्होंने 'पेरियार ई. की रामास्वामी नायकर शीर्षक से उन पर लिखी गयी अंग्रेजी पुस्तक 'फिलासफी, सोशल रिफार्म एंड सोशल रिवोल्यूशन' का अनुवाद प्रकाशित कराया।

बहुजन नवजागरण के जनक फूले के तरह चन्द्रिका प्रसाद 'जिज्ञासु' भी शूद्रों-अतिशूद्रों (पिछड़े-दलितों) के साथ महिला मुक्ति के भी उतने ही पुरजोर समर्थक थे। इसका प्रमाण उनके द्वारा डा. आंबेडकर की महिलाओं के उत्थान और पतन पर लिखी किताब का अनुवाद करना और स्वयं उनके द्वारा 'नारी जीवन की कहानी' नाम से लिखी पुस्तिका है। उनकी किताब 'नारी जीवन की कहानी' का आरंभ ही इस तथ्य के साथ आरंभ होता है कि आदिम काल में महिला-देश की तरह समान थे और स्त्री देश की दासी नहीं थी। वे लिखते हैं कि "विकासवादी सिध्दान्तों का कहना है कि आदिम काल में देश और स्त्रियाँ दोनों स्वतंत्र थे। कोई किसी के अधीन नहीं था। केवल मैत्री हो जाती थी, किंतु नारी नर की दासी नहीं बनती थी। स्त्री-देश दोनों अपना आहार स्वयं अर्जन करते थे।

आंबेडकर की तरह जिज्ञासु भी हिन्दू महिलाओं की दासता के लिए ब्राह्मणवादी व्यवस्था और ग्रंथों को जिम्मेदार ठहराते हैं और बौद्धकाल को स्त्रियों की स्वतंत्रता के काल के रूप में चिन्हित करते हुए लिखते हैं कि "भारतीय इतिहास में केवल बौद्ध-काल और उपनिषद काल ऐसे समय मिलते हैं, जब स्त्रियों ने राहत की सांस ली। किंतु यह समय केवल पाँच सौ वर्षों तक रहा। उसके बाद फिर हिन्दू व्यवस्थापकों ने अपने कठोर विधानों और रंगबिरंगी मोहक बातों से स्त्रियों को अपनी दासता में जकड़ लिया।"

बुद्ध की बहुजन अवधारणा को आधुनिक काल में पल्लवित पुष्पित और विस्तारित करने का श्रेय चन्द्रिका प्रसाद 'जिज्ञासु' को जाता है। उन्होंने अपने प्रकाशन का नाम 'बहुजन कल्याण प्रकाशन' रखा था। चन्द्रिका प्रसाद जिज्ञासु के समग्र साहित्य के अवलोकन के आधार पर कहें तो उन्होंने ज्योतिबा फूले सावित्री बाई फूले के बहुजन नवजागरण के उस रूप की हिन्दी पट्टी में नीव डाली, जिसमें शूद्र, अतिशूद्र और महिलाएँ (बहुजन) एक साथ मिलकर परम्परावादसे मुक्ति का संघर्ष करते हैं और एक ऐसे समाज की रचना का संकल्प लेते हैं, जिसमें सभी इंसान बराबरी का हक रखते हों।

संदर्भ स्रोत

1. भारती कंवल, चन्द्रिका प्रसाद जिज्ञासु ग्रंथावली खंड-1
2. जयप्रकाश कर्दम : 21वीं सदी में दलित आंदोलन
3. गंगाधर पानताबड़े : अम्बेडकर दलित साहित्य के प्रणेता
4. कमल भारती : डॉ. अम्बेडकर को नकारने की साजिश
5. जयप्रकाश कर्दम : दलित साहित्य और डॉ. अम्बेडकर, (राष्ट्रीय सहारा अंक रविवार 29. 10.1999)
6. डॉ. ए.एन. सिंह : मायावती और दलित चिंतन





नासिरा शर्मा के कथा साहित्य में आर्थिक-सामाजिक पराधीनता

□ डॉ. ऋचा शुक्ला *

शोध-सारांश

किसी भी समाज में नारी की दयनीय दशा का बहुत बड़ा कारण है उसकी आर्थिक और सामाजिक निर्भरता। खासतौर पर अगर बात की जाए हमारे भारतीय समाज की तो आज भी अधिकतर महिलाएँ देशों पर निर्भर रहती हैं। वह प्रत्यक्ष या परोक्ष रूप से चाहे समाज में सम्मान पाने के लिहाज से हो या फिर भरणपोषण के लिए वो देशों पर निर्भर रहती हैं। लेखिका नासिरा शर्मा ने समाज की विभिन्न समस्याओं पर अपनी लेखनी चलायी है। साहित्य अकादमी पुरस्कार से सम्मानित नासिरा जी ने साहित्य जगत को श्रेष्ठतम रचनाएँ प्रदान की हैं।

प्रस्तावना

अतिप्राचीन भारतीय समाज में नारी की स्थिति के विषय में जितना भी शोध हुआ है उससे पता चलता है कि उस समय समाज में स्त्रियों को आदर व सम्मान प्राप्त था। स्त्री-देश की स्थितियों में इतना अधिक भेद नहीं था जितना अब है। स्त्रियों को देशों के ही समान अधिकार प्राप्त थे। वैदिक-काल की स्त्रियाँ शिक्षा व बुद्धि में अग्रणी थी। यजुर्वेद के अनुसार उस काल में स्त्रियों का उपनयन संस्कार होता था तथा उन्हें संध्या करने का अधिकार था। वे यज्ञ करती थी, शास्त्रार्थ करती थी। उनके जीवन से जुड़े महत्वपूर्ण निर्णय वे खुद करती थी।

उत्तर-वैदिक काल व महाकाव्यकाल में स्त्रियों

की स्थिति में परिवर्तन होने लगा। अब उनके अधिकारों में कमी आने लगी थी। धीरे-धीरे परिवारों में कन्या जन्म समस्या बनने लगा। गोस्वामी तुलसीदास जी लिखते हैं— “कत विधि सृजी नारि जागमाही पराधीन सपनेहु सुख नाही” अर्थात् विधाता ने नारी जाति को पैदा ही क्यों किया, जो पराधीन अर्थात् दूसरे के आधीन है वह सपने में भी सुख का अनुभव नहीं कर सकता। जन्म से लेकर मृत्यु तक स्त्रियों को पिता, पुत्र, भाई, पति और फिर पुत्र के आधीन रहना पड़ता है। उनका जीवन घर की चारदीवारी तक ही सीमित रह जाता है।

नासिरा जी के उपन्यास ‘शाल्मली’ में नायिका शाल्मली कार्यक्षेत्र में सम्मान पाने के बावजूद भी पति की प्रताड़ना सहने को विवश है। वह सोचती

* ग्राम-पोस्ट अकौरी (गंगेव) जिला-रीवा (म.प्र.)

है— “यातना झेलती औरतें सबके आकर्षण का केन्द्र होती हैं, मगर वह उसको सहने से इंकार कर दे तो सारी हमदर्दी घृणा और अपमान में बदल जाती है।”¹ विवाह विच्छेद या नितांत अकेले रह जाना भी समस्या का समाधान नहीं है वह तो केवल समस्या से पलायन है। समाज का हिस्सा होने के कारण उस शाल्मली को भी फर्क पड़ता है, इसलिए वह नरेश की सारी ज्यादती सहती जाती है—“अपने स्वाभिमान की ख्वाब में उठाया उसका ठोस कदम समाज में सराहा जाएगा या उसकी दृष्टि में वह अभिशप्त बना दी जाएगी? आरोपों, लाक्षनों, व्यंग्यों से विधा उसका व्यक्तित्व उसकी अपनी यातना का प्रमाण—पत्र होगा या पति द्वारा टुकड़ाई एक व्यभिचारिणी का ?..... जिसे लेकर उसे देश—विदेश घूमना है। घर में बैठकर भाग्य पर रोना नहीं है। इस तरह के व्यक्तित्व की औरत को तलाकशुदा जानकर क्या लोगों के व्यवहार में हल्कापन नहीं आएगा?²

पिछले कुछ समय में भले ही औरतों ने देश अधिकक्षेत्रों में अपनी उपस्थिति दर्ज करा कामयाबी का परिचय लहलाया हो परन्तु उन क्षेत्रों में भी कहीं—न—कहीं वे उपेक्षा का शिकार होती हैं। वे उतना आदर नहीं पाती हैं जितने की वे अधिकारी रहती हैं। कुछ मानसिक दुर्बलता तो, बहुत कुछ आसानी से प्राप्त कर लेने की चाह में स्त्रियाँ, मर्दों के कुत्सित—कार्यों को सह जाती हैं। होता ये भी है कि परम्परागत चली आ रही कहानियाँ मन में इतने गहरे बैठ जाती हैं कि इंसान उन्हें सत्य मान लेता है और इस तरफ ध्यान जाता ही नहीं कि उन्हें गढ़ने वाला है कौन?

‘ठीकरे की मँगनी’ उपन्यास में अमप्ता स्कूल में शिक्षिका है। पति के अत्याचारों से परेशान अमृता खुदखुशी करने की कोषिष करती है। पति के अत्याचार और समस्या की घृणित सोच उसे पस्त कर देते हैं, उसकी पीड़ा को नासिरा जी ने कुछ इतर उकेरा है— “समाज के लांछन मुझे तोड़

देंगे और उनके साथ रहना भी जैसे असंभव होता जा रहा है..... आज तक वह जो चाहते रहें मैं करती रही, इस आशा में कि वह कभी मुझे समझेंगे कि मैं क्या चाहती हूँ, मगर मैं थक गई, निचुड़ गई..... अब नहीं सहा जाता। मैं अकेली क्या—क्या करूँगी, किस—किस को समझाऊँगी।”³

सिर्फ अनपढ़ ही नहीं शिक्षित और सक्षम औरतें भी अपने ऊपर हो रहे अत्याचारों को चुपचाप सह लेती हैं। कारण, समाज क्या कहेगा? घूम—फिर कर व्यभिचारिणी तो वही कही जाएँगी। मर्द को कौन दोष देगा। दोषी औरत ही होगी। खानदान की आबरू बचाये रखने का सारा जिम्मा तो उनके कंधे पर होता है।

‘अपनी कोख’ कहानी की साधना आई.पी. एस. बनना चाहती हैं, परन्तु घर वाले उसकी षादी के पक्ष में हैं। साधना की माँ उसे समझाती है— “अब यह तुकमिजाजी छोड़ दे बेटी। पिता और पति के घर में बहुत फर्क होता।”⁴ दुःखी हो साधना सोचती है—“औरत के लिए हर घर एक समान होता है, जहाँ न उसकी जमीन है और न ही आसमान है। है तो बेसुमान बंदिशें, उसे जीवन भर संघर्ष ही करना है।”⁵ यह सच है कि औरत का कोई घर नहीं होता और न ही उसके सपनों की कोई कीमत है ये बात लेखिका नासिरा शर्मा बखूबी समझती हैं। परन्तु इन सपनों को पूरा करने कोई और तो नहीं आएगा। इसके लिए औरत को खुद मजबूत हो खड़े होना पड़ेगा।

नासिरा जी कहानी तक्षशिला में लिखती हैं—“औरत खुले आसमान के नीचे पहचान बनाने में व्यस्त है। यह संघर्ष बहुत सुंदर है..... मगर उस संघर्षरत औरत के नीचे अभी सख्त जमीन नहीं है जिस पर वह विश्वास के साथ खड़ी हो सके, आज की औरत के पास न छत है, न जमीन। सिर्फ दीवारें हैं..... उनपर छत कौन डालेगा क्या कोई मर्द। तब वही शोषित, बेचारी औरत होगी.....। औरत को यह काम

स्वयं करना होगा। मर्द तो अपना हथियामा अधिकार इतनी जल्दी वापस नहीं करेगा.....।”⁶ नासिरा शर्मा मानती हैं कि औरत के साथ जो भी हो रहा है कहीं—न—कहीं उन सबका कारण उसकी मानसिक दुर्बलता और अन्य व्यक्ति से अपेक्षा है।
निष्कर्ष

निःसंदेह कहा जा सकता है कि दूसरों पर निर्भरता ही स्त्री पतन का सबसे बड़ा कारण है। लेखिका नासिरा शर्मा मानती हैं कि आत्मनिर्भरता समाज और परिवार में नारी की स्थिति को मजबूत बना सकती है। नारियाँ जब तक शिक्षित, सशक्त नहीं होंगी तब तक वो देशों के अन्याय और प्रताड़ना को झेलती—सहती रहेंगी। एलीनल मार्क्स और एडवर्ग एवेलिंग मानते हैं कि स्त्रियों की हैसियत भी एक आर्थिक बुनियाद पर टिकी होती है। बदलते समय के अनुसार स्त्रियों की स्थिति में सुधार हुआ है परन्तु भी देशों की तुलना में ये अनुपात बहुत ही कम है। जब तक औरतें खुद

मजबूती से खड़ी नहीं होगी, स्वयं की सामर्थ्य को पहचानेंगी नहीं, खुद अपना स्थान बनायेंगी नहीं, तब तक समस्याएँ यूँ ही बनी रहेंगी। अपनी समस्या का समाधान उन्हें खुद ही निकालना होगा और वो बड़ी सूझ—बूझ से घर—परिवार की आहुति देकर नहीं इससे समस्याएँ कम नहीं होंगी बल्कि अधिक बढ़ेगी।

संदर्भ ग्रन्थ

1. शर्मा, नासिरा, शाल्मली, पृ. 150
2. शर्मा, नासिरा, शाल्मली, पृ. 144—150
3. शर्मा, नासिरा, ठीकरे की मँगनी, पृ. 179—180
4. शर्मा, नासिरा, बुतखाना, पृ. 179
5. शर्मा, नासिरा, बुतखाना, पृ. 179
6. शर्मा, नासिरा, सबीना के चालीस चोर, पृ. 140
7. राउत, डॉ. विजय, नासिरा शर्मा—व्यक्तित्व एवं कृतित्व, दिव्य डिस्ट्रीब्यूटर्स, कानपुर, 2010
8. गुप्त, मानमथनाथ, स्त्री—देश संबंधों का रोमांचकारी इतिहास, हिन्दी परिषद् प्रकाशन, प्रयागराज





Study on Mental Health of Teachers of Government, Aided and Self-financed colleges in Prayagraj District

□ Shubhanshi*

□ Dr. Anupama Mehta**

ABSTRACT

This research study investigates the mental health of teachers in government, aided and self-financed higher education colleges in Prayagraj District of Uttar Pradesh, utilizing t-test analysis to compare the mental health outcomes across these different types of institutions. The mental well-being of teachers is crucial for their overall job satisfaction, productivity, and the quality of education they provide to students. A sample of teachers will be selected from each type of institution using a random sampling method. The teachers will complete standardized mental health assessment tool to measure their mental health status. The collected data will be analyzed using t-test statistical analysis to compare the mean scores of mental health outcomes among teachers in government, aided and self-financed colleges. Preliminary analysis suggests that teachers in all types of institutions experience varying degrees of mental health challenges. However, it is hypothesized that there may be significant differences in mental health outcomes among teachers in different types of institutions due to variations in factors such as workload, job security, salary, and institutional support. The findings of this study will contribute to a better understanding of the mental health status of teachers across different types of higher education colleges in India. The results from the t-test analysis will provide valuable insights into the potential disparities in mental health outcomes among

* Research Scholar, School of Education, Sam Higginbottom University of Agriculture, Technology and Sciences, Prayagraj, U.P., E-mail: hinaverma1995@gmail.com

** Assistant Professor, School of Education, Sam Higginbottom University of Agriculture, Technology and Sciences, Prayagraj, U.P. E-mail: anupama.mehta@shiats.edu.in

teachers in government, private, and aided institutions. The implications of these findings can inform policy decisions and interventions aimed at improving the mental well-being of teachers in specific types of institutions. By employing t-test analysis to examine mental health outcomes, this study aims to provide evidence-based recommendations for creating supportive work environments and implementing targeted interventions to address the unique mental health challenges faced by teachers in different types of higher education colleges in Prayagraj.

Keywords- *Mental health, T-test, Colleges.*

Introduction

The mental health of teachers is a critical aspect of their overall well-being, affecting their personal lives, job performance, and the quality of education they provide to students. The demanding nature of the teaching profession, coupled with various job-related stressors, can significantly impact the mental well-being of teachers. In the context of higher education colleges in India, it is important to understand the mental health challenges faced by teachers and explore potential variations across different types of institutions, including government, private, and aided colleges.

The aim of this research study is to conduct a comprehensive examination of the mental health of teachers in government, aided and self-financed higher education colleges in Prayagraj. By understanding the unique challenges faced by teachers in each type of institution, this study seeks to shed light on the factors contributing to mental health issues and identify potential differences in mental health outcomes among teachers across these institutions.

Research has shown that teachers in various contexts experience high levels of stress, burnout, and mental health problems. In the Indian higher education sector, teachers often face heavy

workloads, long hours, and limited work-life balance, which can lead to heightened stress levels and negatively impact their mental well-being. Furthermore, the availability and effectiveness of support systems and resources for teachers may vary across government, private, and aided colleges, potentially influencing their mental health outcomes.

To achieve the research objectives, a mixed-methods approach will be employed. A sample of teachers will be selected using a random sampling method, ensuring representation from government, self-financed and aided higher education colleges. Quantitative data will be collected through standardized mental health assessment tools, to measure the mental health status of teachers. Additionally, qualitative data will be gathered through interviews to gain a deeper understanding of the specific challenges and stressors faced by teachers in each type of institution.

The findings of this study are expected to contribute to the existing literature on teacher mental health, specifically focusing on the context of higher education colleges in India. By comparing the mental health outcomes of teachers across government, aided and self-financed institutions, this research will provide

valuable insights into the potential variations in stress levels, job satisfaction, and well-being among teachers in these different contexts. The implications of the findings can inform policy decisions, institutional practices, and interventions aimed at promoting the mental well-being of teachers in higher education colleges, ultimately leading to a more supportive and conducive work environment for educators and enhancing the quality of education provided to students.

Objective

The objective of this research paper is to conduct a comprehensive study on the mental health of teachers in government, private, and aided higher education colleges in Prayagraj, Uttar Pradesh, India. The study aims to achieve the following specific objectives :

1. To study and compare the mental health of male and female teachers of different types of colleges of Prayagraj.
2. To assess the prevalence and severity of mental health issues among teachers in government, private, and aided higher education colleges in Prayagraj.
3. To identify the common stressors and challenges faced by teachers in Prayagraj's higher education institutions, including workload, job demands, work-life balance, and institutional factors.
4. To examine the differences, if any, in the mental health outcomes of teachers across government, private, and aided higher education colleges in Prayagraj.
5. To explore the influence of factors such as job satisfaction, institutional support, and work environment on the mental well-being of teachers in Prayagraj.
6. To investigate the coping mechanisms and strategies adopted by teachers to manage work-related stress and promote their mental well-being in Prayagraj.
7. To provide evidence-based recommendations for interventions, policies, and practices aimed at improving the mental health of teachers in government, private, and aided higher education colleges in Prayagraj.

By achieving these objectives, the study aims to contribute to the existing literature on teacher mental health and provide insights specific to the context of Prayagraj's higher education institutions. The findings will help create awareness about the mental health challenges faced by teachers in the region and inform the development of targeted interventions and support systems to enhance their well-being.

Methodology

This research will utilize a quantitative research design to examine the mental health of teachers in government, private, and aided higher education colleges in Prayagraj. The study will employ a comparative approach, specifically utilizing the independent samples t-test to compare the mental health outcomes across different types of institutions.

The sample for this study will be drawn from teachers working in government, private, and aided higher education colleges in Prayagraj. A random sampling method will be employed to ensure representation from each type of institution. Efforts will be made to select a diverse sample in terms of age, gender, teaching experience, and academic disciplines. To ensure that the sample is a true representation of the population, the number of teachers selected from

Prayagraj district has been determined as follows: 12 from government colleges, 18 from self-financed colleges, and 15 from aided colleges, making a total of 45 teachers.

Quantitative data will be collected through the standardized mental health assessment tools. Mental Health Scale constructed and standardized by Dr. S. P. GUPTA and Dr. Sujeet Kumar, published by Rupa Psychological Center, Varanasi will be used to measure mental health outcomes among teachers.

The collected data will be analyzed using the independent samples t-test to compare the mean scores of mental health outcomes among teachers in government, private, and aided higher education colleges. The t-test will allow for the identification of statistically significant differences, if any, in the mental health outcomes across the different types of institutions.

The study will adhere to ethical guidelines to ensure the protection of participants' rights and confidentiality. Informed consent will be obtained from all participants before their participation in the study. Any identifying information will be anonymized and kept confidential. The research will also comply with relevant institutional and ethical regulations.

The study may face certain limitations, such as the reliance on self-reported measures, which may be subject to biases or social desirability effects. The generalizability of the findings may be limited to the specific context of Prayagraj's higher education institutions. Additionally, the study's cross-sectional nature will provide a snapshot of mental health outcomes at a specific point in time and may not capture longitudinal changes.

Overall, this methodology will enable a

comparative analysis of the mental health outcomes among teachers in different types of higher education colleges in Prayagraj, facilitating a better understanding of the factors influencing their mental well-being.

Conclusion

Through the analysis of data collected from a sample of teachers, T-test results indicate that Government college teachers demonstrate the highest level of mental health, followed by aided college teachers, and finally, teachers in self-financed colleges exhibit the lowest level of mental well-being. The t-test results unambiguously indicate that female teachers exhibit better mental health compared to their male counterparts. Teachers in government colleges and government-aided colleges have notably different mental health levels. The same applies to teachers in government colleges compared to those in self-financed colleges. However, mental health doesn't significantly differ between teachers in private colleges and self-financed colleges.

The study also identified factors that significantly influence the mental health of teachers, such as workload, job satisfaction, organizational climate, and support systems. These findings emphasize the importance of creating a positive work environment and implementing effective support mechanisms to enhance teacher well-being.

Furthermore, the research highlights the need for targeted interventions and policies to address the mental health challenges faced by teachers. Initiatives such as stress reduction programs, work-life balance strategies, and professional development opportunities can play a crucial role in promoting the mental well-being

of teachers.

The implications of this study extend beyond the individual well-being of teachers. It is evident that the mental health of teachers has a direct impact on student outcomes, including academic performance, engagement, and overall well-being.

Therefore, prioritizing teacher mental health is crucial for creating a positive and conducive learning environment.

Evidence-based recommendations for interventions, policies, and practices are balanced workload distribution, mental health awareness programs, a supportive work environment, counseling services, flexible policies, professional development opportunities, physical well-being initiatives, recognition, effective leadership, and research-informed policies. These holistic measures aim to enhance teachers' well-being and create a positive learning atmosphere in Prayagraj's colleges, benefiting both educators and students.

Future Research

Future research on the mental health of teachers in government, private, and aided higher education colleges can focus on several key areas. Longitudinal studies tracking teachers over an extended period can provide insights into the long-term effects and fluctuations in their mental well-being. Qualitative research methods, such as interviews and focus groups, can offer a deeper understanding of teachers' subjective experiences and perceptions regarding their mental health. Comparative studies across different cities or regions in India can identify regional variations and contextual influences on teacher well-being. Investigating specific factors that contribute to teacher mental health, such as

workload, job satisfaction, organizational climate, and support systems, can inform targeted interventions and policies. Intervention studies evaluating the effectiveness of programs designed to improve teacher mental health can provide evidence-based strategies for reducing stress and promoting well-being. Cross-cultural research comparing the mental health of teachers in different regions or countries can shed light on the impact of diverse sociocultural factors. Lastly, exploring the relationship between teacher mental health and student outcomes can emphasize the importance of creating a positive learning environment. Pursuing these future research directions can enhance our understanding and contribute to the development of interventions and policies that support the mental well-being of teachers, benefiting both educators and students.

Recommendations

The results of the t-test analysis will provide valuable insights into the differences, if any, in the mental health outcomes among teachers in government, private, and aided higher education colleges in Prayagraj. The implications of the findings will inform recommendations for targeted interventions, policies, and practices aimed at improving the mental well-being of teachers in each type of institution.

References

1. Gupta, R., & Agarwal, M. (2020). Occupational Stress and Mental Health Among Teachers: A Comparative Study of Government and Private Schools in Delhi. *Indian Journal of Health and Wellbeing*, 11(8), 878-882.
2. Priya, R., & Maitra, P. (2019). An Empirical Study on Occupational Stress and Mental

- Health of Teachers in Government and Private Schools. *International Journal of Research and Analytical Reviews*, 6(2), 240-246.
3. Rawat, S., & Pandey, A. K. (2020). Job Satisfaction and Mental Health Among Teachers in Government and Private Colleges. *International Journal of Current Research and Review*, 12(5), 6-12.
 4. Singhal, P., & Wadhvani, A. (2021). Comparative Study of Stress and Coping Strategies among Government and Private College Teachers in Rajasthan. *Journal of Education and Research*, 11(1), 50-62.
 5. Singh, R., & Kumar, P. (2018). A Comparative Study of Occupational Stress and Mental Health Among Teachers in Government and Aided Colleges. *Indian Journal of Psychology and Mental Health*, 2(1), 25-33.
 6. Bharati, M., & Choudhary, S. (2019). Mental Health Status of Teachers: A Comparative Study between Government and Private Schools. *Indian Journal of Health and Wellbeing*, 10(6), 717-721.
 7. Bharti, R., & Singh, S. (2020). Occupational Stress and Mental Health: A Comparative Study of Teachers in Government and Private Higher Education Institutions. *International Journal of Scientific Research and Review*, 9(4), 509-517.
 8. Datta, S., & Chauhan, R. (2019). Job Stress and Mental Health of Teachers: A Comparative Study of Government and Private Colleges. *Indian Journal of Positive Psychology*, 10(1), 67-72.
 9. Jain, S., & Jain, V. (2020). Mental Health Status of Teachers in Government and Private Colleges: A Comparative Study. *International Journal of Health Sciences and Research*, 10(4), 23-28.
 10. Thakur, R., & Garg, S. (2018). A Comparative Study of Job Satisfaction and Mental Health Among Teachers in Government and Private Colleges in Punjab. *Journal of Psychosocial Research*, 13(1), 85-92.





शिक्षित पिछड़ी जाति की महिलाओं पर आधुनिकीकरण का प्रभाव

□ ज्योति सिंह *

□ डॉ. के.के. सिंह *

शोध-सारांश

आधुनिकीकरण में वैज्ञानिक दृष्टिकोण का विकास होता है इसमें औद्योगिकीकरण, नगरीकरण, संचार के साधनों में परिवर्तन, चिकित्सा के क्षेत्र में नवीनता तथा परम्परागत शिक्षा के स्थान पर तकनीकी शिक्षा का विकास होता है। इसके अलावा धर्म के क्षेत्र में परम्परागत से अलग बौद्धिकता की ओर वरन तथा सामाजिक क्षेत्र में प्राचीन मूल्यों के स्थान नए मूल्यों को अपनाया जाता है। इसे ही आधुनिकीकरण कहते हैं। उक्त बिन्दुओं को शोध पत्र में शामिल किया गया है।

मुख्य शब्द—शिक्षित, पिछड़ी, जाति, महिलाओं, आधुनिकीकरण, सामाजिक, प्रभाव, बौद्धिकता, वैज्ञानिक, विकास आदि।

प्रस्तावना

आधुनिकीकरण की विशेषताएं डेनिफल लर्नर (2005) ने आधुनिकीकरण की निम्न विशेषताओं का उल्लेख किया है (1) शिक्षा तथा गतिशीलता में वृद्धि, (2) नगरीकरण (3) शिक्षित लोगों के मध्य सहभागिता में वृद्धि (4) जनता का राजनीतिकरण (5) औद्योगिकीकरण (6) लौकिकीकरण भारत गांवों का देश है यहां की लगभग सत्तर प्रतिशत आबादी ग्रामों में निवास करती है। ऐतिहासिक काल में भारत में ग्रामीण और शहरी महिलाओं की भूमिका

में बहुत अधिक अंतर नहीं था क्योंकि तकनीकी की प्रधानता न होने से श्रम का समान महत्व नगर और गांवों में था। पारंपरिक अर्थव्यवस्था होने के कारण कुम्हार के साथ कुम्हारिन और लुहार के साथ लोहारिन की प्रास्थिति का उल्लेख किए बिना सामाजिक ताने-बाने को नहीं समझा जा सकता है।

महिलाएं समाज का आधा हिस्सा हैं उनका योगदान और उनके लिए योगदान पर ही समाज की उन्नति का भार निहित है। भारतीय ग्रामों का

* शोधार्थी, एम. एम., एम.फिल (समाजशास्त्र)

** शोध निर्देशक, सेवानिवृत्त प्राध्यापक, शास. ठाकुर रणमत सिंह महाविद्यालय, रीवा (म.प्र.)

आधुनिकीकरण भारत पर ब्रिटेन के प्रभुत्व के साथ जोड़कर देखा जा सकता है। आइजेन स्तेड ने लिखा है, "ऐतिहासिक दृष्टि से आधुनिकीकरण उस प्रकार की सामाजिक, आर्थिक एवं राजनैतिक व्यवस्थाओं की ओर परिवर्तन की प्रक्रिया है जो कि सत्रहवीं से उन्नीसवीं शताब्दी तक पश्चिमी यूरोप तथा उत्तरी अमेरिका में और बीसवीं शताब्दी तक दक्षिण अमेरिका, एशियाई व अफ्रीकी देशों में विकसित हुई।" यह एक दिशा या क्षेत्र में होने वाला परिवर्तन नहीं वरन् यह एक बहुदिशा वाली प्रक्रिया है। साथ ही यह किसी भी प्रकार के मूल्यों से बंधी हुई नहीं है फिर भी कभी-कभी इसका अर्थ अच्छाई से ले लिया जाता है। "मैरियन जे लेवी ने आधुनिकता की परिभाषा में शक्ति के जड़ स्रोतों के प्रयोग को महत्व प्रदान किया है।" भारतीय परिप्रेक्ष्य में पहले हाथ की चक्की से आटा महिलाएँ पीसती थीं। अब विद्युत चक्की से पिसा हुआ आटा उन्हें मिल जा रहा है पुनः पहले भोजन का पकना चूल्हे से होता था अब उज्ज्वला योजना के तहत प्रत्येक परिवार को गैस कनेक्शन दिए जा चुके हैं इससे महिलाओं के स्वास्थ्य में सुधार आया है और श्रम में कमी परिलक्षित हुई है। ग्रामीण जीवन में पहले महिलाएँ सर पर पानी भरने का कार्य करती थी अब यांत्रिकीकरण के कारण ऐसे कार्य सीमित हो गए हैं। डॉ. योगेन्द्र सिंह ने आधुनिक होने का अर्थ फ़ैषनेबल से लिया है। आज टेलीविजन व संचार क्रांति के परिणामस्वरूप उपभोक्तावादी संस्कृति पर प्रसार हुआ है जिसका प्रभाव ग्रामीण महिलाओं के जीवन भर पड़ना स्वाभाविक है।

महिलाएँ पाष्चात्य परिधान पहन रही हैं और बाह्य देशों के आचरण का भी अनुसरण कर रही हैं। ग्रामीण महिलाएँ अपने पहनावे व बोलचाल में परिवर्तन ला रही हैं। ग्रामीण महिलाओं के जीवन में शिक्षा का प्रसार ने दूरगामी प्रभावों का सूत्रपात

किया है। शिक्षा ही वह माध्यम है जो हमें अंधकार से प्रकाश की ओर ले जाती है अज्ञानता को नष्ट कर देती है तथा मानव को मनुष्यता के उच्च बिन्दुओं तक अग्रसर कर देती है। भारतीय गाँवों में महिलाओं के जीवन को पिछड़ा रखने में पर्दाप्रथा एक बड़ा कारक रही थी।

इसके मूल में ही महिलाओं का शोषण, उन पर थोपी गयी पवित्रता-अपवित्रता की मान्यता और दायम दर्जे की प्रस्थिति की स्वीकारोक्ति आदि कारणों को शिक्षा के प्रसार ने धीरे-धीरे समाप्त कर दिया है। ग्रामीण महिलाएँ एवं आधुनिकीकरण भारत में जातिवादिता और लैंगिक विषमताओं के चलते महिलाओं की सामाजिक स्थिति इस आधुनिकीकरण के बावजूद उतनी सुदृढ़ आधुनिकीकरण के प्रभाव से महिलाएँ वंचित नहीं हैं। वे घर से बाहर निकलकर कार्य करने लगी हैं। अब वे घर की चार दिवारी में रहकर जीवन जीने को विवश नहीं हैं। वे अब अपने आपको स्वतंत्र महसूस करती हैं ग्रामीण क्षेत्रों में महिलाएँ अपने बच्चों की पढ़ाई-लिखाई, रहन-सहन आधुनिक बना रही हैं।

इस आधुनिक युग में ग्रामीण महिलायें गाँवों में सरपंच का पद सम्भाल रही हैं जिसके लिये उन्हें पंचायत में 33 प्रतिशत आरक्षण भी दिया गया है। निष्कर्ष रूप में कहा जा सकता है कि ग्रामीण महिलाओं के सामाजिक जीवन के प्रत्येक क्षेत्र में आधुनिकीकरण का प्रभाव स्पष्ट रूप से दिखाई देने लगा है। चाहें रहन-सहन, खाना-पीना, साज-सज्जा, काम करने के तरीके, घरों में आधुनिक वस्तुओं उपयोग यह दर्शाता है कि उनका जीवन आधुनिकीकरण के कारण बदल गया है।

वर्तमान भारतीय ग्रामीण महिलाएँ सहकारिता के सिद्धांतों को अपनाकर कई दुग्ध उत्पादन केन्द्रों का सफल संचालन कर रही हैं। अब वह वह

केवल घरों में बच्चों को जनने का कार्य ही नहीं कर रही है अपितु देश व समाज को मजबूती प्रदान करने में अपना संपूर्ण योगदान दे रही है। इससे ग्रामीण महिलाओं के दायित्व व ग्रामीण महिलाओं में बदलाव स्पष्ट दिखाई दे रहे हैं। स्पष्ट है कि आधुनिकता हमारी ग्रामीण महिलाओं के जीवन में सकारात्मक बदलाव लेकर आई है इसीके प्रभाव से महिला सशक्तिकरण पहल के परिणाम तक पहुँचा जा सकेगा।

इस तरह आधुनिकीकरण के प्रभाव के कारण गाँवों में महिलाओं की स्थिति में परिवर्तन स्पष्ट रूप से देखे जा सकते हैं। गाँवों की सामाजिक व्यवस्था, भाईचारा, जाति एवं स्थानीयता पर आधारित थी अब उसका स्वरूप बदल रहा है परिवार में व्यक्तिवादिता फजूलखर्ची आदि का प्रभाव भी इसी आधुनिकीकरण के कारण आया है।

.....जब हम किसी भी समस्या का मापन करते हैं तो वैधता उसका अवरोही स्वस्थ होगा। मापन और विश्लेषण आधुनिकीकरण का प्रभाव के सैद्धांतिक पक्षों के परिप्रेक्ष्य में किया जाता है। इसके लिए अनेक अवधारणाओं और प्रविधियों को विकसित करके इसके वैधता का अध्ययन किया जाता है। साथ ही साथ ये भी देखते हैं सामाजिक आधुनिकीकरण के कौन-कौन से निर्धारित कारक हैं। पिछड़े वर्ग की महिलाओं पर सामाजिक आधुनिकीकरण के दो मुख्य स्वरूप हैं, (1) जाति, (2) वर्ग। जाति को हम समजातीय समाज नहीं कर सकते क्योंकि इसमें वर्ग के आधार पर विभिन्नताएं पायी जाती हैं उदाहरण के लिए जातियों आर्थिक, सामाजिक, राजनीतिक दृष्टिकोण से भिन्न होती है। एक जाति में पाये जाने वाले परिवारों में भी अंतर देखा जाता है। स्तरीकरण के अध्ययन में जाति, सत्ता, वर्ग तीनों के तत्व विद्यमान होते हैं और गाँवों के स्तर पर देखा जा सकता है। ये भी बात सत्य है, ग्रामीण समाज में जाति पूर्ण रूप से

प्रतिष्ठा को प्रभावित करती हैं, ये ही पिछड़ा वर्ग की महिलाओं पर आधुनिकीकरण का प्रभाव का पूर्ण आधार है। हलांकि ग्रामीण में जाति का महत्वपूर्ण स्थान है। जातियाँ व्यावसायिक गतिशीलता और आर्थिक दृष्टिकोण से भिन्न होता है।

.....पिछड़ी जाति की महिलाओं की चेतना का एक नया आदर्श, ब्राह्मणवाद और बनिया अर्थशास्त्र के बाहर, हमें एक नई राष्ट्रीय राजनीति के निर्माण की दिशा की तरफ ले जाएगा. स्व-निंदा के भाव को झटकने के अलावा पिछड़ी जाति की महिलाओं को अपने वर्ण के भीतर जातियों के बीच संबंधों के साथ ही इसके बाहर अन्य उत्पीड़ित जातियों और समुदायों के साथ के संबंध को भी पुनरु परिभाषित करना होगा।

अगर पिछड़ी जाति की महिलाओं को राष्ट्रीय स्तर पर अपनी अपार संख्या का असर देखना है तो उन्हें बिना आपसी भेदभाव के अखिल भारतीय पिछड़ी जाति की महिला के अस्मिता का निर्माण करना होगा। इसके लिए उन्हें अपने राज्य और क्षेत्र के तंग दायरे से बाहर आना होगा। यदि वे अपनी हीनता के दार्शनिकता को खारिज कर देती हैं तो उनके पास यह मानने का कोई आधार नहीं बचा रह जायेगा कि वे अन्य जातियों से पिछड़ी और निचली हैं। पिछड़ी जाति की महिलाओं की चेतना में बदलाव अन्य उत्पीड़ित समूहों की स्थिति को भी प्रभावित करेगा। यदि वे शिक्षा और अन्य समकालीन परिदृश्य से अपने को जोड़कर चलेंगी तो उससे निश्चय ही पिछड़ी वर्ग की महिलाओं के लिए एक सुखद और आनन्ददायी नौ सामाजिकरण की सृष्टि होगी।

संदर्भ स्रोत

1. मदन, डॉ. जी.आर. (2007) परिवर्तन एवं विकास का समाजशास्त्र विवेक प्रकाशन, नई दिल्ली।
2. बघेल, डॉ. डी.एस. (2008) परिवर्तन एवं विकास का समाजशास्त्र कैलाश पुस्तक सदन रीवा।

-
3. बघेल, डॉ. डी.एस. (1980) नगरीय समाजशास्त्र, मध्यप्रदेश हिन्दी ग्रन्थ अकादमी, भोपाल। परिवर्तन : संकट समुत्थान पारकता, जवाहर पब्लिशर्स जयपुर
 4. मालवीय डॉ. एम.ए. एवं पटियार डॉ. मिताली (2010) सामाजिक नियंत्रण एवं सामाजिक परिवर्तन त्रिपोलिया बाजार जयपुर राजस्थान।
 5. योगेन्द्र सिंह (2006) भारत मे सामाजिक
 6. कुरुक्षेत्र के विभिन्न अंक 2021, 2022 एवं 2023
 7. दैनिक पत्रिका रीवा/सतना संस्करण।
 8. www.wikipedia.com





महिला जनप्रतिनिधि अधिकार : शून्य से शिखर की ओर

□ कीर्ति मिश्रा *

□ डॉ. (श्रीमती) शशि त्रिपाठी **

शोध-सारांश

सुदीर्घ यात्रा के लम्बे इतिहास में पंचायती राज ने महिलाओं के मामले में प्रारम्भ में लड़खड़ाते हुए अब अपनी धार तेज भी कर ली है। पहले-पहल के पाँच वर्षों में जहाँ कुछेक महिलाएँ उभर कर सामने आई थीं, जिन्होंने देश सत्ता को पूर्णतः नकारते हुए दबंगता से अपनी सत्ता संभाली थी और राज्य व राष्ट्रीय स्तर पर चर्चित भी हुई थीं। उन्हीं आदर्शों को अपनाते हुए आज की पंचायतों में सैकड़ों महिलाएँ सार्थक कार्य ही नहीं कर रही हैं वरन् वे अब विकास को बराबरी से समझ कर आगे बढ़ रही हैं।

मुख्य शब्द—महिला, जनप्रतिनिधि, अधिकार, शून्य, शिखर, उपभोक्तावादी, समाज, व्यावहारिक, लोकतंत्र आदि।

प्रस्तावना

देश प्रधान समाज में इतना बड़ा कदम और फिर अच्छा परिणाम एक बारगी तो खुश होने के लिये पर्याप्त था लेकिन, बदलाव की इस प्रक्रिया में सिक्के का दूसरा पहलू भी विद्यमान रहा और प्रारम्भिक दौर में कागजों पर आँकड़े और धरातल का व्यावहारिक सत्य, दोनों में जमीन-आसमान का अंतर पाया गया, लेकिन इसी क्रम में वर्तमान और तीसरी पारी में भी यह धारा सतत चलती

रही।

लोकतंत्र की सबसे छोटी और महत्वपूर्ण इकाई है पंचायत। यहीं से प्रारंभ होती है लोकतंत्र की पहली सीढ़ी। वर्ष 1955 में पंचायतों की व्यवस्था की गई थी जो कई कारणों से असफल सिद्ध हुई। इसे पुनः एक बहुत बड़े अंतराल के बाद वर्ष 1993 में 73वें संशोधन के तहत प्रक्रिया में लाया गया। मध्यप्रदेश में अभी तक हाशिए पर रही ग्रामीण महिलाओं को इसमें 50 प्रतिशत आरक्षण देकर

* शोधार्थी, जवाहरलाल नेहरू नीति शोध केन्द्र, अवधेश प्रताप सिंह विश्वविद्यालय, रीवा (म.प्र.)

** प्राध्यापक, राजनीति विज्ञान, शास. ठाकुर रणमत सिंह महाविद्यालय, रीवा (म.प्र.)

उनके लिए मार्ग प्रशस्त किया गया। इस उल्लेखनीय आरक्षण का परिणाम यह रहा कि देशभर की पंचायतों में लगभग 1,63,000 महिलाएँ विभिन्न पदों पर आसीन हुईं तथा सरपंच के तौर पर लगभग 10,000 महिलाएँ आगे आईं।

प्रदेशभर की पंचायतों में इस समय लगभग 2,04,312 महिलाएँ विभिन्न पदों पर नियुक्त होकर कार्यरत हैं तथा सरपंच के तौर पर लगभग 11,606 महिलाएँ चुनी गई हैं। एक देश प्रधान समाज में इतना अच्छा कदम और फिर इतने अच्छे परिणाम, समाज के भान पर उन्नति का टीका लगा चुके हैं। तुलनात्मक रूप से कहा जा सकता है कि पहली पारी के बाद निश्चित रूप से तीसरी पारी में महिलाओं का वर्चस्व कागजों पर भी बढ़ा है और कई उदाहरण हमारे समक्ष हैं।

आज नारी समाज का अभिन्न अंग है भी, और नहीं भी। उपभोग करते समय नारी समाज का अभिन्न अंग है, वहीं पेश कार्यों में समाज का अभिन्न अंग नहीं है। यूँ तो आज के इस उपभोक्तावादी समाज में लगभग हर रिश्ते में एक अजीब प्रकार का शून्य उभर रहा है, फिर भी नारी के साथ जितने भी रिश्ते जुड़े हैं उनमें इस शून्य के साथ-साथ दायम दर्जे का व्यवहार भी नारी के ही पल्ले बँधता है। हमारा समाज वास्तव में अब स्पष्ट तौर पर तीन हिस्सों कस्बाई समाज तथा तीसरा, ग्रामीण समाज। इन तीनों में अनेक समानताएँ हैं, परन्तु महत्वपूर्ण पहलुओं पर विषाल अंतर है। शहरी समाज अपनी अधकचरी उन्नति के दंभ से फटा हुआ है और यहाँ की स्त्रियों को अपेक्षाकृत अधिक स्वतंत्रता मिली है, किन्तु नारी को एक विशेष संघर्ष करना होता है, क्योंकि नारी को एक विशेष संघर्ष करना होता है, क्योंकि नारी को दायम दर्जे का रखने का खेल यहाँ सलीके से खेला जाता है। दूसरे पक्ष अर्थात् खुद नारी के पक्ष में देखें, तो नारी भी अपने आपको नारा बनाए जाने में योगदान ही करती है। नारियों में देशों के

पदचिन्हों पर चलने की, देशों की तरह समस्याएँ सुलझाने की प्रवृत्ति बहुत ज्यादा है, जबकि नारी को देश का कार्य करने की जरूरत ही नहीं है। उसे तो देशों के विचारों पर भी सोचने की आवश्यकता नहीं है, उसका लक्ष्य तो नारीत्व को अभिव्यक्ति देना है। उसका कार्य अपनी सभी गतिविधियों में नारीत्व के तत्व को जोड़कर एक नई मानवीय दुनिया का निर्माण करना है।

वैदिक ऋषियों और चिन्तकों से लेकर आधुनिक समाज दृष्टाओं और मनीषियों ने स्त्री के अन्दर छुपी शक्ति को पहचानना और स्वीकार किया है। महात्मा गांधी ने तो यहाँ तक कहा कि "अगर घर के किसी कोने में गड़ा खजाना अचानक मिल जाये तो कितनी खुशी होगी। महिला शक्ति सुप्त पड़ी है। अगर एशिया की महिलायें जाग जाये तो वे इसी प्रकार विश्व को चकाचौंध कर देगी"। जहाँ शक्ति है वहाँ क्षमता भी है। क्षमता योग्यता को विकसित कर सकती है। इसके लिये उचित अवसर की उपलब्धता और समाज के सहयोग की आवश्यकता है।

पारिवारिक, मांगलिक और धार्मिक कार्यों में महिलाओं की सहभागिता को जब हमारे प्राचीन मनीषियों ने अनिवार्य कर दिया था, तो आज सामाजिक कार्यों ओर सत्ता में उनकी सहभागिता अनिवार्य क्यों न हो? वैदिक काल में वह स्वतंत्रता का उपभोग करती थी और वह शिक्षा प्राप्त करने की भी अधिकारिणी थी। यही कारण है कि उस काल की स्त्रियाँ ऋषि-मुनियों की पदवी तक पा गई थी, जैसे शचि, इन्द्राणी, अदिति, अपाला, उर्वशी, सावित्री, सूर्या, गार्गी, मैत्रेयी आदि। लेकिन मध्यकाल आते-आते उनकी स्थिति दयनीय हो गई। अशिक्षा, अज्ञानता और रूढ़िवादिता ने उस काल में स्त्रियों को उबरने नहीं दिया।

ब्रिटिश शासन के काल में सम्पूर्ण भारतवासी ही दासता की बेड़ियों से जकड़े हुए थे, फिर स्त्रियों की स्वतंत्रता का तो प्रश्न ही कहाँ उठ

खड़ा हो सकता था? लेकिन स्वतंत्रता संग्राम में पुरुषों के साथ-साथ देश की नारियों में भी बढ़-चढ़ कर हिस्सा लिया। जब भारत 1950 में गणतंत्र बना और इसे लिखित संविधान मिला तो प्रत्येक भारतवासी का, जिसमें निःसंदेह स्त्री भी शामिल हैं, राजनीति और निर्णय लेने की प्रक्रिया के हर स्तर पर भागीदारी के अधिकार को बिना किसी भेदभाव के मान्यता मिली। लेकिन इसके बावजूद सार्वजनिक जीवन में महिलाओं की भागीदारी में कोई विशेष उपलब्धि नहीं हुई। सच्चाई यही है कि चाहे राष्ट्रीय हो या स्थानीय स्तर, निर्णय लेने की प्रक्रिया में उनकी भागीदारी नगण्य ही रही। अधिकार मिल जाने मात्र से उनके उपभोग की समझ और क्षमता व्यक्ति में उत्पन्न नहीं हो पाती।

आजादी के बाद राजनीतिक प्रक्रिया में महिलाओं की भूमिका और उनकी स्थिति पर विचार करने के बाद "कमेटी ऑन द स्टेट्स ऑफ विमैन ऑफ इण्डिया" (1975) ने कहा था: "समाज और राजनीति में महिलाओं की स्थिति बताती है कि संविधान में उन्हें पुरुषों के समकक्ष दर्जा देकर जिस क्रान्ति की आशा की गई थी, वह अब भी बहुत दूर है। ज्यादातर महिलाओं के पास अभी ऐसे प्रवक्ता नहीं हैं जो उनकी विशिष्ट समस्याओं को समझ सकें तथा राज्य की प्रतिनिधि संस्थाओं में उनकी समस्याओं को उठाने और हल करने के प्रति समर्पित हो सकें।"

लोकतंत्र के निजले स्तरों पर महिला-आरक्षण के पहले की स्थिति को देखें तो ज्ञात होगा कि जन-आन्दोलनों और विरोध प्रदर्शनों में महिलायें दिखाई तो दीं, लेकिन संस्थागत स्तर पर निर्णय लेने की प्रक्रिया में उनकी संख्या बहुत कम थी। जहाँ महिलाओं की भागीदारी पर्याप्त थी वहीं भी वे प्रमुख पदों पर नहीं आ सकीं। यदि वे किसी एक आध पद पर भी रही तो इससे महिलाओं के विकास के मुद्दे पर कोई खास असर नहीं पड़ा।

राजनीतिक पहल पर किसी एक इन्दिरा

गांधी, बेनजीर, गोलडामायर, मार्ग्रेट थैचर या ऑंग-सान-सूकीर का उभरना महज अपवाद है। अब तक शक्तिशाली राजनीतिक पदों पर महिलाओं का पहुँचना सिर्फ संयोग ही था, समाज उनकी पीड़ा के प्रति अभी भी संवेदनशून्य है। ऊँची मृत्युदर, छोटा जीवनकाल, भूख, खराब स्वास्थ्य, निरक्षरता हद से ज्यादा काम और शोषण आमतौर से यही महिलाओं के हिस्से में आया है।

इसलिये बौद्धिकता का तकाजा यही रहा कि महिलाओं को उचित आरक्षण दिया जाये ताकि जब वे जिम्मेदार पदों पर पहुँचेगी तो उनके सामने एक नया संसार खुलेगा। निर्णय लेने की प्रक्रिया में उनमें सत्ता और दायित्व की एक नई समझ पैदा होगी। महिला अधिकार मानवाधिकारों का हिस्सा है। महिलाओं का सशक्तिकरण न केवल समानता बल्कि टिकाऊ आर्थिक और सामाजिक विकास की दृष्टि से भी जरूरी है।

यह केवल महिला अधिकारों के लिये महिलाओं की लड़ाई ही नहीं बल्कि मानवाधिकारों की लड़ाई है और महिलाओं की समस्याएँ समस्त मनुष्य जाति की समस्याएँ हैं। आज महिलाये चाहती हैं कि उनके साथ एक व्यक्ति और सम्पूर्ण मानव के रूप में व्यवहार किया जाये, न इससे ज्यादा और न कम। स्वामी विवेकानन्द ने कितना उचित कहा था कि "जब तक महिलाओं की स्थिति में सुधार नहीं होगा, तब कि विश्व का कल्याण नहीं हो सकता। किसी भी पक्षी का एक पंख से उड़ना सम्भव नहीं है।"

स्त्रियों की समस्याओं उनकी आवश्यकताओं और महत्ता को सहानुभूतिपूर्वक समझना और उनके कल्याण को ध्यान में रखते हुए निर्णय लेना और नीतियाँ बनाना कदाति उस सत्ता द्वारा सम्भव नहीं है, जैसा कि अनुभव भी रहा है, जिसमें अधिकतर पुरुषों का ही वर्चस्व रहा हो। स्त्रियाँ परिवार से और समाज से एक इकाई के रूप में और उसके एक अभिन्न अंग के रूप में जुड़ी हैं। देश

के महिला-आंदोलन की लम्बे समय से यह मांग प्रबल रही कि औरतों को सही मायने में यदि बराबरी का दर्जा पाना है तो राजनीतिक मंचों पर और राजकान्त के सभी स्तरों पर निर्णय-प्रक्रिया में उनकी भागीदारी रहे।

यह सुनिश्चित करने के लिये महिलाओं को राजनीतिक आरक्षण का लाभ मिलना बहुत जरूरी है। यही कारण रहा है कि 73वाँ संविधान संशोधन कर लोकतंत्र के सबसे निचले स्तर पंचायत में महिलाओं के लिये आरक्षण की व्यवस्था की गई। यह संशोधन अधिनियम कई प्रकार से अद्वितीय है, परन्तु सम्भवतः इसका सबसे महत्वपूर्ण और चमत्कारी पहलू पंचायती राज संस्थाओं में महिलाओं के लिये इस प्रकार का आरक्षण है। यह आरक्षण 33 प्रतिशत तक किया गया, जिसे बढ़ाकर अब 50 प्रतिशत कर दिया गया है। इसका अर्थ यह नहीं कि वे इससे अधिक की संख्या में निर्वाचित नहीं हो सकती। परन्तु आरक्षण की व्यवस्था किये बिना, घर-बार छोड़कर और उनके प्रति अब तक रहे सामाजिक रवैये और रूढ़िवादी परम्पराओं के रहते बाहर राजनीति में हिस्सा लेना असंभव नहीं, तो कदाचित्त दुष्कर कार्य अवश्य था। पहली बात यह है कि बिना आरक्षण के वे स्वयं भी राजनीति में भाग लेना स्वेच्छा से स्वीकार नहीं करती। जो स्त्रियाँ ऐसा चाहती भी तो उन्हें परिवार की अन्य पुरुष सदस्य ऐसा करने से रोकते और उन्हें छद्म लोकलाज का भय दिखाकर उनका दायित्व घर परिवार तक ही सीमित कर उन्हें उस अधिकार से वंचित कर देते, जो देश और समाज के कल्याण के लिये महत्व रखता है।

किसी भी देश की लगभग आधी आबादी महिलाओं की ही होती है। साथ ही महिलाएं पुरुषों की तुलना में उपेक्षित ही रह गयी है। 73वें संशोधन द्वारा महिलाओं को एक-तिहाई आरक्षण प्रदान किया गया था, जिसे अब बढ़ाकर 50 प्रतिशत करने का निर्णय किया है।

अधिकतर महिलाओं की राय में उनके लिये आरक्षण की व्यवस्था करना बहुत ही उचित और आवश्यक कदम रहा, अन्यथा इतनी विपुल मात्रा में इन पदों पर उनका आना कदाचित्त असंभव ही था।

पंचायती राज संस्थाओं के तीनों स्तरों के लिये चयनित ये सभी महिला जन-प्रतिनिधि महिलाओं की स्थिति से न केवल परिचित हैं, वरन् उनकी दयनीय दशा के प्रति उद्विग्न भी हैं। अपने क्षेत्र की सभी समस्याओं को सुलझाने के प्रति भी ये सजग और सचेष्ट प्रतीत होती हैं। अधिकतर ग्रामीण परिवेश से आई ये महिलायें वहाँ के अभावों और सुख-दुख से परिचित हैं। स्त्रियों अधिकतर अनपढ़ क्यों रह गई हैं इसका कारा वे मानती हैं कि उनका अधिकतर समय पानी के जुगाड़ ओर घरेलू कामकाज में चला जाता है। इनमें से कई ऐसी हैं जो अनपढ़ या बहुत कम पढ़ी-लिखी होने के बावजूद कामकाज में कोई अड़चन महसूस नहीं करती, फिर भी निरक्षरता के कलंक को मिटाने के लिये वे चाहती हैं कि गावों में विद्यालय खुलें, विशेषकर लड़कियों के लिये।

गावों में व्याप्त कुरीतियाँ दूर करने के प्रति सभी इच्छुक और प्रयत्नशील हैं। वे कहती हैं कि समझाने-बुझाने से लोग मानते ही हैं और कुरीतियाँ इसी तरह से दूर होंगी। कुछ महिला जन-प्रतिनिधि इसमें गर्व करती हैं कि उनके क्षेत्र में अंधविश्वास और कुरीतियाँ मिट रही हैं और पर्दा प्रथा कहीं है, भी तो पंचायतों में महिलायें पर्दे में नहीं बैठती हैं उन्हें लगता है कि स्त्रियाँ स्त्रियों की बात धैर्यपूर्वक सुनती हैं और मानती भी हैं। सभी जन-प्रतिनिधियों को पानी की समस्या ने त्रस्त किया हुआ है और वे इससे निजात पाना चाहती हैं तथा प्रयत्न भी रक रही हैं। स्वास्थ्य, परिवार कल्याण और स्वच्छता के प्रति सभी का नजरिया स्पष्ट है और वे इस दिशा में कुछ करना चाहती हैं। उनका मानना है कि महिला जन-प्रतिनिधि

अधिकार-शून्य होकर अपने स्तर पर बदलाव नहीं ला सकतीं। वे उनमें व्याप्त जड़ता को तोड़ने के लिये भी प्रयत्नशील नज़र आईं।

महिला जन-प्रतिनिधियों से बात कर कहीं भी ऐसा नहीं लगता कि उन्हें घर से उठाकर राजनीति में उनकी इच्छा के विरुद्ध भेज दिया गया हो। वे सब कार्य करने के प्रति इच्छुक ही नहीं हैं, बल्कि वे मानती हैं कि अब काम अधिक सुचारु रूप से सम्पन्न होंगे और पुरुष वर्ग की मनमानी नहीं चल पायेगी। इस सबके बावजूद इस तथ्य को नकारा नहीं जा सकता कि ये सभी महिलाएँ पारिवारिक अनुमति और अन्य लोगों के सहयोग से ही अपने इस नये दायित्व को निभाने की स्थिति तक पहुँची हैं। वे अभी विरोध करने या सहने की ताकत और हौसला नहीं जुटा पाई हैं। दूसरा तथ्य जो उनसे बातचीत के बाद उभर कर आया वह यह कि ये अभी साधारण दिन-प्रतिदिन की समस्याओं और कष्टों का निवारण ही चाहती हैं और छोटे स्तर पर ही योजनायें बनाने में सक्षम हैं। बड़े और पेचीदा मसलों को उठाने या सुलझाने की क्षमता वे कदाचित अभी प्राप्त नहीं कर पाई हैं।

यद्यपि सभी महिला जन-प्रतिनिधियों में उत्साह, निष्ठा और कर्मठता की कहीं कोई कमी दृष्टिगोचर नहीं होती, पर यह भय, कदाचित जन-साधारण के अवचेतन मन में घर करता जा रहा है कि राजनीति में व्याप्त भ्रष्टाचार और प्रशासन की अकर्मण्यता इस जोश और उत्साह को धीरे-धीरे निगलने न लग जाये या वे भी इसी धारा में बहने न लग जाये फिर भी सार्वजनिक क्षेत्र में स्त्रियों के आ जाने से लैंगिक आधार पर परिवार में श्रम विभाजन में भी बदलाव आ रहा है और परिवार के सदस्यों का सहयोग भी बढ़ रहा है। वे नई दिल्ली परिस्थितियों से समझौता करने लगे हैं और महिला प्रतिनिधियों की पारिवारिक प्रतिष्ठा में भी वृद्धि होने लगी है।

इतनी विपुल मात्रा में पंचायती राज के तीनों स्तरों में महिलाओं का आरक्षण और सभी पदों में उनका चुना जाना सम्पूर्ण व्यवस्था के लिये ही नहीं स्वयं महिलाओं के लिये भी चुनौतीपूर्ण है। आरक्षण के इस क्रांतिकारी कदम के पीछे यही मंशा थी कि इससे महिलाओं में राजनीतिक जागृति आयेगी। अपने अधिकारों के प्रति उनमें चेतना पैदा होगी, सीमित घर-गृहस्थी के दायरे से बाहर वे जनता के बीच होंगी, खुले वातावरण में विचरण कर सकेंगी, इस प्रकार क्षेत्र व देश के कल्याण-कार्यों में भाग लेने के लिये वे सक्षम होंगी।

देश के इजिहास में पहली बार महिलाओं के सशक्तीकरण का यह संगठित प्रयास शुरू हुआ है। राजनीतिक और सामाजिक ढाँचे में परिवर्तन की उम्मीदें बंधी हैं, लेकिन इससे रातों-रात कोई चमत्कार हो जायेगा ऐसी आशा करना निराधार है। भारत जैसे जटिल देश में जहाँ अनेक धर्म, भाषायें और जातीय समूह हैं, सत्ता में महिलाओं की समान भागीदारी के लिये सरकार और समाज के सामने खास चुनौती सांस्कृतिक, संस्थागत और सामाजिक बंधनों को तोड़ना है जो सदियों से अपनी जड़ें जमाये बैठे हैं। लेकिन समय बदल रहा है, दृष्टिकोण भी बदल रहे हैं। इसमें संदेह नहीं कि सार्वजनिक जीवन और निर्णय लेने की प्रक्रिया में बड़ी संख्या में महिलाओं की भागीदारी ही समाज की दकियानूसी सोच में परिवर्तन लायेगी। यही नहीं समाज के भौतिक विकास के लिये महिलायें नई तरह से प्राथमिकतायें तय करेंगी और उन्हें नये ढंग से लागू करेंगी।

बाधाएँ

ढाँचे व्यवस्था में आये इस क्रांतिकारी परिवर्तन के बावजूद स्त्रियों के सशक्तीकरण में अनेक बाधाएँ रही हैं और अभी भी ये बाधाएँ न्यूनाधिक रूप से व्याप्त हैं।

1. दोहरे सामाजिक मूल्य-महिलाओं के प्रति दोहरे सामाजिक मूल्यों, रूढ़ियों और कु-प्रथाओं

के कारण देश में महिलायें स्वतंत्र रूप से फैसले करने में नाकाम रही हैं। उनके फैसले ज्यादातर परिवार के पुरुषों की इच्छानुसार ही होते हैं। पितृ-सत्तात्मक व्यवस्था के कारण भोजन, स्वास्थ्य और शिक्षा सेवाओं तक में उनके साथ भेदभाव बरता जाता है।

2. आर्थिक पिछड़ापन- आर्थिक बाधायें भी महिलाओं को सार्वजनिक जीवन में भाग लेने से रोकती हैं निजली जाति की महिलायें अपनी रोजी-रोटी ज्यादातर खुद कमाती हैं, इसलिये उन्हें बाहरी दुनिया की बेहतर जानकारी होती है, परन्तु सामाजिक और आर्थिक अभावों के कारण वे पंचायतों में आगे नहीं बढ़ पातीं।

3. पारम्परिक सामाजिक पृष्ठभूमि- पंचायतों में महिलाओं के लिये आरक्षण रखने के बाद कई प्रकार की शंकायें व्यक्त की गईं। उनके आरक्षण कको सहजता से नहीं लिया गया। सबसे बड़ी समस्या पुरुषों के सामने यह थी कि 50 प्रतिशत सीटें महिलाओं को मिलेंगी तो पुरुषों का अधिकार छिनेगा। सत्ता पर सदियों से चला आ रहा उनका एकाधिकार छिनता कोई भी पुरुष सहन कैसे कर सकता था? उसके बाद उनका यह तर्क भी अहमियत रखता है कि यदि स्त्रियाँ सार्वजनिक कार्य करेंगी तो घर की देखभाल और बच्चों का लालन-पालन कौन करेगा? यहाँ महिलाओं ने इस शंका का समाधान बड़ी सहजता और दृढ़ता से किया। उनका कहना था कि हम सरपंच भी बनेंगी और चूल्हा चौका भी सम्भालेंगी।

4. जानकारी का अभाव-सबसे बड़ी बाधा जो निर्वाचित महिलाओं को झेलना पड़ी वह है जानकारी का अभाव। नियमों से लेकर व्यावहारिक दुनियादारी और पेचीदा मसलों से महिलाओं को पहली बार सामना करना पड़ रहा है। उत्साह की कमी नहीं, पर यह जानकारी का अभाव ही है जो उन्हें किंकर्तव्यविमूढ़ किये हुए है। उन्हें मालूम नहीं कि अपना काम कहाँ, कैसे व किससे करवाना

होगा? इसी कारण कई जगहों पर पंचायत सचिव रहे हैं।

5. परिवार के सदस्यों का विरोध-राजीतिक क्षेत्र में महिलाओं की सक्रिय भागीदारी में परिवार के पुरुष सदस्यों का रुकावट पैदा करना बहुत बड़ी बाधा है। यह समस्या कम पढ़ी-लिखी या निरक्षर महिलाओं की ही नहीं, ज्यादा शिक्षित महिलाओं के साथ भी है। परिवार के पुरुष उन्हें अन्य पुरुषों से सीधे बात करने से रोकते हैं। ऐसी स्थिति में या तो महिलायें हथियार डाल देती हैं।

6. कुरीतियाँ-महिलाओं को अंधेरे में रखने वाली और उन्हें मानसिक दृष्टि से संकुचित तथा आर्थिक रूप से दयनीय बनाने वाली कुप्रथायें जैसे बाल-विवाह, पर्दा-प्रथा, अशिक्षा आदि वर्षों से समाज में व्याप्त हैं। पारिवारिक दायित्व बढ़ने से और साथ ही आर्थिक अभावों के रहते कोई भी स्त्री सार्वजनिक जीवन में भाग लेने का सपना देखने से भी कतराती हैं और अपेन को अक्षम मानकर चलती हैं।

निष्कर्षतः कहा जा सकता है कि समय के साथ महिलाओं को जनप्रतिनिधित्व के क्षेत्र में आने के लिए जो सहभागी व्यवस्था आई उसमें पंचायतराज व्यवस्था का महत्वपूर्ण योगदान है। यही वह परिक्षेत्र रहा है जहाँ अप्रत्यक्ष विदुषी महिलाओं की प्रभावशीलता रही है। स्वतंत्रता संग्राम आन्दोलन में महिलाओं की भूमिका और भागेदारी पारिवारिक पंचायत निर्णय से ही फलीभूत हुई थी। आजादी के बाद प्रभावशील हुए स्थानीय स्वशासन में महिलाओं को जनसहभागिता हेतु दिशा निर्देश दिये। जिसके माध्यम से पहले तो उनकी उपस्थिति सांकेतिक रही परन्तु 73वें संविधान संशोधन के साथ ही महिलाओं को स्थानीय प्रशासन में आरक्षण का भागीदार बनाया गया। जो आगे चलकर 50 प्रतिशत तक पहुंची। इसी का अगला चरण है कि देश के संसदीय संस्थान जिनमें लोकसभा एवं राज्यसभा में भी आरक्षण के माध्यम से उनकी

भागेदारी शीघ्र ही सुनिश्चित हो रही है। इस तरह महिलाएं जनप्रतिनिधि अधिकार में शून्य से शिखर की यात्रा हेतु सतत गतिमान हैं।

संदर्भ स्रोत

1. सिन्हा, अनिल किशोर (2004), पंचायती राज एण्ड एम्पावरमेंट ऑफ वुमैन,
2. जायसवाल, गुरुदयाल सिंह (2006), हरियाणा पंचायती राज एक्ट 1994,
3. सिंह, के.के.(2008),रोल ऑफ पंचायती राज इन्टीट्यूशन्स इन रूरल डवलपमेन्ट,
4. प्रभु आर. के. (2012), पंचायती राज में एम. के. गाँधी ।
5. चन्द्रभूषण शर्मा :महिलाएं और पंचायतें, कुरुक्षेत्र जनवरी –2018
6. मध्य प्रदेश पंचायतीराज अधिनियम–2005
7. राष्ट्रीय महिला नीति–2016





प्रगतिशील उपन्यास की विशेषताएँ

□ रीना *

शोध-सारांश

उपन्यास को अन्य कलाओं से अलग करने वाली महान विशेषता यह है कि उसमें गुप्त जीवन को प्रत्यक्ष करने की शक्ति है। सतह पर दिख रहे ब्राह्म वास्तव के साथ साथ प्रच्छन्न यथार्थ को उद्घाटित करने की सामर्थ्य उपन्यास को एक यथार्थवादी कला बना देती है। उसके अलग अस्तित्व का यही औचित्य है।

उग्र के उपन्यासों में 'कसक और गुदगुदी' वही है। उग्र अपना कथानक जिस तरह प्रस्तुत करते हैं, पात्रों को जिस तरह उभारते हैं और स्त्री-पुरुष सम्बन्धों का जो रूप लेते हैं, उससे पता चलता है कि उग्र दुराचार के प्राकृतिक पहलू को सामने लाकर उसके सामाजिक पहलुओं पर रोशनी डालते हैं। साहित्य में सुरुचि के आदर्शवादी प्रतिमानों या शुद्धतावादी आग्रह रखने वाले समीक्षकों ने उग्र की निंदा की। बनारसीदास चतुर्वेदी ने उनके विरुद्ध आंदोलन चलाया और कहा कि उग्र घासलेटी साहित्य लिखते हैं। श्री कृष्ण लाल ने भी उग्र को संभवतः उसी आदर्श आग्राही कसौटी पर खोटा पाया। उनके विचार से उग्र में 'ऐसे चरित्रों की सृष्टि की जो पुकार-पुकार कर कहते हैं कि मनुष्य और पशुओं में कोई विशेष अन्तर नहीं, विशेष कर विषय भोग की दृष्टि से वे पशुओं से भी नीच और निकृष्ट हैं।

मनुष्यमात्र को पशु दिखलाना उग्र का न तो

अभिप्रेत रहा है और न ऐसा कहीं दिखाया गया है। वेश्यागमन के दूषित प्रभावों की समस्या को लेकर उन्हीं दिनों विश्वंभर नाथ शर्मा 'कौशिक' ने 'माँ' नामक उपन्यास लिखा। वेश्यागामी श्यामू और गोकुल की पत्नियां अपने पतियों के दुराचार से छटपटाती हैं। कौशिक ने मध्यवर्गीय कुटुंब के रीति-रिवाज, रहन-सहन, आशा, आकांक्षा आदि के चित्रण में यथार्थ की रक्षा की है। इसके साथ ही वेश्यालय के सम्पूर्ण परिवेश का यथार्थ चित्र उपस्थित किया है। विधवाओं की शारीरिक भूख के सामाजिक पहलुओं को 'अमर अभिलाषा' में चतुरसेन ने उपस्थित किया। उपन्यास रचना की दृष्टि से भी चतुरसेन शास्त्री का उपन्यास एक प्रयोग्य माना जाना चाहिए चूँकि भगवती, नारायणी, सुशीला, कुमुद मालती और बसंती, ये छः विधवायें इस उपन्यास में चित्रित हैं।

समाज किस तरह नैतिक निषेध का पहरा लगाकर और दुराचारी पुरुषों को बढ़ावा देकर स्त्री

* जे0आर0एफ0, जनसमाज विद्यापीठ इण्टर कालेज दिगम्बरपुर, अयोध्या

को वेश्या बना देता है—इस प्रक्रिया पर उस जमाने में अनेक उपन्यास लिखे गए थे। इस दृष्टि से लिखे गए उपन्यासों में प्रेमचन्द का 'सेवा सदन' (1918) तेजरानी दीक्षित का 'हृदय का काँटा' (1928), यदुनंदन प्रसाद का 'अपराधी' (1928), आदि उल्लेखनीय हैं।

उपन्यास के कथानक और चरित्रों के विश्लेषण से स्पष्ट है कि उस समय स्त्री-पुरुष सम्बन्धों की धुरी पर अनेक उपन्यास लिखे गए थे। इन रचनाओं का सारत्व है। सामंती बंधनों के अधीन घुटती हुई स्त्रियों की सच्ची स्वाधीनता की समस्या का चित्रण। इन स्त्री-पुरुषों में गोविन्द वल्लभ पंत के उपन्यास 'मदारी' (सन् 35) के निर्धन नायक नवाब और उसकी प्रेमिका तितली का एक दूसरे को पाने के लिए संघर्ष भी देखा जा सकता है।

प्रेमचन्द युग, हिन्दी उपन्यास का आदर्शवादी युग अथवा आदर्शोन्मुख यथार्थवाद का युग कहा जाता है, उस युग के उपन्यासों ने व्यवस्था के इस पहलू को बड़े जोरदार ढंग से उठाया था। रीति-रिवाज, पर प्रहार, सामाजिक विडंबनाओं से पीड़ित स्त्री-पुरुषों की छटपटाहट और दुराचारियों के अमानवीय कृत्यों का भंडाफोड सन् 20 से सन् 36 तक के उपन्यासों का मूलभूत तत्व रहा है।

उस समय अनूदित उपन्यासों की लोकप्रियता के संदर्भ में भी यह कहा जा सकता है कि अधिकतर वे ही कृतियाँ बड़े चाव से और व्यापक तौर पर पढ़ी जा रही थी जिनमें नारी पराधीनता के इन वास्तविक पहलुओं पर विचार किया गया था।

सामंती व्यवस्था के सामाजिक, धार्मिक एवं नैतिक पहलुओं का चित्रण कर वर्ग समाज में निहित अंतर्विरोधों को सामने लाया जा रहा था। अधिकांश उपन्यासकार वर्ग संघर्ष के आर्थिक पहलुओं के बजाय सामंतवाद की अधिरचना (सुपर स्ट्रक्चर) के विभिन्न पक्षों के चित्रण पर जोर दे रहे थे। अपने समकालीन कथाकारों की तुलना में प्रेमचन्द की महानता इस बात से है कि वे आधार और अधिपना पर सम्यक दृष्टि रखकर चले। एक ओर

यदि उन्होंने 'सेवा सदन', 'निर्मला', और 'गबन' जैसे उपन्यास लिखे, दूसरी ओर जमींदार किसान संघर्ष पर सन् 30 के लगानबंदी आन्दोलन की पृष्ठभूमि में 'कर्मभूमि' उपन्यास लिखा जमींदार और महाजन दोनों के उत्पीड़क चरित्र को निर्ममतापूर्वक निरावृत्त करने के लिए 'गोदान में 'होरी' का टाइप चरित्र प्रस्तुत किया।

सन् 36 के बाद लिखे गये उपन्यासों में निराला का यथार्थवादी रुझान प्रौढ़ परिपक्व रूप लेता है। नारी पराधीनता और सामंती व्यवस्था की अधिरचना के यथार्थ चित्रण की ही दृष्टि से नहीं, बल्कि जमींदारी प्रथा, महाजनी व्यवस्था, किसानों के उत्पीड़न, अछूतों के साथ अन्याय, ब्रिटिश साम्राज्यवाद के विरुद्ध देशव्यापी जनजागरण, पुलिस के आतंक और अत्याचार, सरकारी अफसरों और कारिंदों के जनविरोधी चरित्र, इन सभी विषयों को उपन्यास की कथा की सीमा के अंदर समेटने की दृष्टि से भी सन् '20-21' के बाद हिन्दी उपन्यास यथार्थ चित्रण की निश्चित दिशा की ओर बढ़ रहा था।

नागार्जुन ने न तो राहुल सांकृत्यायन की तरह इतिहास के उत्खनन और पुनर्निर्माण में कोई रुचि ली और न ही यशपाल की तरह मध्यमवर्गीय जीवन का उपयोग अपनी रचनावस्तु के रूप में किया। नागार्जुन ने मिथिला के अपने परिचित क्षेत्र को अपनी कथा-भूमि बनाया है और उस अतिपरिचित यथार्थ को विश्वसनीयता और संवेदना के साथ रतिनाथ की चाची (1948) में प्रस्तुत किया। राहुल की तरह वे भी यायावरी और ब-रास्ता बौद्धधर्म मार्क्सवाद की ओर आए। चूंकि उन्होंने मिथिला की कथा भूमि पर अपनी अधिकतर रचनाएँ की, आंचलिक उपन्यास के आन्दोलन से भी उन्हें जोड़कर देखा गया।

नागार्जुन की रचनात्मक ऊर्जा की ओर संकेत करते हुए प्रकाश चन्द्र गुप्त ने लिखा है— 'उनके' कठोर अनुभवों की ज्वाला में तपकर उनकी प्रतिभा सोने के समान चमकी है। नागार्जुन की प्रेरणा

शिल्प के कौशल से नहीं वरन् जीवन अनुभवों की गहराई और तिक्तता से शक्ति पाती है। नागार्जुन जन-मन के साथ गहरी आत्मीयता और तादात्म्य स्थापित करते हैं, उनकी साहित्यिक शक्ति का यही आधार है

नागार्जुन साधारण जनता के परिवेश के बीच से ही संघर्ष के मुद्दे उठाते हैं। ऐसा नहीं कि उनमें आरोपित आशावाद है ही नहीं। नागार्जुन क्षेत्रीय संघर्ष को महत्व देने वाले लेखक हैं, इसी कारण उनके पात्रों का मार्क्सवाद किताबी से अधिक व्यवहारिक जीवन की खराब पर चढ़कर चमका और विकसित हुआ है। लेकिन फिर भी यह वह दौर था, जैसा की कृशन चंदर के उपन्यास 'जब खेत जागे', का एक पात्र राघव राव कहता है—'मास्को एक शहर है और मास्को एक विचार भी है। यही कारण है कि 'रतिनाथ की चाची', 'बलचनमा' और वरुण के बेटे आदि में ऐसे अनेक स्थल हैं जहां विचार और पात्रों के मानसिक स्तर के बीच उभरने वाले दरारों को पाटा नहीं गया है। लेकिन जीवन के प्रगाढ़ अनुभव उन दरारों और दर्शक की दृष्टि के बीच एक अवरोध अवश्य पैदा करते हैं। जिसके कारण दृष्टि उस ओर कम जाती है।

नागार्जुन के पुरुष पात्रों की अपेक्षा स्त्री पात्र अपनी मिट्टी और परिवेश के प्रति और भी सच्चे हैं। क्योंकि 'वरुण के बेटे' में होने वाले राहत कार्य में विश्वविद्यालय की पढ़ी-लिखी लड़कियां भी शामिल हैं लेकिन वे नागार्जुन के प्रतिनिधि स्त्री पात्र नहीं हैं। नागार्जुन के स्त्री-पात्र सामाजिक रूढ़ियों और सामंती अत्याचारों के शिकार हैं। 'रतिनाथ की चाची' में गौरी ने सामाजिक रूढ़ियों के नाम पर जो कुछ सहा है वह शरीर में सिहरन पैदा करने को काफी है। 'कुंभीपाक' की कुंती चम्पा से अपने समान 'वेश्या बना दी गई युवतियों' की यातना के कारण जानना चाहती हैं। नागार्जुन के इन स्त्री पात्रों की समस्याएं पढ़ी-लिखी मध्यमवर्गीय शहरी स्त्रियों की समस्याओं से भिन्न

हैं। उनकी समस्याएं, प्रेम और स्त्री-पुरुष सम्बन्धों की समस्याएं भी नहीं हैं।

'उग्रतारा' में नागार्जुन एक ओर यदि पुलिस की बर्बरता हो उद्घाटित करते हैं, वहीं वे स्त्री की यौन-शुचिता के मिथक को भी तोड़ते हैं। पुलिस उगनी को कामेश्वर से अलग करके आतंकवाद के झूठे मुकदमे में फंसाती है। सिपाही भभीखन सिंह उसे कुछ नशीला पदार्थ खिलाकर उससे विवाह का नाटक करता है। लेकिन फिर भी कामेश्वर के प्रति उगनी के प्यार को वह समाप्त नहीं कर पाता है। सारी विडम्बनापूर्ण स्थितियों के बावजूद कामेश्वर उसे स्वीकारता है। नागार्जुन विवाह के झूठ पर प्रेम के सच को स्थापित करते हैं— दैहिक पवित्रता की सारी रूढ़ अवधारणा को तोड़ते हुए। इस सम्बन्ध में उनकी अपनी टिप्पणी है, यह जो कर दिया हमने वो जैनेन्द्र गोत्र के लोगों के बूते की बात नहीं। यह जो समाजवादी यथार्थ है, अब अगले युगों में ऐसे पात्र पैदा होंगे। कोई छिनाल-विनाल नहीं होती है। यह दृष्टि ही गलत है।¹ अपने अंचल और उसके परिवेश के प्रति नागार्जुन गहरी रागात्मक संवेदना वाले लेखक हैं। इस अंचल की प्रकृति को उन्होंने एक कवि की दृष्टि से देखा है। 'बाबा बटेसरनाथ' में पेड़ बाबा जैकिसुन से कहता है—'गांव के बीच-बीच में बांसों की झुरझुरें, आम, इमली, जामुन और पाकर-पीपल के छिटपुट पेड़ अपनी तस तिरहुत भूमि की बड़ी विशेषता है... (बाबा बटेसरनाथ, पृ. 27.)।

संदर्भ

1. उपन्यास और लोक जीवन, पीपुल्स पब्लिशिंग हाउस, दिल्ली, प्रथम हिन्दी संस्करण, 1957, पृ 28
2. 'हिन्दी उपन्यास कोश' भाग-2 ग्रन्थ निकेतन, पटना प्रथम संस्करण, 1968 पृ 70
3. निराला: 'अलका', गंगा पुस्तक माला कार्यालय लखनऊ, सप्तमावृत्ति, पृ 94
4. निराला की साहित्य साधना खण्ड-2, पृ 264
5. मेरे साक्षात्कार, पृ 213





Organization and Management of Religious Libraries : A Study on Historical Context of Vaishnava Sect

□ Ram Kumar Sharma*

□ Prof. U. C. Sharma**

ABSTRACT

Religions, cultures and religious libraries have a special place in the society and they have played a special role in the development of mankind. It is clear that libraries play a positive role in social life and give impetus to the development and nourishment of culture. That is why religious libraries are called centers of social and cultural development. Since ancient times, the form of religious libraries in the Indian Society was highly knowledgeable, well-organized and well-planned. Individuals were given different types of education for the worldly and the hereafter life. Religious libraries, despite being symbols of culture development in any country, region or historical period, are also centers of collection and printing of documents, and important institutions for culture, science and education. There are those who have special responsibilities on their shoulders.

Introduction:

India was a great center of learning since ancient times because the Gurukul education system or Ashram system was the unique and prominent system of ancient Indian education. The ashrams of the sages were famous for various types of teachings. Where there is reference to religious libraries and Gurukuls in the Puranas and epics. The ashram of sage Vashishtha situated near

Mount Meru was a famous centre of ritualistic education. Maharishi Bhardwaj's ashram was situated at the confluence of Ganga and Yamuna. Here, a library for studies, teaching and scriptures and sheds for accommodation were built. In the historical era, the tradition of receiving education by staying in ashrams, Acharyakul or Gurukul remained undisputedly prevalent. In Takshashila, Chandragupt had received edu-

* Ph. D. Research Scholar, DBRAU, Agra, Kumar.ram2727@gmail.com

** Dean Arts Faculty & Head of Department, LIS, DBRAU, Agra

cation by staying under the guidance of Acharya Chanakya. The outline of the Gurukul libraries of the Latent period can be imagined from the works of Kalidas because in his texts, Kalidas has mentioned the residences and ashrams of Brahmins as the main centers of learning. From the incidents mentioned in Rigveda and the Yagya rituals mentioned in Atharvaveda, it becomes clear that the first organized center of education was the ashrams of sages or the clans of Acharyas.

Objectives:

- To the study and know about the different collections, preservation and conservation methods, and policies adopted for the durability of the rare books.
- To promote and cooperation religious libraries.
- To contribute to the progress of religious libraries.

Historical Perspective of Vaishnava Sect:

Religious Libraries have a huge contribution in the development journey of human. His natural sensibility and awareness have been preserved in these libraries. This conscious vision has connected man with intelligence and logic, planning and discretion. In this way, it is through libraries that human beings develop. The story of spontaneous creation begins and many such libraries developed in many parts of the earth and human emotions developed in to the craft of words and came into the hands of today's society, which we call books.

This journey of human development progressed in social, cultural and religious forms and not only in India but also in foreign countries, this journey of human devel-

opment went with religion and is going on even today. Different religious sects in India took this journey forward. Major religious sects of India have made a huge contribution in this. Mainly it can be said that four religious sects of Vaishnav religion were established.

- Shri Sect – Shri Ramanujacharya
- Brahma Sect – Shri Madhvacharya
- Rudra Sect – Shri Vishnu Swami
- Sanak Sect – Shri Nimbarkacharya

The books and handwritten collection related to the above mentioned Vaishnav sect, which are indicative of the library culture of India, can still be seen in many religious libraries.

The amazing tradition of the culmination of devotion to the scriptures of the Vaishnav Acharyas of India can be seen in Vrindavan. Under which, in ancient times, a strong effort was made to preserve and protect the manuscripts written by the most learned saints from one generation to the next. Despite this, such texts and manuscripts were found whose meaning was very difficult to be understood by the future generations or the said writings were very dilapidated. It had become dilapidated and fragmented. In view of such situation, "Granth Samadhi" memorial was established by Vaishnav saints. This is a wonderful and rare example of devotion towards the scriptures. According to the popular folklore among Vaishnavas, Granth Samadhi was created by mausoleum such sacred texts near the ancient Madan Mohan temple of Vrindavan, which is still established today. There was an ancient tradition of immersing fragmented

manuscripts and texts in holy rivers like Ganga and Yamuna. It is definitely a unique tradition to perform samadhista with respect due to reverence for such scriptures.

Management of Religious Library (Pustak Thaur):

India's temple culture has an important contribution in the creation, preservation, management and development of Vaishnava knowledge wealth books. In which Vaishnav Acharyas made amazing contributions in the field of literature, music, and art. The ancient temples and shrines associated with Vaishnava sects have preserved the knowledge, and in the direction of management, like a traditional university, gradually developed the ancient manuscripts related to literature, music, art tradition and written traditions. The ancient temple, Devalaya associated with various Vaishnava sects is still known by the name of Kunj and Haveli. The management of these temples had its own traditional specialty. Under which like today's universities, departments were established in temples and ashrams, in which stores, milk houses, kitchens, flower houses, khiraks and independent departments (Pustak Thaur) were established for the creation and preservation of literature.

Who discovered the secrets of Brij Vrindavan like this the followers of the Godiya Vaishnav sect, prominent in the Chatusampradaya in entire Brijmandal associated with the ancient traditions of Chaitanya Mahaprabhu, used to call their libraries as "Pustak Thaur". In ancient times the place was called Thaur in Brij Language. Therefore, Pustak Thaur refers to a place

where books are preserved and stored in large quantities. According to experts, Godiya Vaishnavas prepared their book catalogue of place in 1654 AD, which is currently available in Vrindavan Research Institute, Vrindavan. Chaitanya Mahaprabhu's disciples had started expanding the books and manuscripts into books. Evidence of the availability of historical religious texts in the religious libraries of the Vaishnava sect is found in various texts whose titles were known as Pothi Sangrah, Pothi Patra and Pustak. The Title "An early testamentary document in Sanskrit", edited by J. C. Wright and Tarachand Mukherjee, was published in 1694 AD, which Vaishnavacharya addressed as Pustak Thaur. The wave that was rising in the context of that book and its expansion not only influenced Brij Mandal but also influenced the library world of the entire India. The ancient temples of the famous Shri Radha Damodar Temple among the seven temples of Vrindavan, has the most credit for expanding the record and hands of the Gaudiya Vaishnava sect. Along with establishing a book store in the said temple, Gaudiya scriptures and government correspondence files were preserved. Apart from Jeev Goswami special contribution of Roop Goswami, Sanatan Goswami, Gopal Bhatt, Raghunath Bhatt and Raghunath Das Goswami in the study of Godiya texts. The tradition of organization and management of the ancient religious libraries by the ancient Acharya's has been going on continuously. In which the historical text of the sects like Nimbarka sect, Vallabh Sect, Ramanuj sect, Haridasi sect, Radhavallabh sect etc. of Brij

Mandal were organized and preserved in the form of religious libraries, where abundant manuscripts, collection of words and poems written by Rashikacharya's, pothis etc. Religious historical texts existed. In the library established by Jeev Goswami in Shri Radha Damodar Temple, various Pothis, Puran and manuscripts were preserved which were catalogued and classified by the Godiya saints in the name of Darsan, Vyakarana, Puranas and texts.

Classification and Cataloguing in Ancient Era:

The tradition of religion existed in India since ancient time. The remains of the Indus Valley Civilization are vivid evidence that a systematic and well-known religious system existed in India even in the prehistoric age. Administrative activities like organization and management of libraries, collection development, provision of finance for library building, shelf arrangement, classification system, cataloguing, etc. were done by emperor and scholar religious methods. The great Sanskrit scholar "Panini" developed a classification system according to subjects or their form to arrange the handwritten texts. The basis of the pure system that "Kautilya" gave to the country comes from the fundamental sources related to India's ancient policy and knowledge tradition, which has 4 divisions

1. **Aanvikshki**—Research or Exploration or Discovery
2. **Trayi**—Veda, Upnishad, Brahmasutra, and Gita
3. **Varta**—Business
4. **Dandaniti**—Law, Tax Regime, Rules,

Economics, Economy, Constitution, Public Service, Good Governance.

Kautilya composed and arranged all the handwritten texts using these four divisions.

A list (Catalogs) of manuscripts is necessarily available in the handwritten libraries of India, in which the name of "Vrahtapanika" prepared by a Jain monk is well known, which was constructed in Samvat 1383 itself. Later, the name of the scholar Kavindracharya of Varanasi also became famous; who he had prepared a catalog of 2192 manuscripts in this library. In the series of historical libraries in the religious field, there is mention of the catalogs of various ancient libraries established by the learned saints of Braj.

Over time, due to various reasons, the collection of manuscripts and their catalogue reached various handwritten religious texts in the country and abroad. During the British rule in India, Sir William Johns was the first Englishman who, understanding the importance of Indian Manuscripts, studied Sanskrit diligently and with his efforts the first catalogue of Sanskrit handwritten texts was published by the Asiatic Society, London. Impressed by the rare manuscripts of religious libraries, Charles Stewart published "A Descriptive Catalogue of the Oriental Library of the late Tipu Sultan of Mysore" from Cambridge University in 1809 AD. In the process of cataloguing and discovery of manuscripts, Dr. Bullar, a disciple of the famous scholar of Indology, Friedrich Max Muller, has made a special contribution.

Conclusion:

Ancient texts are the valuable heritage

of the nation and society, through which we can understand the cultural landscape of our glorious past. The effectiveness and role of religious libraries in the programs and efforts of national construction has been acknowledged everywhere. These libraries have been predictable as a significant social organization in the context of giving out of knowledge and information and acquisition of knowledge in the society. Efforts must be made to expand religious library infrastructure for economic and social development and to inform the sufficient. For the distillation and proper growth of religious libraries, it is very essential to make a expansively planned program and operate them. There is a need to bring a culture policy for the financial strengthen of India, through which a variety of religious libraries of India, monuments of archaeological consequence accessible in the state secluded list can be included and the collections kept in religious libraries including manuscripts, artworks, sculptures, coins, paintings, ornaments, textiles etc., with

importance on management, conservation, presentation, research and publication with the help of the latest technology.

Reference:

1. Singh, A. (2012). History of development of libraries. Delhi: Aarya, pp. 200-202
2. Peterson, H. (2010). The genesis of monastic libraries. *Libraries and the cultural record*, 45 (3), 320-332
3. Srinivasan, V.(Editor) (2006) New age management philosophy from Ancient Indian Wisdom. New Delhi: Lotus Collection, pp. 28-31
4. N., Ravi (1997). The hindu speaks on education. Chennai: Kasturi & Sons, pp. 286-287
5. Johnson, D. C. (1993). The western discovery of jain temple libraries. *Journal of Libraries and Culture*, 28 (2). 189-203. <https://www.jstor.org/stable/25542534>
6. शर्मा, प्रगति. (2016) ब्रज की अकबरकालीन पुस्तक ठौर और उसका सूची पत्र. वृन्दावन: वृन्दावन शोध संस्थान, 5–9
7. मीतल, प्रभुदयाल. (1968) ब्रज के धर्म सम्प्रदायों का इतिहास. दिल्ली: नेशनल पब्लिशिंग हाउस, 148–156





Mathematics in Real World : Practical Applications

□ Dr. Mandeep Kaur*

ABSTRACT

Mathematics is an exact science of numbers, magnitude and measurement. It is based on logical reasoning. It deals with the quantitative aspect of our life. It deals with the abstract concepts. It has its own formal system of signs, symbols and formula, known as language of Mathematics. Mathematics converts all quantitative problems of our life in Mathematical language and then helps us to solve these. Scope of Mathematics is very wide. Without Mathematics it will be impossible to perform any activity of our life, still many people do not like this subject. They consider it a dreary and dry subject. But mathematic is a very powerful tool with a very wide applicability. In the present paper application of Mathematics in real life has been discussed. How different branches-Arithmetic, Algebra, Geometry, Trigonometry and Statistics are applicable in our life has been explained.

Key Words-Mathematics, Real –life, Arithmetic, Algebra, Geometry.

Mathematics can be talked in two senses-one as a set of laws means pure Mathematics. Mathematics in its pure sense gives us laws, rules, results, formulae and theorems etc. and second as a tool to solve problems means applied Mathematics. In its applied sense Mathematics is used to solve problems related to different areas, subjects and real

life. As far as the utilitarian value is concerned no other subject can surpass it. It is of wide variety of application in every sphere of our life. Every one of us uses some Mathematics directly or indirectly in every aspect of life. Its use starts from early morning when we wake up and see the clock. There are so many engagements for the day that are to be

* Assistant Professor, DAV College of Education Abohar, mandeepaneja.kaur22@gmail.com

carried out with precision in time. All such things are possible only with measurements done using Mathematics.

Everyone although she is a house maker, tailor, teacher, doctor, shopkeepers or else use Mathematics for completing their tasks efficiently. Mathematics is used by all of us whether big or small, rich or poor, younger or older, man or woman in every sphere of one's life. It provides us a system, organization and essential abilities for leading a successful life. But we could not understand its practical value. Most of us consider it as a very dreary and dry subject with no practical value. Every time while studying its topics, there is a question in the mind of students that where we are going to use this topic. Teachers usually ignore this question. That's why proper interest could not be aroused in Mathematics. Here we are going to discuss some real-life applications of Mathematics.

Real life applications of Arithmetic

Arithmetic is the oldest branch of Mathematics. It deals with numbers. Using four fundamental operations-addition, subtraction, multiplication and division with numbers, it is an effective instrument for computation. That is why it is called Science of numbers and Art of computation. It teaches us to do counting. It gives us understanding about numeration and notation. We learn to do accurate and speedy calculations. This ability helps everyone in his daily life and occupation to prepare budgets, to calculate percentages, time management, discounts, measurements etc. The different topics of Arithmetic also help us to solve so many problems. Like Percentage has abundant use

in daily life. It is used to calculate discount and profit percentage, sale tax in shops, academic results, depreciation rate, inflation rate, bank interest, loan interest, to compare quantities and numerical data, showing probability of weather and battery of phone etc.

Ratio can be defined as the relationship between two quantities when they have the same units. It is also one another topic of Arithmetic which is used in our daily life. It is used in making recipes. Ingredients are always mixed by following the one or the other ratio pattern. How much ghee is to be added in how much flour to make cookies or how much milk is needed to serve how many people. Money transaction or comparing money units is also done using ratio. For example 1 US dollar equals to 82.52 Indian rupees etc. Ratio is most widely used in scaling. Drawing of the maps on certain scales, enlargements of a photograph or reduction of blue print or diagram can be done using ratio. Interest is another concept which is very much used in real life. It includes a specified percentage of principal which is given as charge given by borrower for the use of money. It is widely used by banks and financial organizations. Bank calculates and pay interest to their customers for their money deposited. Interest is paid by individuals for different type of loans to banks and other financial organizations.

In our daily life another mathematical concept which we often listen is average. It is the representative value of data. Average is also used to compare values of same category. Many types of averages are used in our daily life. But Mean and Median are most

frequently used averages. We often talk about average speed, income, expenditure, temperature, run rate etc. Here we are using mean which is equal to sum of all values divided by total number of values. If we arrange a given data in ascending or descending order, the middle value of such arrangement is called its Median. Median can be used to choose appropriate movie genre when type of movies and age of person who visited the movie is given. Explicating the poverty line, when average monthly income of different groups is given. Median will help you to take wise decision regarding the choice of property when prices of different properties are given.

Sequence and series are very helpful in solving the real life problems. Just list few terms in the problem, look for general term and type of sequence. When we found general term we can write the other terms. Different types of sequences are useful in daily life. Arithmetic sequence can be observed in simple interest. It can also be used to see how something will change in future when we observe addition with same amount after a fixed time. Geometrical sequence and series can be used while calculating compound interest. If we observe change in given amount by some percentage or multiplication we can use geometrical sequence. Suppose we purchased a machine that depreciates by same rate every month, then we can find the value of machine after one year using the geometric sequence. Another very interesting sequence which is used in daily life and manifested in the work of art and nature is Fibonacci sequence. Each term of Fibonacci

sequence can be obtained by adding two terms preceding it. 0, 1, 1, 2, 3, 5, 8, 13, 21, 34,.....is a Fibonacci sequence. It is found in beautiful flowers like Sunflower. Its seed are packed in spiral following the pattern of Fibonacci sequence. Fibonacci spirals are also found in cauliflowers, pineapples and Bananas. If we observe a banana carefully, we will find 3 or 5 flat sides in a banana. Fibonacci spirals could also be observed in pineapple scales in sets of 8, 13 or 21. It is seen in snail, sea shells, waves, combination of colors, roses etc., so many things created in nature. Number of petals in many flowers is a Fibonacci number. For example White calla Lily flower has 1 petal, Asiatic day flower has 2 petals, Iris has 3 petals, buttercup has 5 petals delphiniums has 8 petals and so on. Plants show Fibonacci sequence in the arrangements of leaves. It is also found in the arrangement of branches of a tree. Fibonacci sequence is also found in human body. Everyone has one nose, two hands, each hand has five fingers and each finger has three parts. All these numbers are found in Fibonacci sequence.

Real life applications of Algebra

Algebra is the branch of mathematics which also deals with numbers with the difference that it denotes numbers by letters instead of figures. It is generalized Arithmetic. Symbolism and generalization are the two main characters which may be observed in the structure and processes of Algebra. It is concerned with the study of the rules of operations and relations, and the constructions and concepts arising from them, including terms, polynomials, equations and alge-

braic structures. We use algebra all the time in our real life. Algebraic formulas are part of our life. We use them to calculate distance while driving the car, volume of milk in a container, enter, design and plan spreadsheet. We use it to prepare amount of bill while shopping different things of different prices. Algebra is used to solve puzzles in an aptitude test. It becomes easy and speedy with the help of Algebra. We can use quadratic equations to solve maximum and minimum values when one aspect is increasing while other is decreasing. We can compare two things using equations like we can compare two Mobile plans which give different facilities in the plans. Algebra can be used effectively in business. Initially business includes so many factors. Algebraic equations can be used by encompassing all these factors while calculating profit. Technological equipments like computer, mobile, TV work on the ground of Algebra. A computer game planner uses Algebra in string of symbols for showing characters in their games. Every sportsperson uses Algebra in his sport. A cricketer uses it to calculate force applying it on a ball to hit a six. Footballer uses it to calculate force and distance to convert it in a goal.

Real life applications of Geometry

Geometry is another important branch of Mathematics. It deals with lines and figures. It is the pictorial aspect of Arithmetic and Algebra. Geometry is derived from Ancient Greek words–‘Geo’ means Earth or Land and ‘metron’ means ‘measurement’ so the literal meaning of Geometry is Measurement of Earth or Land. Geometry is the study

of sizes, shapes, figures, angles and constructions etc. Geometry has a very wide application in our life. Without geometry it would be very difficult for us to do our daily life activities. We can observe lines, angles, triangles, square, rectangle, cuboid, cylinder, cone, sphere etc. in our surroundings. We do measurements of different type like length, weight, height, temperature etc. it is incomplete and meaningless without geometry. When we construct any building either it is small room or a large bridge, we use measurements, shapes, inclination, volume of material, area of surface etc. we can see geometrical shapes in each and every building. It is used from the very first step preparing a blueprint of building. Symmetry, ratio, proportion, congruency, similarity, angle could be easily found in every building. More complex patterns could be framed by repeated use of circle, square and triangle in circle and multisided polygons. Tower of Pisa is tilted on a certain angle, symmetry in Taj Mahal and Sagrada familia of Spain incorporated hyperbolic paraboloid structure in design. Geometrical architectural approach could easily found in our historical monuments. Various geometrical pattern designs could be found on walls, floors and their ceilings.

Geometrical concepts are very useful in the creation of Fine art. The ideals like neatness, clarity, brevity, simplicity and accuracy of idea may be inculcated using geometry. Geometry is of immense importance for every vocation like Engineering, architecture, interior decoration, surveying and map drawing, computer graphics, painting etc. Geometry is used in almost all sports. Shapes of

grounds-rectangular, spherical, circular size; weight of balls of different games; length, size and weight of cricket bats, tennis rackets and hockey. Sport persons use certain angle to improve their performance and score more.

Different geometrical concepts like area and perimeter has wide range of application in our life. These are used to find area and perimeter of various shapes. These are used to find area and boundaries of agricultural land. Area of irregular fields is also found using areas of various geometrical shapes. These are also used for fencing the ground, flooring the room, painting the wall.

It is said that if God exists he must be a great geometrician. This is because we could easily found geometry in the creation of nature. Different geometrical shapes, similarity, symmetry, congruency etc. could be appreciated to be found in the nature. We can enjoy nature with the knowledge of geometry. We could find regular hexagon in the beehive, hyperbola in rainbow, angle between two mountains, two antenna of cockroach; starfish has each angle of 72 degree. Different types of symmetry can be found in nature. Line symmetry in butterfly and cockroach, rotational symmetry in star fish, translation symmetry in human footprints. Similarity can be found in leaves of a tree, flowers of same kind, Fractals. Spirals can be found in snail, sea shell, human hand and head, flower petals and hurricane etc.

Real Life applications of Trigonometry

Trigonometry is the combination of two words Trigon means Triangle and Metron

means Measurement. Thus trigonometry means Branch of Mathematics that deal with angles and sides of a triangle and their relationships. Trigonometry uses Trigonometric Ratios to solve its problems. Trigonometric ratios are ratios of length of sides of a right angled triangle. Trigonometry is very much used in a variety of field like astronomy, engineering, architecture, navigation, computer graphics, game development, surveying and construction etc. We can measure the height of building, tree, pole and mountain by measuring horizontal distance and angle of elevation with the top using a sextant. Architects use it while preparing the design of a building, measuring structural land, roof slopes, Sun shading and light angles etc. We use trigonometric methods to find the length of the ramp, if we are preparing a ramp at 6 degree which is of maximum safety and we know the height of exit. Width of a river can be calculated with the help of properties of right angled triangle and tangents, which gives the length of bridge. It is used in Aviation for measuring the ascent and descent angles, mileage and flight path etc. In the field of Navigation, it is used to set directions like North-East, North-west, South-West or South-East. It is used to find a location. It also helps to find the distance of the shore from a point in the sea. Astrologers use trigonometry to find distance between earth and the different planets, mass, orbit and speed of all stellar bodies helping them to prepare and launch rockets etc. Trigonometry is very helpful in music industry. As we know sound moves in waves. You can prepare sound of your choice with the knowl-

edge of notes, chords and sine waves. Trigonometry is also used in satellite system, preparing maps, calculating height of tides in ocean. It is used to form complex images in computer using the process of triangulation. It is also used to study other subjects specially Physics. It is used to find components of vector, study of circular motion model of mechanism of waves and oscillations using sine and cosine functions etc.

Real Life Applications of Statistics

Statistics is derived from the Latin word 'Status' which means group of numbers or figures; those are collected to represent some information related to some problem or issue. Statistics is a science that deals with collection, organization, presentation, analysis and interpretation of numerical data. Use of statistics can be observed in education, industry, business, hospitals, transportation and research and even in every field. In the field of education statistics helps to compare performances of groups and individuals. It is also used to evaluate statistically the effectiveness of new methods, techniques and any amendments done for improving the functioning. Statistics are very helpful in the production sector. Collection of data helps in deciding what and how much to produce. A shoe factory owner will use Mode in deciding shoes of which number should be produce in large quantity. For this the Mode of sale of shoes of different numbers in the last year will be calculated. Stock market is the game of data analysis. Investors take all the available data from the market, analyze it and determine the performance portfolio of each

type of investments. This helps them to make decisions regarding the choice of option for investment. Meteorologists use quantitative data regarding atmospheric pressure, temperature, humidity, rain and wind speed. By using rigorous scientific techniques they predict about the weather conditions. Even doctors, engineers, businessman, industrialist, politicians and artists use statistics to predict about their ongoing projects. For example doctors can analyze pandemic situations using statistics, Engineers use statistics to know the time of completion of their projects and politicians use it analyze the burning situation and take decisions. Statistics is used in the study of different subjects. Economics largely depends upon Statistics. To explain its various laws it takes the help of data arranged in tables and presented in the form of graphs.

Conclusion

In the class of Mathematics many student are found to struggle with Mathematics. They don't want to learn mathematics because they have a misconception that it has no use in real life. After discussing the applications of different branches of Mathematics in real life now it is hoped that it will help them to understand the practical importance of Mathematics. Students asking that where I am going to use this or saying I am never going to use this have got their answer. Need is to understand the basic concepts of Mathematics and careful observation and understanding of the situation where we are going to use these.

References

1. Ambika, S., Mythrae, R., Saranya, S., & Selvanayaki, K. (2019). Algebra in real life. *International Journal of Trend in Scientific Research and Development*, 3(2). Retrieved from <https://www.ijtsrd.com/papers/ijtsrd21517.pdf>
2. Azmat, S., & Hadi, A. (2018). Geometrical pattern designs used in mughal architecture in India during the period of 1526-1737. *International Journal of Home Science*, 4(2), 21-26. Retrieved from <https://www.homesciencejournal.com/archives/2018/vol4issue2/PartA/4-2-2-337.pdf>
3. Ferrao, L. (2023). Real-life applications of Trigonometry. *Embibe*. Retrieved from <https://www.embibe.com/exams/real-life-applications-of-trigonometry/> ov. 2016,
4. Garg, A. (2016). Where do you use Trigonometry in real life? *Quora*. Retrieved from www.quora.com/Where-do-you-use-trigonometry-in-real-life.
5. Lal, D. (2015). Geometry and geometrical patterns in nature. *The Signage*, 3(1). Retrieved from http://thesignage.co.in/PDF_July2015/Geometry%20and%20Geometrical%20Patterns%20in%20Nature_1.pdf
6. Mangal, S. K. (2012). Teaching of Mathematics. Ludhiana: Tandon Publications
7. Singh, A. (2019). Statistics in routine life. *International Journal of Educational Science and Research*, 9(4), 7-14. 10.24247/ijesraug20192.
8. Sinha, S. (2019). The Fibonacci Numbers and its amazing applications. *International Journal of Engineering Science Invention*, 6(9), 7-14. Retrieved from https://www.researchgate.net/publication/330740074_The_Fibonacci_Numbers_and_Its_Amazing_Applications

Websites

- <https://studiousguy.com/median-examples/>
- https://www.savemyexams.co.uk/dp/maths_aa-sl/ib/21/revision-notes/1-number—algebra/1-3-sequences—series/1-3-4-applications-of-sequences—series/
- <https://www.slideshare.net/abhinavsomani3/final-ppt-41015234>
- <https://studiousguy.com/examples-of-algebra-in-everyday-life/>
- <https://sciencing.com/linear-equations-used-everyday-life-6022370.html>
- <https://blog.toppr.com/real-life-applications-of-geometry-8f5e625445fa>
- <https://numberdyslexia.com/geometry-examples-in-real-life/>
- <https://testbook.com/learn/maths-application-of-trigonometry-in-real-life/>
- <https://www.storyofmathematics.com/applications-of-trigonometry/>
- <https://studiousguy.com/statistics-examples/>





Arevaluation of Reversible Logicgates and Few Applications

□ PrateekshaYadav*
□ Raj KumarTiwari**

ABSTRACT

Reversible logic has been one of the brightest research areas in the past few decades and has found application in several technologies, such as low-power CMOS, nanotechnology, optical computing, cryptography, and the design of ALUs. The main purpose of designing reversible logic is to reduce the quantum cost, the depth of the circuits, and the number of garbage outputs. Reversible logic has also shown promise in future emerging technologies such as quantum dot automata, ultra-low-power VLSI circuits, and DNA computing, all of which produce zero power dissipation under ideal conditions. This paper suggests studying reversible logic gates and some of their applications. Reversible logic provides an option that may subdue many of these problems in the future.

Keywords–Reversiblegates, Reversiblecircuits, garbage, quantum computing.

INTRODUCTIO

In 1965, Gordon E. Moore predicted that the number of components on a chip would double every 18 months. Initially, he predicted only ten years, but due to advances in integrated circuit technology, his prediction is still valid today. Landauer started by saying that the amount of energy dissipated

to erase each bit of information is at least $kT \ln 2$ during any computation the intermediate bits used to compute the final result are eliminated. The removal of bits is one of the main reasons for the power dissipation. In 1973, C.H. Bennett discovered that the power degeneracy in any device can be made zero or insignificant if the compu-

* *Research Scholar*, Department of Physics & Electronics, Dr. Ram Manohar Lohia Avadh University, Ayodhya-224001(U.P.)

** *Professor*, Department of Physics & Electronics, Dr. Ram Manohar Lohia Avadh University, Ayodhya-224001(U.P.), **Email**–prateeksha2yadav@gmail.com

tation is done using a reversible model. He proved his theory with the help of the turning machine, which is a symbolic model for computation introduced by turning. Bennett also showed that the computations that are performed on an irreversible or classical machine can be performed with the same efficiency on a reversible machine.

BASIC CONCEPTS

Reversibility: The logic Reversibility requires that there be the same number of output lines as input lines, which means that the number of input and output lines must be the same, or a one-to-one mapping exists.

Ancilla inputs or constant inputs: the number of inputs that are to be sustained constant at either 0 or 1 in order to synthesis the given logical function

Garbage output - Additional inputs or outputs can be added as needed to equalize the number of inputs and outputs.

DIFFERENT REVERSIBLE LOGIC GATES

At present, different types of reversible logic gates exist. In reversible gates, there are 1*1, 2*2, 3*3, and 4*4, and many more gates are available. Each input has its own unique output in reversible logic gates.

1. **NOT GATE:** The simplest reversible gate is the NOT gate, and it is a 1*1 gate. NOT gate is a 1*1 gate, which has zero quantum cost.

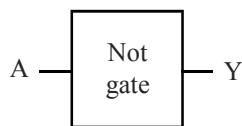

Figure 1 : NOT gate

2. **The Fredkin Gate** is also a 3*3 gate. Its quantum cost is also five. It is a three-bit gate that swaps the last two bits if the first bit is 1. It is a universal gate because, with its use, we can design many more digital circuits.

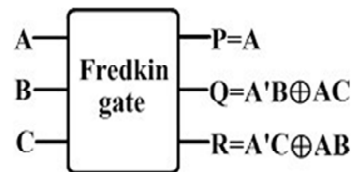

Figure 2: Fredkin gate

3. **CNOT GATE:** CNOT is also known as controlled not gate 'or' Feynman gate. It is a 2x2 reversible The quantum cost of the CNOT gate is 1. It is used where replication is required and can invert both at the same time due to its output.

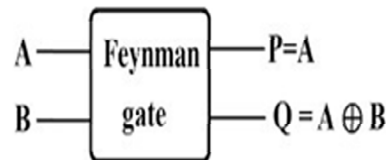

Figure 3: Feynman Gate

4. **TOFFOLI GATE:** This gate, invented by Tommy Toffoli, is a universal reversible logic gate. It is a 3x3 gate. If the first two bits are set, it inverts the third bit; otherwise, all bits remain the same. Its quantum cost is 5. It is also called CCNOT 'or' controlled-controlled not gate.

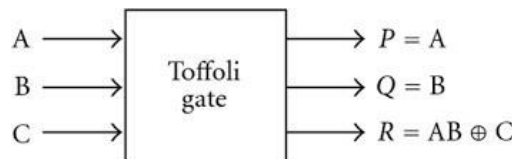

Figure 4 : Toffoli gate

5. **PERES GATE:** It is 3*3 gates. Its quantum cost is P, Q, and R, the output.

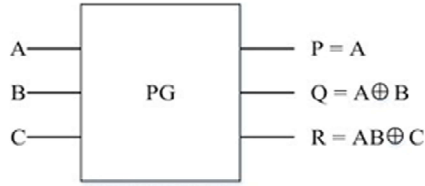

Figure 5 : Peres gate

6. **TR GATE (Thapliyal Ranganathan)** It is a 3x3 gate, and its logic circuit is as shown in the figure. It has a quantum cost.

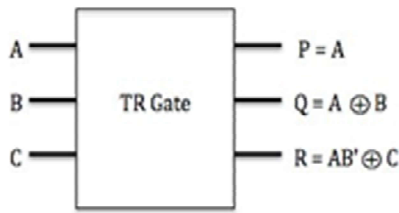

Figure 6 : TR gate

7. **Om Gate:** This is 3*3.

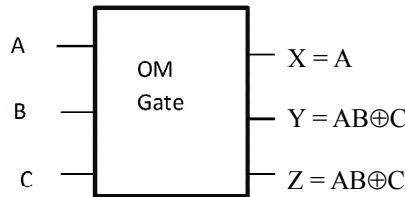

Figure 7 : OM gate

8. **TKS Gate :** This is also a 3*3 reversible gate, whose quantum cost is not mentioned.

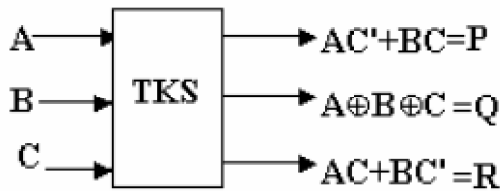

Figure 8 : TKS Gate

9. **SOM Gate:** This is a 4x4 reversible gate.

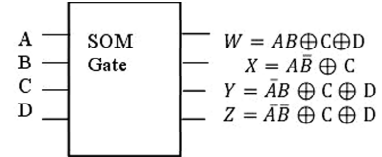

Figure 9 : SOM gate

10. **Reversible BVF Gate:** This is a 4*4 reversible double XOR gate and can be used for replication of the essential inputs to meet the fan-out. The input vector is I(A,B,C,D), the output vector is O(P,Q,R,S), and the output is defined by P=A, Q=AB, R=C, and S=CD.

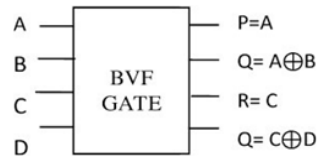

Figure 10 : BVF Gate

11. **PFAG Gate:** It is a 4*4 reversible gate with a quantum cost of 8. Its block diagram and output equations are shown in the

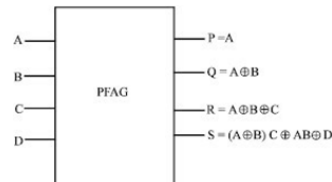

Figure 11 : PFAG gate

12. **WG Gate:** It is a 4*4 reversible gate with a quantum cost of Its block diagram and equations are shown in the figure. P=A, Q=A⊕B⊕D, R=A⊕B⊕C, S=(A⊕D⊕B).(A⊕D⊕C)⊕(A⊕D).

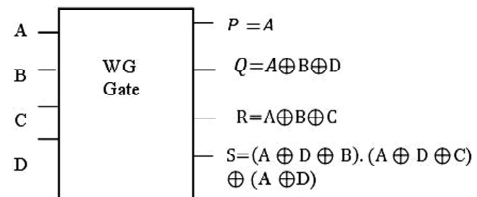

Figure 12 : WG gate

13. **BME Gate:** This is also a 4*4 reversible gate that is used to form many digital circuits.

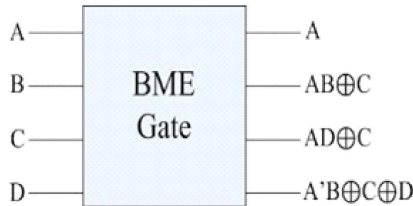
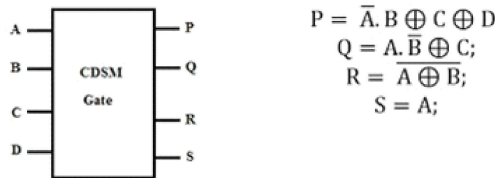

Figure 13 : BME Gate

14. **CDSM Gate-**The CDSM gate is named after its author, Comparator Dubey Singh, and the block diagram is shown below.



$$P = \bar{A}.B \oplus C \oplus D$$

$$Q = A.\bar{B} \oplus C;$$

$$R = A \oplus B;$$

$$S = A;$$

Figure 14 : CDM Gate

15. **DKG Gate:** This is a 4*4 reversible gate that is used as both adder and output equations. The block diagram is given in Figure 1.

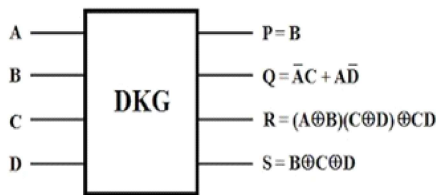

Figure 15 : DKG Gate

16. **CSMT Gate:** A 4x4 reversible gate that conforms to the required characteristics of any reversible gate. Its block diagram is shown in Figure.

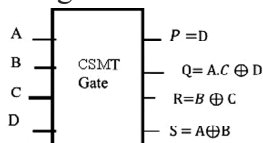

Figure 16 : CSMT Gate

17. **VSMT Gate :** VSMT gate is a 6*6 reversible gate which follows the basic characteristics of the reversible logicgates. The block diagram is presented in figure.

$$P = \bar{E} (A\bar{F} + BF) + E(C\bar{F} + DF)$$

$$Q = A \oplus B \oplus C, R = E \oplus F, S = C \oplus D,$$

$$T = D \oplus E \oplus F, U = E$$

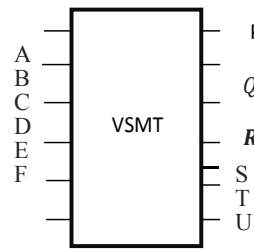
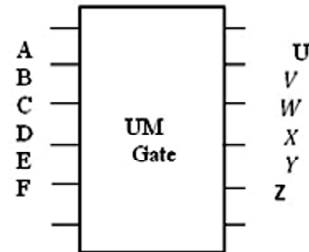

Figure 17 : VSMT Gate

18. **UM Gate** –This is a 6*6 reversible gate. Its equations are U =

$$=A, V = AB \oplus \bar{C}, W = \bar{A}B \oplus \bar{C}X = A \oplus D, Y = D.E \oplus \bar{F}, Z = \bar{D}E \oplus \bar{F}$$



OPTIMIZATIONPARAMETERS

Constants: The number of inputs that are to be maintained constant at either 0 or 1 in order to make the given logical function.

Garbage: The number of outputs which are not used in the combination of a given function. These are very important which reversibility can not be achieved.

Gate count: The number of reversible gates used to understand the function.

Flexibility: This refers to the demand of areversible logicgate in understanding more functions.

Quantumcost:The cost of the circuitis that total number of basic gate used. It is calculated knowing the number of primitive reversible logic gates (1*1 or 2*2) required to realize the circuit.

Gate levels: The number of levels in the circuit which are required to realize the given logic functions.

RELATED WORKS

Reversible logic gates are used in application of quantum computing Reversible ALU for programmable computing device is designed using multiplexer unit as well as control signalsto perform four versatile arithmetic and logical operations. It rises to lower number of garbage outputs and constant inputs. We can construct quantum networks performing elementary arithmetic operations including the modular exponentiation which dominates the overall time and memory complexity in Shor’s quantum factorization algorithm. By using different reversible logic gates, we can make different decoders like 4:16 reversible decoder, 3:8 reversible decoder, 2:4 reversible decoder etc.

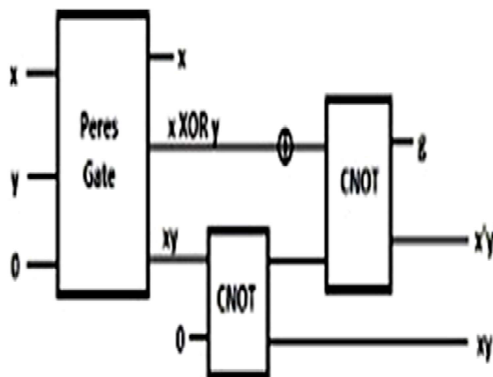

Figure 8: - reversible decoder

As latches are most important memory elements and used in several circuit likeRAM, logic blocks of FPGA. We can alsomake a reversible latch that are:

Reversible D- latch

Reversible JK – latch

We can also convert half adder and full adders reversible. A reversible full-adder circuit can be understood with at least two junk outputs.

CONCLUSION

Reversible logic gate and circuits forms a basic structure of quantum computers. This paper shows the elementary reversible gates which are accumulated from literature. It gives some overview of little application of reversible logic gates and circuits like latches, quantum computing, reversible arithmetic logicunit, full adder synthesis multiplexer, adder/ subtractor etc. This paper can be further extended for designing thereversible logic circuits and their applications.

REFERENCES

- R. Landauer,1961, Irreversibility and heat generation in the computational process, IBM journal of research and development, 5, 183-191.
- C. H. Bennette,1973, Logical reversibility of computational, IBM research and development, 525-532.
- T. Toffoli,1980, Reversible computing tech memoMIT/LCS/TM-151
- Peres ,1985, Reversible logic and quantum computers physical review, 3266-3276.
- J.Smoline and David DiVincenzo,1996,Five two qubit gatesare sufficient to implement the quantum Fredkin gate, 2855-2856.
- Perkowski, M. A Al rabadi,P. kerntopf, A.buller, M.Chrzanowska Jozwiak, 2001, A general decomposition for reversible logic, 119-138.

- Babu HWM, Islam MR, Chowdhary AR SMA, 2004, Synthesis of full adder using reversible logic circuits, 17th international conference on VLSI design, 757-760.
- Hafiz Md. Hasan and A.R. Chaudary, 2005, Design of reversible binary coded decimal adder by using reversible 4-bit parallel adder, VLSI design, 255-260.
- D.P. Vasudevan, P.K. Lala, J. Di and J.P. Parkerson, 2006, Reversible Logic Design with online Testability, Vol. 55, no. 2, 206-414.
- Ashis kumar biswas, Md. Mahmudal Hasan, Moshaddek Hasan Ahsan Raja Chowdhury and Hafiz Md. Hasn, 2008, Novel approach to design BCD adder and carry skip adder 21st international conference on VLSI design, 1063-9667/08.
- M. Haghparast, K. Navi, 2008, A novel reversible BCD adder for nanotechnology based systems, ISSN 1546- 9239, 282-288.
- Majid Mohammadi, Mohammad Eshghi, Majid Haghparast and Abbas Bahroloom, 2008, Design and Optimization of Reversible BCD Adder/Subtractor circuit for Quantum and nanotechnology based systems, world applied sciences journal 4(6) : 787-789 ISSN 1818-4952.
- K. Biawas M. M. Hasan, A.R. chowdhury and H.M. Hasn Babu, 2008, Efficient approach of designing reversible binary coded decimal adders, vol. 39, no. 12, 1693-1702.
- M. Mohammadi and M. Eshghi, 2009, On figures of merit in reversible and quantum logic designs, quantum information processing, 297-318.
- Abu Sadat Md. Sayem, Masashi Ueda, 2010, Optimization of reversible sequential circuits Journal of computing, ISSN 2151-9617.
- H. Thapliyal and N. Rangnatham, 2010, Design of reversible sequential circuits optimizing quantum cost, delay and garbage outputs, ACM Journal of emerging technologies in computing systems, 14:1, 14:35.
- H.R. Bhagyalakshmi, M.K. Venkatesha, 2010, Optimized reversible BCD adder using new reversible logic gates, volume 2, issue 2.
- Himanshu Thapliyal, Nagaranjan Ranganathan, 2011, A new reversible design of BCD adder, 978-3-081981.
- X. Susan Christina, M. Sangeetha Justine K. Rekha, U. Subha and R. Sumathi, 2010, Realization of BCD adder using Reversible logic, international journal of Computer theory and engineering, Vol. 2 no. 31793- 8201.
- Md. Belayet Ali, Md. Mosharof Hossin and Md. Eneyat Ullah, 2011, Design of Reversible Sequential circuit using reversible logic synthesis, International journal of VLSI design & communication systems Vol. 2.
- B. V. Rajmohan, Member IACSIT, V. Renganathan and M. Rajmohan, 2011, A Novel Reversible design of Unified single Digit BCD Adder-Subtractor, Vol. 3 no. 5.
- Rasid S., Parveen and Tikal G, 2011, Design of Optimized Reversible BCD Adder / Subtractor, Vol. 3, no. 3.
- Raghu kanth, B. Murali Krishna, M. Sridhar, V.G. Shanthi Swaroop, 2012, A distinguish between reversible and conventional logic gates, international journal of engineering research ISSN, 148-151.
- Rakshith Saligram, Rakshith T.R., 2012, Novel code convertor employing Reversible logic, Vol. 52-No. 18.
- Nagamani A, Jayashree H, H R Bhagyalakshmi, Novel low power Comparator Designing reversible logic gates, Indian journal of computer science and engineering (IJCSE).
- Sudharashan M, HR Bhagyalakshmi, M K Venkatesha, 2012, Novel design of one digit high speed Carry select BCD subtractor

- using Reversible logic gates, Vol. 2, Issue 7, ISSN 2250-2459.
- B.Raghu Kanth, B. Murali Krishna , M. Sridhar, V.G. Santhi Swaroop, 2012, A distinguish between reversible logic gates and conventional logic gates, ISSN : 2248-9622, Vol.2, issue 2, 148- 151.
 - Shukla V., Singh O.P., Mishra G.R. and Tiwari R.K.,2014, An optimized circuit of 8:1 multiplexer circuit using reversible logic gates, international journal of computer applications 975,8887.
 - Shukla V., Singh O.P., Mishra G.R., and Tiwari R.K., 2014, A novel approach to design decimal to BCD encoder with reversible logic, international conference on power, control, and embedded system (ICPCES) 01-05.
 - Shukla V., Singh O.P., Mishra G.R. and Tiwari R.K., 2015, A novel approach to design a 4- bit binary comparator circuit with reversible logic using CDSM gate, international journal of business data communications and networking (IJBDCN)11 (1), 36-39.
 - Shukla V., Singh O.P.,Mishra G.R. and Tiwari R.K. ,2015, A novel approach to design 2-bit binary arithmetic logic unit (ALU) circuit using optimized 8:1 multiplexer with reversible logic, 104-110.
 - Shukla V., Singh O.P., Mishra G.R., and Tiwari R.K., 2015 Application of CSMT gate for efficient reversible realization of binary to gray code convertor circuit, 01-06.
 - Shukla V.,Singh O.P., Mishra G.R., and Tiwari R.K., 2016, A novel approach of reversible realization of 8:1 bit adder / subtractor circuit with optimized quantum cost , international conference on emerging trends in engineeringtechnology and science, 01-06.



जी.एच. पब्लिकेशन

हमारे नवीनतम प्रकाशन

- | | | |
|--|------------------------------|--------|
| ● रीवा राज्य के बघेल राजाओं की आर्थिक नीतियों का ऐतिहासिक अध्ययन (1755 ई. से 1948 ई. तक) | डॉ. जीतेन्द्र कुमार पाण्डेय | 999.00 |
| ● रीवा अंचल के सरयूपारीण ब्राह्मणों की वंशावली | डॉ. सुशीला पाण्डेय (तिवारी) | 999.00 |
| ● कवितागीतश्लोकसंग्रह (संस्कृत भाषा में) | डॉ. द्वारिका नाथ त्रिपाठी | 400.00 |
| ● पर्यटन विकास की व्यूह रचना | चन्द्रमणि प्रसाद तिवारी | 400.00 |
| ● माटी के चुकिया (छत्तीसगढ़ी बाल-कविता संग्रह) | चोवा राम वर्मा 'बादल' | 150.00 |
| ● चीख एवं चौदह कहानियाँ | डॉ. सूर्य नारायण गौतम | 250.00 |
| ● शुक्लयजुर्वेदीया रुद्राष्टाध्यायी (संस्कृत-हिन्दी व्याख्यासहित) | प्रो. डॉ. वेदप्रकाश उपाध्याय | 500.00 |
| ● विद्यारण्यभाष्यसहितम् श्रीसूक्तम् (संस्कृत-हिन्दीव्याख्या-अंग्रेजभाष्यसहित) | प्रो. डॉ. वेदप्रकाश उपाध्याय | 50.00 |

हमारे आगामी प्रकाशन

- Civil Engineering Construction Materials Dr. Nisha Pandey
- वेद : भारतीय संस्कृति और विज्ञान प्रो. डॉ. अरविन्द कुमार 'बनबन्धु'
- सनातन धर्म के आधारभूत तत्त्व प्रो. डॉ. अरविन्द कुमार 'बनबन्धु'
- हिन्दू धर्म दोष एवं समाधान प्रो. डॉ. अरविन्द कुमार 'बनबन्धु'
- धर्म एवं पर्यावरण विज्ञान प्रो. डॉ. अरविन्द कुमार 'बनबन्धु'
- सनातन धर्म एवं ब्रह्म का स्वरूप प्रो. डॉ. अरविन्द कुमार 'बनबन्धु'
- प्रेमचन्द की अनमोल कहानियाँ सं. गौरान्शी कुशवाहा
- जयशंकर प्रसाद की अनमोल कहानियाँ सं. डॉ. अरुण कुमार वर्मा
- जैमिनिसूत्र में विविध ज्योतिष-योग : एक समन्वयात्मक अध्ययन डॉ. सुभाषचन्द पाराशर
- भारतीय संस्कृति में गोमाता डॉ. सुभाषचन्द पाराशर

पुस्तक मँगाने का नियम

- ❑ प्रत्येक पुस्तक पर 20% कमीशन दिया जायेगा एवं डाक व्यय फ्री रहेगा।
- ❑ पुस्तक के मुद्रित मूल्य में 20% धनराशि काटकर शेष धनराशि हमारे Phone Pay No. में जमाकर उसका स्क्रीन शाट तथा अपना पूरा पोस्टल पता एवं अपना मोबाइल नं., हमारे Whatsapp No. 9532481205 पर भेज दें।
- ❑ आदेशित पुस्तकें आपके पते पर रजिस्टर्ड डाक द्वारा भेज दी जायेंगी।

Phone Pay (M.) 9532481205
Sushil Kumar Kushwaha
Union Bank of India
A/c. 394302010996632
IFSC : UBIN0807095

हमारे प्रकाशन जी.एच. पब्लिकेशन द्वारा प्रकाशित एवं प्रचारित पुस्तकें

शिक्षा		महाकवि कालिदास का सन्देश डॉ. राम बहोरी त्रिपाठी	100		
वैदिक चिन्तन मंजूषा	डॉ. सूर्यनारायण गौतम	350	भारतोत्तर नाट्याचार्यों का योगदान डॉ. बलजीत कौर	100	
शतपथ संदर्शन	डॉ. सूर्यनारायण गौतम	400	बुद्ध ज्ञान रसायन शीतला प्रसाद मौर्य	400	
शिक्षा में सुधार चुनौतियाँ अपार	डॉ. प्रेम भारती	395	युद्ध के नीतिशास्त्र का समीक्षात्मक अध्ययन डॉ. सीमा सैनी	450	
वैदिक शिक्षा के विविध आयाम	डॉ. प्रेम भारती	395	संस्कृत ग्रन्थों में राजनीतिक एवं आर्थिक विचारधारा डॉ. सन्ध्या कुमारी	700	
शिक्षाप्रद प्रेरक प्रसंग	डॉ. प्रेम भारती	350	उपनिषदों की प्रेरक कथाएँ डॉ. विभा श्रीवास्तव	400	
शिक्षा की समस्याएँ	शारदा देवी	250	वैदिक साहित्य में दाक्षायण यज्ञ डॉ. मीनाक्ष उपाध्याय	500	
पर्यावरण		श्रीमानस भ्रम भंजनी रामदेव प्रसाद सोनी	400		
वेद, यज्ञ और पर्यावरण	डॉ. सूर्यनारायण गौतम	400	द्विदश ज्योतिर्लिङ्ग ओंकार क्रान्तिकारी	200	
पर्यावरणसुरक्षानामशतकम्	डॉ. द्वारिकानाथ त्रिपाठी	300	शब्दकोश		
विधि		आधुनिक हिन्दू विधि (संस्कृत भाषा में) प्रो. वेद प्रकाश उपाध्याय	750	किहिनी, कहनूति उखान कोश (बधेली-हिन्दी) रवि रंजन सिंह	750
योग एवं स्वास्थ्य		योगसार संग्रह डॉ. रश्मि पाठक	500	मिल बाँचे बधेली हिन्दी (बधेली हिन्दी शब्दकोश) प्रो. अम्बिका प्रसाद तिवारी	400
योग एक कल्पवृक्ष	डॉ. प्रेम भारती	300	इतिहास		
शंख थरेपी	डॉ. प्रेम भारती	250	तब और अब रीवा रवि रंजन सिंह	550	
योग समग्र जीवन की ओर	कौशल किशोर	400	रीवा राज्य के बधेल राजाओं की आर्थिक नीतियों का ऐतिहासिक अध्ययन (1755 ई. से 1948 ई. तक) डॉ. जीतेन्द्र कुमार पाण्डेय	999	
पशुपालन एवं स्व-रोजगार		खरगोश पालन (H/B) डॉ. एस.पी. वर्मा	400	रीवा अंचल के सरयूपारीण ब्राह्मण वंशावली का ऐतिहासिक अनुशीलन डॉ. सुशीला पाण्डेय	999
	(P/B)	150	वीरांगना दुर्गावती सोमदत्त त्रिपाठी	250	
बटेर पालन (H/B)	डॉ. एस.पी. वर्मा	300	क्रान्ति से परिवर्तन सं. डॉ. श्रीकान्त शुक्ल	400	
	(P/B)	100	संस्कृत-भाषा		
बतख पालन (H/B)	डॉ. एस.पी. वर्मा	350	वैष्णव महापुराणों में श्रीकृष्ण चित्रकूट के घाट से	डॉ. राम बहोरी त्रिपाठी	500
	(P/B)	130	चित्रकूट के घाट से	डॉ. राम बहोरी त्रिपाठी	200
पशु पालन एवं पशु चिकित्सा	डॉ. राहुल शर्मा	500	आधुनिक हिन्दू विधि वेदतत्त्वविमर्शः	प्रो. वेदप्रकाश उपाध्याय डॉ. सूर्यनारायण गौतम	750 500

यजुर्वेदअग्नितत्त्वविमर्शः	डॉ. सूर्यनारायण गौतम	400	संकल्प नाटक संग्रह	उमेशकुमार 'निराला'	120
शुक्लयजुर्वेदीयगर्भधानादि-	आचार्य केदारनाथ द्विवेदी	350	स्मृतियों की इन्द्रधनुष	स्वामी विजयानन्द	400
षोडशसंस्कार-पद्धतिविमर्शः			तड़प (दलितचेतना पर आधारित कहानी)	बृजलाल कोरी	250
कृष्णयजुर्वेदीया कठोपनिषद्	प्रो. वेदप्रकाश उपाध्याय	250	मुखाग्नि (दलितचेतना पर आधारित उपन्यास)	बृजलाल कोरी	250
शुक्लयजुर्वेदीया रुष्टाध्यायी	प्रो. वेदप्रकाश उपाध्याय	500	नैतिक कहानियाँ	गौरांशी कुशवाहा	300
(संस्कृत-हिन्दी व्याख्यासहित)			विक्रम बेताल की कहानियाँ	गौरांशी कुशवाहा	400
श्रीसूक्तम्	प्रो. वेदप्रकाश उपाध्याय	100	जयशंकर प्रसाद की	सं. डॉ. अरुणकुमार वर्मा	400
(संस्कृत-हिन्दी व्याख्या-अंग्रेजीभाष्य समन्वितम्)			अनमोल कहानियाँ		
कवितागीतश्लोकसङ्ग्रह	डॉ. द्वारिकानाथ त्रिपाठी	400	कुम्भ (कहानी संग्रह)	डॉ. रामसिया शर्मा	300

बघेली साहित्य

बघेली व्याकरण	सोमदत्त त्रिपाठी	250
पिता का आम वृक्ष (कहानी संग्रह)	डॉ. रामसिया शर्मा	300
जगन्नाथ केर परसाद	सीताशरण गुप्त	300
किस्सन केर पोथन्ना	डॉ. सूर्यनारायण गौतम	250
मिल बाँचे बघेली हिन्दी	प्रो. अम्बिकाप्रसाद तिवारी	400
किहिनी कहनूतिउखान कोश	रवि रंजन सिंह	750
बघेली बिरवाही	सं. डॉ. सूर्यनारायण गौतम	120

छत्तीसगढ़ी साहित्य

छत्तीसगढ़ के छत्तीस रतन	कन्हैया साहू 'अमित'	350
छत्तीस के लोकगीतों का	बलदाऊ राम साहू	450
सामाजिक सन्दर्भ		
फुरफुन्दी (छत्तीसगढ़ी बालकविता-संग्रह)	कन्हैया साहू 'अमित'	200
माटी के चुकिया	चोवाराम वर्मा	200

साहित्यजीवनी-संस्मरण एवं प्रेरक-प्रसंग

विश्व की महान महिलाएँ	श्रीमती विभा श्रीवास्तव	300
-----------------------	-------------------------	-----

बाल-साहित्य

कुएँ का भूत	डॉ. रामसिया शर्मा	100
घमण्डी हाथी	डॉ. रामसिया शर्मा	100
शहर में बन्दर	डॉ. रामसिया शर्मा	100
उड़ गौरैया ऊँचे उड़	डॉ. रामसिया शर्मा	130
भारत रत्न प्रधानमंत्री	श्रीमती विभा श्रीवास्तव	60
भारत रत्न महिलाएँ	श्रीमती विभा श्रीवास्तव	60
हमारा शरीर	डॉ. निशा गुप्ता	60
दुनिया के अनोखे जीव-जन्तु	सन्तोष दुबे	60
शिक्षाप्रद लघुकथाएँ	गौरांशी कुशवाहा	60
दादी का आशीर्वाद	गौरांशी कुशवाहा	60
श्रेष्ठ बाल-कहानियाँ	श्रीमती विभा श्रीवास्तव	60
फुरफुन्दी	कन्हैया साहू 'अमित'	150
(छत्तीसगढ़ी बाल-कविता संग्रह)		
माटी के चुकिया	चोवाराम वर्मा 'बादल'	150
(छत्तीसगढ़ी बाल-कविता संग्रह)		

